



# **ТЕНДЕНЦИИ, ФАКТОРЫ И МЕХАНИЗМЫ ПОВЫШЕНИЯ ЭФФЕКТИВНОСТИ НАУЧНЫХ ИССЛЕДОВАНИЙ В РОССИИ**

**Сборник статей  
Всероссийской научно-практической конференции  
с международным участием  
13 января 2025 г.**

АЭТЕРНА  
УФА  
2025

УДК 00(082) + 001.18 + 001.89  
ББК 94.3 + 72.4: 72.5  
ISBN 978-5-00249-188-9  
Т 33

**ТЕНДЕНЦИИ, ФАКТОРЫ И МЕХАНИЗМЫ ПОВЫШЕНИЯ ЭФФЕКТИВНОСТИ НАУЧНЫХ ИССЛЕДОВАНИЙ В РОССИИ: сборник статей Всероссийской научно-практической конференции с международным участием (13 января 2025 г., г. Омск). - Уфа: Аэтерна, 2025. – 166 с.**

Настоящий сборник составлен по итогам Всероссийской научно-практической конференции с международным участием «ТЕНДЕНЦИИ, ФАКТОРЫ И МЕХАНИЗМЫ ПОВЫШЕНИЯ ЭФФЕКТИВНОСТИ НАУЧНЫХ ИССЛЕДОВАНИЙ В РОССИИ», состоявшейся 13 января 2025 г. в г. Омск. В сборнике статей рассматриваются современные вопросы науки, образования и практики применения результатов научных исследований.

Все материалы сгруппированы по разделам, соответствующим номенклатуре научных специальностей.

Сборник предназначен для широкого круга читателей, интересующихся научными исследованиями и разработками, научных и педагогических работников, преподавателей, докторантов, аспирантов, магистрантов и студентов с целью использования в научной и педагогической работе и учебной деятельности.

Все статьи проходят экспертную оценку. **Точка зрения редакции не всегда совпадает с точкой зрения авторов публикуемых статей.** Статьи представлены в авторской редакции. Ответственность за точность цитат, имен, названий и иных сведений, а так же за соблюдение законов об интеллектуальной собственности несут авторы публикуемых материалов.

При использовании опубликованных материалов в контексте других документов или их перепечатке ссылка на сборник статей научно-практической конференции обязательна.

**Полнотекстовая электронная версия сборника размещена в свободном доступе на сайте <https://aeterna-ufa.ru/arh-conf>**

Сборник статей постатейно размещён в научной электронной библиотеке elibrary.ru по договору № 242 - 02 / 2014К от 7 февраля 2014 г.

УДК 00(082) + 001.18 + 001.89  
ББК 94.3 + 72.4: 72.5  
ISBN 978-5-00249-188-9  
Т 33

© ООО «АЭТЕРНА», 2025  
© Коллектив авторов, 2025

*Ответственный редактор:*  
Сукиасян Асатур Альбертович, к.э.н.

*В состав редакционной коллегии и организационного комитета входят:*

Абидова Гулмира Шухратовна, д.т.н.  
Авазов Сардоржон Эркин угли, д.с. - х.н.  
Агафонов Юрий Алексеевич, д.м.н.  
Алейникова Елена Владимировна, д.гос.упр.  
Алиев Закир Гусейн оглы, д.фил.агр.н.  
Андрейчев Алексей Владимирович, к.б.н.  
Бабаян Анжела Владиславовна, д.пед.н.  
Баншева Зия Вагизовна, д.фил.н.  
Байгузина Люза Закиевна, к.э.н.  
Булатова Айсылу Ильдаровна, к.соц.н.  
Бурак Леонид Чеславович, к.т.н., PhD  
Ванесян Ашот Саркисович, д.м.н.  
Васильев Федор Петрович, д.ю.н., член РАИОН  
Вельчинская Елена Васильевна, д.фарм.н.  
Виневская Анна Вячеславовна, к.пед.н.  
Габрус Андрей Александрович, к.э.н.  
Галимова Гузалия Абкадировна, к.э.н.  
Гетманская Елена Валентиновна, д.пед.н.  
Гимранова Гузель Хамидулловна, к.э.н.  
Григорьев Михаил Федосеевич, к.с. - х.н.  
Грузинская Екатерина Игоревна, к.ю.н.  
Гулиев Игбал Адилевич, к.э.н.  
Датий Алексей Васильевич, д.м.н.  
Долгов Дмитрий Иванович, к.э.н.  
Дусматов Абдурахим Дусматович, к. т. н.  
Ежкова Нина Сергеевна, д.пед.н.,  
Екшикеев Тагер Кадырович, к.э.н.  
Епихева Марина Константиновна, к.пед.н.  
Ефременко Евгений Сергеевич, к.м.н.  
Закиров Мунавир Закиевич, к.т.н.  
Зарипов Хусан Баходирович, PhD.  
Иванова Нионила Ивановна, д.с. - х.н.  
Калужина Светлана Анатольевна, д.х.н.  
Канарейкин Александр Иванович, к.т.н.  
Касимова Дилара Фаритовна, к.э.н.  
Киракосян Сусана Арсеновна, к.ю.н.  
Киркимбаева Жумагуль Слямбековна, д.вет.н.  
Кленниа Елена Анатольевна, к.филос.н.  
Клещина Марина Геннадьевна, к.э.н.,  
Козлов Юрий Павлович, д.б.н.,  
Кондрашихин Андрей Борисович, д.э.н.

Конопатцова Ольга Михайловна, д.м.н.  
Куликова Татьяна Ивановна, к.псих.н.  
Курбанаева Лилия Хамматовна, к.э.н.  
Курманова Лилия Рашидовна, д.э.н.  
Ларионов Максим Викторович, д.б.н.  
Мальшкпина Елена Владимировна, к.и. н.  
Маркова Надежда Григорьевна, д.пед.н.  
Мещерякова Алла Брониславовна, к.э.н.  
Мухаммадеева Зинфира Фанисовна, к.соц.н.  
Мухамедова Гулчехра Рихсибаевна, к.пед.н.  
Набиев Тухтамурод Сахобович, д.т.н.  
Нурдавятлова Эльвира Фанизовна, к.э.н.  
Песков Аркадий Евгеньевич, к.полит.н.  
Половения Сергей Иванович, к.т.н.  
Пономарева Лариса Николаевна, к.э.н.  
Почивалов Александр Владимирович, д.м.н.  
Прошин Иван Александрович, д.т.н.  
Саггарова Рано Кадыровна, к.биол.н.,  
Сафина Зия Закировна, к.э.н.  
Симонович Надежда Николаевна, к.псих. н.  
Симонович Николай Евгеньевич, д.псих. н.  
Сирик Марина Сергеевна, к.ю.н.  
Смирнов Павел Геннадьевич, к.пед.н.  
Старцев Андрей Васильевич, д.т.н.  
Танаева Замфира Рафисовна, д.пед.н.  
Терзиев Венелин Кръстев, д.э.н., член РАЕ  
Трифоновна Елена Николаевна, к.э.н.  
Умаров Бехзод Тургунпулатович, д.т.н.  
Хайров Расим Золимхон угли, к.пед.н.  
Хамзаев Иномжон Хамзаевич, к. т. н.  
Хасанов Сайдинаби Сайдивалиевич, д.с. - х.н.  
Чернышев Андрей Валентинович, д.э.н.  
Чиладзе Георгий Бидзинович, д.э.н., д.ю.н.  
Шилкина Елена Леонидовна, д.соц.н.  
Шкирмонтов Александр Прокопьевич, д.т.н.  
Шляхов Станислав Михайлович, д.физ. - мат.н.  
Шошин Сергей Владимирович, к.ю.н.  
Юсупов Рахимьян Галимьянович, д.и. н.  
Яковнишина Татьяна Федоровна, д.т.н.  
Янгиров Азат Вазирович, д.э.н.  
Яруллин Рауль Рафаэлович, д.э.н., член РАЕ

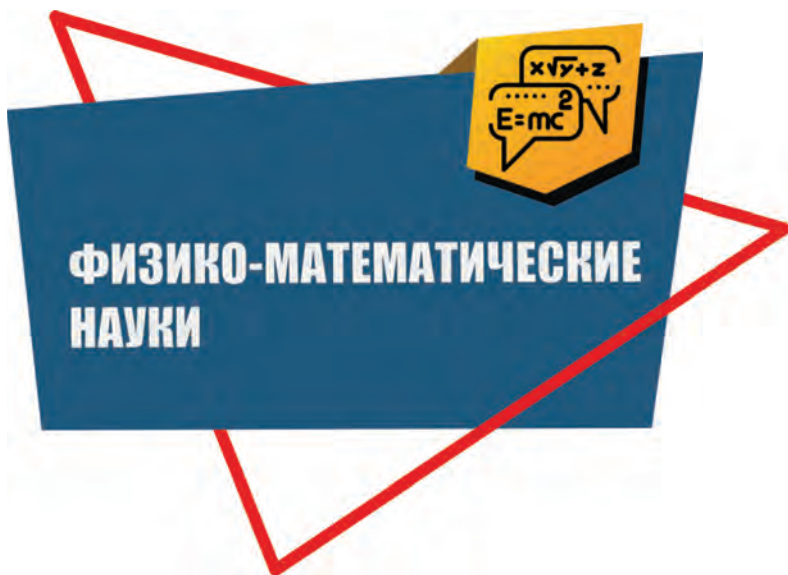

**Сулейманова А.И.**

студент 3 курса СФ УУНиТ,

г.Стерлитамак, РФ

**Орлов А.В.**

кандидат технических наук, доцент СФ УУНиТ,

г. Стерлитамак, РФ

## **ИССЛЕДОВАНИЕ СВОЙСТВ ПОЛУПРОВОДНИКОВ И ИХ ПРИМЕНЕНИЯ В СОВРЕМЕННЫХ ЭЛЕКТРОННЫХ УСТРОЙСТВАХ**

**Аннотация.** Статья рассматривает фундаментальные свойства полупроводников, включая влияние легирования на электропроводность и образование р - n переходов. Подробно описываются принципы работы ключевых полупроводниковых компонентов, таких как транзисторы, диоды, фотодиоды, светодиоды и солнечные батареи, и их широкое применение в современных электронных устройствах. Также затрагиваются современные тенденции в исследованиях полупроводников, направленные на улучшение их характеристик и создание новых высокоэффективных компонентов.

**Ключевые слова:** Полупроводники, легирование, р - n переход, транзистор, диод, фотодиод, светодиод.

**Suleymanova A.I.**

3rd year student of SF UUNiT,

Sterlitamak, Russian Federation

**Orlov A.V.**

Candidate of Technical Sciences, Associate Professor of SF UUNiT,

Sterlitamak, Russian Federation

## **INVESTIGATION OF THE PROPERTIES OF SEMICONDUCTORS AND THEIR APPLICATIONS IN MODERN ELECTRONIC DEVICES**

**Annotation:** The article examines the fundamental properties of semiconductors, including the effect of doping on electrical conductivity and the formation of p - n junctions. The principles of operation of key semiconductor components such as transistors, diodes, photodiodes, LEDs and solar panels are described in detail, and their wide application in modern electronic devices. Current trends in semiconductor research aimed at improving their characteristics and creating new highly efficient components are also touched upon.

**Keywords:** Semiconductors, doping, p - n junction, transistor, diode, photodiode, LED.

Полупроводники – материалы с электропроводностью, занимающей промежуточное положение между проводниками и диэлектриками – являются основой современной электроники. Их уникальные свойства, зависящие от температуры, освещенности и легирования, позволяют создавать разнообразные электронные компоненты, без которых

невозможна работа большинства современных устройств. Эта статья исследует ключевые свойства полупроводников и их многочисленные применения в электронике.

Основные свойства полупроводников:

Кристаллическая структура полупроводников определяет их электронные свойства. В чистом (собственном) полупроводнике, таком как кремний (Si) или германий (Ge), электроны в валентной зоне связаны с атомами. При получении энергии (например, от тепла) электрон может перейти в зону проводимости, оставив после себя дырку – вакансию электрона, которая ведет себя как положительный заряд. Это явление называется генерацией электронно - дырочных пар. Обратный процесс – рекомбинация – происходит, когда электрон из зоны проводимости возвращается в валентную зону, заполняя дырку.

Легирование полупроводников:

Для управления электропроводностью полупроводников используется легирование – добавление небольшого количества примесей. При добавлении примесей с пятью валентными электронами (например, фосфор в кремний) образуются донорные уровни, и полупроводник становится n - типа – электроны становятся основными носителями заряда. При добавлении примесей с тремя валентными электронами (например, бор в кремний) образуются акцепторные уровни, и полупроводник становится p - типа – дырки становятся основными носителями заряда.

p - n переходы:

Соединение n - типа и p - типа полупроводников образует p - n переход – фундаментальный элемент большинства полупроводниковых приборов. На границе раздела образуется обедненный слой, где отсутствуют свободные носители заряда. При приложении внешнего напряжения p - n переход может проводить ток в одном направлении (прямое смещение) и блокировать его в другом (обратное смещение). Это свойство используется в диодах.

Применение полупроводников в современных электронных устройствах:

Полупроводники лежат в основе огромного количества электронных устройств:

Транзисторы: Биполярные и полевые транзисторы являются основными элементами интегральных схем, позволяющими усиливать и переключать электрические сигналы. Они используются практически во всех электронных устройствах.

Интегральные схемы (микросхемы): Миллиарды транзисторов и других компонентов на одном кристалле кремния позволяют создавать высокоинтегрированные устройства с высокой производительностью и низким энергопотреблением.

Диоды: используются для выпрямления тока, защиты от перенапряжений и в других приложениях.

Фотодиоды: преобразуют световой поток в электрический ток, применяются в фотодатчиках, оптических коммуникациях и солнечных батареях.

Светодиоды (LED): излучают свет при прохождении тока, применяются в освещении, индикаторах и дисплеях.

Солнечные батареи: преобразуют солнечную энергию в электрическую, используются в электроснабжении и мобильных устройствах.

Современные тенденции:

Современные исследования направлены на разработку новых полупроводниковых материалов с улучшенными характеристиками, таких как более высокая подвижность

носителей заряда, большая ширина запрещенной зоны и меньшее энергопотребление. Разрабатываются новые архитектуры транзисторов и интегральных схем для повышения производительности и энергоэффективности электронных устройств.

Полупроводники играют решающую роль в развитии современной электроники. Их уникальные свойства и возможности позволяют создавать высокотехнологичные устройства, которые изменяют мир вокруг нас. Дальнейшее развитие исследований в области полупроводниковых материалов и технологий приведет к созданию еще более совершенных и функциональных электронных устройств.

© Сулейманова А.И., Орлов А.В., 2025

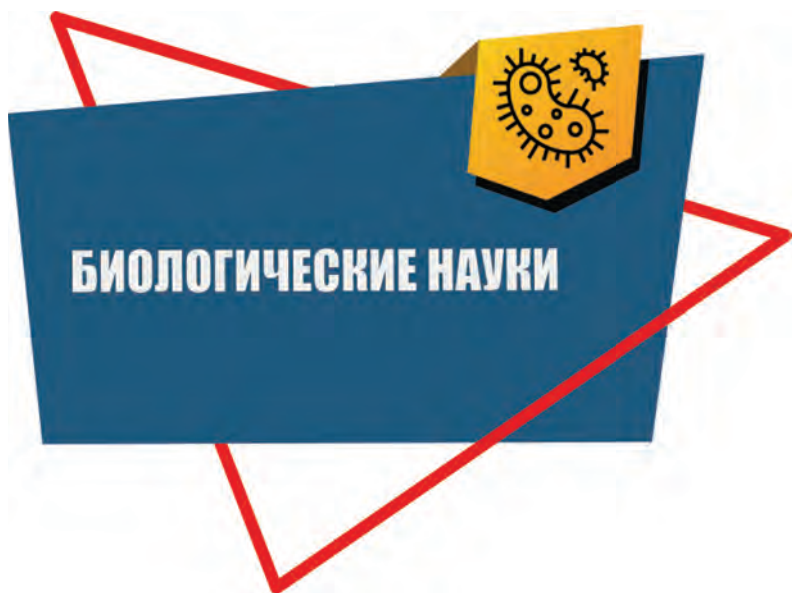

**Карамнова В.С.**

Студент 1 курса медико - биологического факультета,  
ВолГМУ.

**Баглий К.И.**

Студент 1 курса медико - биологического факультета,  
ВолГМУ,

г. Волгоград, РФ

**Научный руководитель: Семикин Д.В.**

Доцент кафедры биологии ВолГМУ,

г. Волгоград, РФ

## ХРОМОСОМНЫЕ МУТАЦИИ

### **Аннотация:**

Статья посвящена хромосомным мутациям: изменениям в структуре или числе хромосом. Рассмотрены их классификация, механизмы, методы выявления и фенотипические последствия. Особое внимание уделено значению мутаций в медицине, включая их роль в развитии наследственных заболеваний.

### **Ключевые слова:**

Хромосомные мутации, аберрации хромосом, анеуплоидия, полиплоидия.

#### **I. Введение:**

Хромосомные мутации, или хромосомные аберрации, представляют собой изменения в структуре или числе хромосом, которые являются носителями генетической информации. В отличие от генных мутаций, которые затрагивают отдельные гены, хромосомные мутации – это более крупные изменения, влияющие на целые хромосомы или их сегменты. (Griffiths et al., 2012, p. 164)

Изучение хромосомных мутаций имеет первостепенное значение для биологии и медицины. В биологии они являются движущей силой эволюции, способствуя возникновению новых видов и адаптации к окружающей среде (Griffiths et al., 2012, p. 731 - 735). В медицине хромосомные мутации связаны с развитием многих наследственных заболеваний, нарушений развития, бесплодия и повышенного риска раковых заболеваний (Strachan & Read, 2017, p. 492 - 512). Понимание механизмов возникновения, последствий и методов диагностики хромосомных мутаций критично для развития эффективных стратегий профилактики и лечения.

Изучение хромосомных мутаций началось с открытий хромосом и их роли в наследственности в начале XX века. Первые наблюдения за изменениями в структуре и числе хромосом были сделаны у растений. Позже, с развитием цитогенетики, стало возможным детально изучать хромосомы человека и связывать их аномалии с различными заболеваниями. (Nussbaum et al., 2015, p. 25 - 29).

#### **II. Классификация хромосомных мутаций**

Хромосомные мутации делятся на несколько категорий в зависимости от типа изменения.

1. Аберрации структуры хромосом – это изменения в организации хромосом.

1) Делеции - это утраты участка хромосомы:

Возникают в результате разрыва хромосомы с последующей утратой фрагмента. Могут происходить из - за ошибок репликации, рекомбинации или воздействия мутагенов. (Strachan & Read, 2017, p. 500)

Типы делеций:

Терминальные: Утрата на конце хромосомы.

Интерстициальные: Утрата участка внутри хромосомы.

Фенотипические последствия: Задержка развития, умственная отсталость, специфические врожденные дефекты. (Turnpenny & Ellard, 2011, p. 107 - 111) Примеры: Синдром "кошачьего крика" (делеция короткого плеча 5 - й хромосомы). (Nussbaum et al., 2015, p. 297 - 299)

2) Дупликации (удвоение участка хромосомы):

Происходят при ошибки при репликации ДНК, неравный кроссинговер. (Griffiths et al., 2012, p. 168)

Типы дупликаций:

Тандемные: Удвоенный фрагмент непосредственно рядом с оригинальным. Дисперсные: Удвоенный фрагмент в другом месте.

В результате происходят различные нарушения развития. (Strachan & Read, 2017, p. 500 - 501)

Примером является синдром Паллистера - Киллиана (изохромосома 12p). (Nussbaum et al., 2015, p. 308 - 309)

3) Инверсии (поворот участка хромосомы на 180°):

Механизмом возникновения являются разрывы хромосомы с последующим поворотом фрагмента. (Griffiths et al., 2012, p. 168 - 169)

Типы инверсий:

Перицентрические: Инверсия включает центромеру.

Парацентрические: Инверсия не включает центромеру.

Фенотипические последствия: Могут быть бессимптомными, но влияют на гаметогенез, вызывая аномалии у потомства. (Turnpenny & Ellard, 2011, p. 112)

Инверсии могут привести к гаметам с делециями или дупликациями в результате неравного кроссинговера.

4) Транслокации (перенос участка хромосомы на другую хромосому):

Проявляется в результате обмена фрагментами между негомологичными хромосомами. (Strachan & Read, 2017, p. 501 - 503)

Типы транслокаций:

Реципрокные: Обмен между двумя хромосомами.

Робертсоновские: Слияние акроцентрических хромосом.

Могут вызывать нарушения развития, бесплодие и повышают риск хромосомных аномалий у потомства. (Turnpenny & Ellard, 2011, p. 113 - 114)

Примером служит Филадельфийская хромосома при хроническом миелолейкозе (транслокация между 9 и 22 хромосомами). (Nussbaum et al., 2015, p. 331 - 332)

2. Анеуплоидии – это изменения в числе отдельных хромосом в геноме.

1) Моносомия (отсутствие одной хромосомы):

Происходит из - за нерасхождение хромосом в мейозе. (Griffiths et al., 2012, p. 170 - 171)

Моносомия обычно летальна, кроме моносомии по X - хромосоме. (Turnpenny & Ellard, 2011, p. 114)

Пример: Синдром Тернера (моносомия X). (Nussbaum et al., 2015, p. 285 - 287)

2) Трисомия (наличие трех хромосом вместо двух):

Механизм возникновения: Нерасхождение хромосом в мейозе. (Strachan & Read, 2017, p. 493)

Проявляются характерные нарушения развития и врожденные дефекты. (Turnpenny & Ellard, 2011, p. 115 - 116)

Примерами являются Синдром Дауна (трисомия 21), синдром Эдвардса (трисомия 18), синдром Патау (трисомия 13). (Nussbaum et al., 2015, p. 269 - 285)

3. Полиплоидия – это наличие более двух наборов хромосом в клетке.

1) Триплоидия (3n):

Механизм возникновения: диандрия (оплодотворение яйцеклетки двумя сперматозоидами), слияние диплоидной гаметы. (Griffiths et al., 2012, p. 173)

2) Тетраплоидия (4n):

Тетраплоидия – это удвоение хромосомного набора в зиготе.

Тетраплоидия чаще всего летальна. В редких случаях рождения детей с тетраплоидным хромосомным набором для большинства из них характерны внутриутробная задержка развития, гипотония, лицевые аномалии (выступающий лоб, микрофтальмия, низко посаженные уши, расщелина нёба), пороки сердца и нарушения психомоторного развития. Продолжительность жизни варьирует от 30 часов до 26 месяцев.

III. Механизмы возникновения хромосомных мутаций:

1. Нарушения процесса мейоза: Неправильное расхождение хромосом (недисфункция), неравный кроссинговер приводят к анеуплоидиям и структурным aberrациям. (Strachan & Read, 2017, p. 493 - 495)

2. Нарушения процесса митоза: Могут вызвать мозаичные формы анеуплоидий. (Turnpenny & Ellard, 2011, p. 117)

3. Воздействие мутагенов: Ионизирующая радиация, химические вещества могут повреждать ДНК, вызывая разрывы и перестройки хромосом. (Griffiths et al., 2012, p. 449 - 453)

IV. Методы выявления хромосомных мутаций:

1. Каротикирование: Визуальный анализ хромосомного набора. (Turnpenny & Ellard, 2011, p. 117 - 118)

2. Цитогенетические методы (FISH, CGH):

1) FISH (флуоресцентная in situ гибридизация): Идентификация хромосомных участков или генов с помощью флуоресцентных меток. (Strachan & Read, 2017, p. 513)

2) CGH (сравнительная геномная гибридизация): Обнаружение делеций и дупликаций хромосомных участков. (Strachan & Read, 2017, p. 514 - 515)

3. Молекулярно - генетические методы: Анализ ДНК на молекулярном уровне (например, микроматричный анализ) для выявления мелких хромосомных aberrаций. (Strachan & Read, 2017, p. 516 - 517)

V. Фенотипические последствия хромосомных мутаций:

1. Зависимость от типа и размера мутации, от вовлеченных хромосом: Фенотипические проявления зависят от конкретной хромосомы и генов, которые затрагивает мутация.

2. Влияние на жизнеспособность и фертильность: Могут приводить к выкидышам, бесплодию и нарушениям развития. (Turnpenny & Ellard, 2011, p. 118 - 119)

3. Развитие наследственных заболеваний: Хромосомные мутации — причина многих наследственных синдромов. (Nussbaum et al., 2015, p. 267 - 335)

VI. Заключение: хромосомные мутации играют важную роль в биологии и медицине. Понимание механизмов их возникновения, последствий и методов диагностики помогает разрабатывать стратегии профилактики и лечения.

#### **Список литературы:**

1. Griffiths, A. J. F., Wessler, S. R., Lewontin, R. C., & Carroll, S. B. (2012). Introduction to genetic analysis (10th ed.). New York, NY: W. H. Freeman. (pp. 164 - 173, 449 - 453, 731 - 735)
2. Strachan, T., & Read, A. P. (2017). Human molecular genetics (5th ed.). New York, NY: Garland Science. (pp. 492 - 517)
3. Tumpenny, P., & Ellard, S. (2011). Emery's elements of medical genetics (13th ed.). Elsevier Health Sciences. (pp. 107 - 119)
4. Nussbaum, R. L., McInnes, R. R., & Willard, H. F. (2015). Thompson & Thompson genetics in medicine (8th ed.). Philadelphia, PA: Saunders. (pp. 25 - 29, 267 - 335)
5. Alberts, B., Johnson, A., Lewis, J., Raff, M., Roberts, K., & Walter, P. (2002). Molecular biology of the cell. Garland Science.

© Карамнова В.С., Баглий К.И., 2025

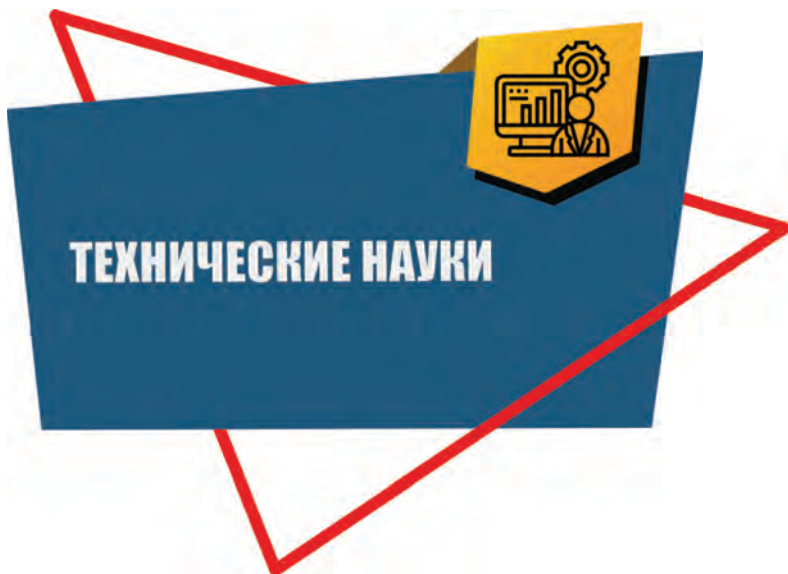

**Хусенов Умар - Хаж Д., Горяинов А.С., Амирханян М.А.**

магистрант 3 курса СКФУ,

г. Ставрополь, РФ

**Научный руководитель: Солдатов А.А.**

Кандидат технических наук, СКФУ

г. Ставрополь, РФ

## **АНАЛИЗ ВОЗДЕЙСТВИЯ АВТОМОБИЛЯ НА ДОРОЖНУЮ ОДЕЖДУ**

### **Аннотация**

В статье проводится анализ воздействия автомобиля на дорожную одежду. Воздействие автомобиля на дорожную одежду может привести к её деформации, разрушению и снижению эксплуатационных характеристик. Это, в свою очередь, может привести к образованию колеи, трещин, выбоин и других дефектов, которые могут стать причиной аварий и снижения скорости движения транспорта.

### **Ключевые слова**

Динамические силы; касательные напряжения; автомобиль; дорожная одежда.

**Khusenov Umar - Khazh D., Goryainov A.S., Amirkhanian M.A.**

3rd - year master's student of NCFU

Stavropol, Russia

**Scientific supervisor: Soldatov A.A.**

Candidate of Science (Engineering) NCFU

Stavropol, Russia

## **ANALYSIS OF THE IMPACT OF A CAR ON THE PAVEMENT**

### **Annotation**

The article analyzes the impact of a vehicle on the pavement. The impact of vehicles on the road surface can lead to its deformation, destruction and deterioration of performance characteristics. This, in turn, can lead to the formation of ruts, cracks, potholes and other defects that can cause accidents and reduce traffic speed.

### **Keywords**

Dynamic forces; shear stresses; vehicle; pavement.

В современном мире автомобиль стал неотъемлемой частью нашей жизни. Развитие транспортной инфраструктуры и увеличение количества транспортных средств привели к повышению интенсивности движения на дорогах. В связи с этим возникает необходимость в изучении воздействия автомобиля на дорожную одежду, которая является одним из основных элементов дорожной конструкции.

Дорожная одежда представляет собой многослойную конструкцию, предназначенную для восприятия нагрузок от транспортных средств и обеспечения безопасности движения.

Она состоит из нескольких слоёв, каждый из которых выполняет свою функцию: верхний слой покрытия, основание, дополнительный слой основания и подстилающий слой.

Когда на дорожную одежду действует нагрузка от каждого колеса автомобиля, она прогибается, а затем постепенно возвращается в исходное состояние (рис. 1), т.е идет образования колеи. Этот процесс идет медленно в опасности только верхний слой дорожной одежды, а на слои ниже, в том числе земляное полотно, подвергается деформации позже. Под воздействием колеса автомобиля дорожное покрытие деформируется во все стороны (в том числе из за сдвиговых напряжений), особенно под воздействием летней, жаркой температуры, образуя так называемая чаша прогиба радиусом до 4 метров, которая перемещается по ходу движения транспортного средства. Чаши прогиба от колёс автомобиля частично перекрывают друг друга и охватывают всю ширину полосы движения. В результате в слоях дорожной одежды возникают напряжения сжатия, растяжения, изгиба и сдвига. Если эти напряжения чрезмерны из - за высоких транспортных нагрузок, то могут появиться различные деформации. А при отрицательной температуре, наоборот возникают растягивающие напряжения – и дорожная одежда подвергается трещинообразованию.



Рис. 1. Схема образования чаши прогиба и разрушения нежестких дорожных одежд под колесом автомобиля: 1 — колесо; 2 — прогиб дорожной одежды; 3 — сжатие шины; 4 — дорожная одежда; 5 — земляное полотно; 6 — чаша прогиба; 7 — зоны растяжения и трещины в одежде; 8 — выпирание грунта; 9 — направление сжатия грунта

В зависимости от особенностей конструкции, уровня прочности и текущего состояния дорожной одежды под влиянием повторяющихся нагрузок в разных слоях и в структуре дорожной одежды в целом могут возникать либо исключительно упруговязкие деформации, либо одновременно упруговязкие и вязкопластичные деформации. Эти деформации имеют свойство постепенно накапливаться и могут достичь неприемлемых значений.

Основной вид нарушения целостности грунтов и слабосвязанных материалов дорожной одежды под воздействием транспортных нагрузок — это сдвиг. Когда в определённой точке грунтового массива или слоя одежды касательное напряжение на площадках скольжения достигает предела сопротивления грунта или материала сдвигу, наступает критическое состояние по прочности (напряжениям).

Развитию деформаций также способствует воздействие природных и климатических факторов, которые вызывают увлажнение, перегрев или промерзание конструкции. Это, в свою очередь, приводит к снижению прочности и ухудшению деформационных свойств грунта, всей одежды и отдельных её слоёв, а также к потере монолитности покрытия.

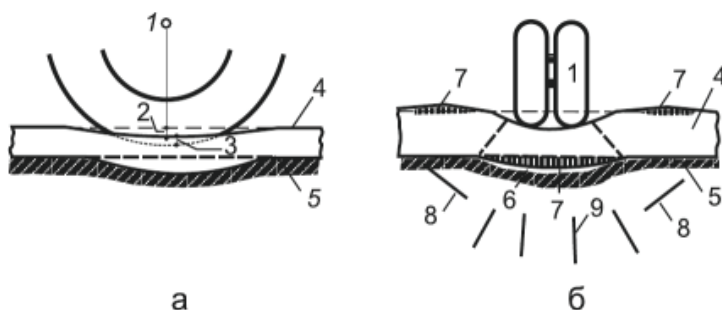
Эффективность покрытия во многом определяется длительностью воздействия нагрузок, то есть скоростью движения транспорта. При увеличении скорости движения растягивающие напряжения в покрытии снижаются, что приводит к уменьшению удельных повреждений от транспортных средств. Однако это справедливо только для ровных поверхностей. Если на дороге есть неровности, разрушения происходят из-за динамического воздействия нагрузки.

Горизонтальные (тангенциальные) сжимающие и растягивающие напряжения вызывают пластические деформации и разрушения в верхних слоях дорожной одежды, такие как сдвиги, волны, наплывы, поперечные трещины и колеи по полосам наката.

Подобные деформации чаще наблюдаются на покрытиях толщиной менее 8 см. При большей толщине покрытия сдвиговые деформации возникают реже. Это связано с тем, что напряжения, возникающие в дорожной конструкции под действием тангенциальных сил  $F$ , приложенных к поверхности покрытия, относительно быстро затухают в глубину.



Рис. 2. Эпюра распределения касательных напряжений по глубине (размеры даны в сантиметрах):  $F_{\max}$  — максимальное тангенциальное усилие;  $p$  — распределенная нагрузка на покрытие

Наиболее сложный период для дорожной одежды — весенний. В это время из-за снижения прочности грунта земляного полотна прогиб дорожных одежд становится максимальным, а температура покрытия колеблется в пределах  $0...+10^{\circ}\text{C}$ .

В такой ситуации большое значение имеет повторное воздействие нагрузок от транспорта на покрытие. Из-за этого одежда многократно прогибается и подвергается растягивающим напряжениям, что часто приводит к образованию трещин, включая усталостные, особенно на полосах наката.

#### Список использованной литературы:

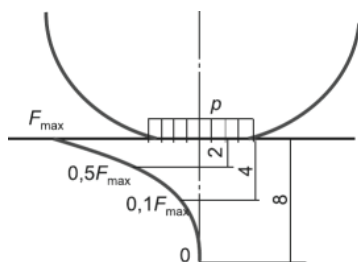
1. Васильев А. П. Эксплуатация автомобильных дорог и организация дорожного движения: учебник для вузов / А. П. Васильев, В. М. Сиденко; под ред. А. П. Васильева. - М.: Транспорт, 1990. - 304 с.
2. Горельшев Н.В. Материалы и изделия для строительства дорог: справочник / Н. В. Горельшев [и др.]; под ред. Н. В. Горельшева. - М.: Транспорт, 1986.

3. Иванов Н. Н., Мозговой В. Д. Асфальтобетонные покрытия автомобильных дорог.
4. Руденский А.В. Дорожные асфальтобетонные покрытия / А.В. Руденский. – М.: Транспорт, 1992. – 254 с.

© Хусенов У - Х. Д., Горяинов А.С., Амирханян М.А., 2025

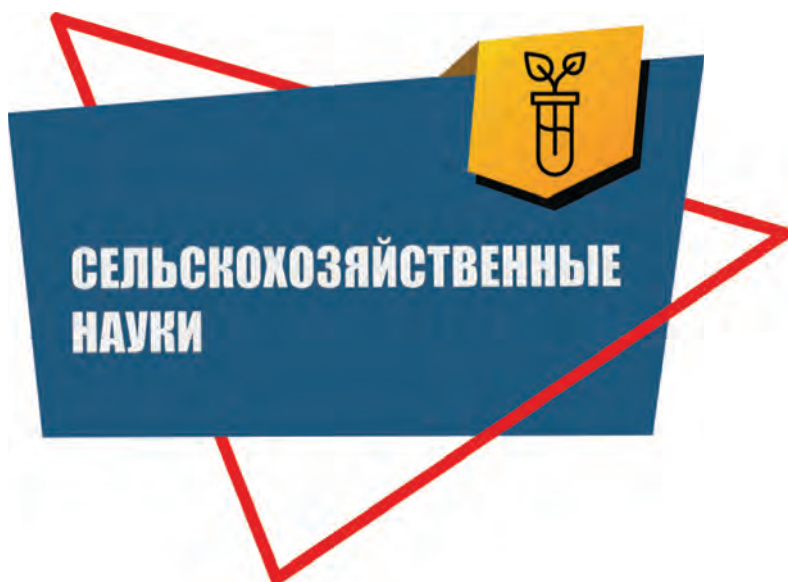

## БОЛЕЗНИ РАДОНЕЖСКИХ ПЕРЕПЕЛОВ: ПРОФИЛАКТИКА И ЛЕЧЕНИЕ

**Аннотация:** статья посвящена болезням радонежских перепелов, их профилактике и методам лечения. Рассматриваются основные группы заболеваний: инфекционные, паразитарные и неинфекционные. Описаны причины, симптомы и способы борьбы с наиболее распространёнными проблемами, такими как пастереллёз, кокцидиоз и авитаминозы. Даны рекомендации по санитарии, кормлению, микроклимату и общей профилактике. Материал предназначен для фермеров, стремящихся сохранить здоровье перепелов и повысить продуктивность хозяйства.

**Ключевые слова:** болезни радонежских перепелов, профилактика заболеваний, лечение перепелов, инфекционные болезни перепелов, кокцидиоз, пастереллёз, авитаминоз, паразитарные заболевания, здоровье перепелов, содержание перепелов.

Радонежские перепела, как и другие породы, могут подвергаться различным заболеваниям, особенно при нарушении условий содержания или неправильном кормлении. Знание основных болезней, их симптомов и методов профилактики позволяет фермеру своевременно предотвращать проблемы, минимизировать потери и сохранить продуктивность стада.

Болезни перепелов можно условно разделить на несколько групп:

1. Инфекционные заболевания – вызванные бактериями, вирусами или грибами.
2. Паразитарные заболевания – вызванные внутренними или внешними паразитами.
3. Неинфекционные заболевания – связанные с нарушением рациона, условий содержания или травмами [3, с.91].

Инфекционные заболевания:

1. Пастереллёз (птичья холера) – инфекционная болезнь бактериального характера, характеризующаяся симптомами заражения крови (септицемии), поражением легких с образованием на плевральных и слизистых оболочках множественных кровоизлияний. Пастереллез может протекать в острой и хронической форме, а смертность может достигать 100 % уровня. Профилактика и лечение включает в себя регулярную дезинфекцию помещений, вакцинацию молодняка, лечение антибиотиками по рекомендации ветеринара [2, с. 29].

2. Колибактериоз — остро протекающая инфекционная болезнь молодняка сельскохозяйственных животных и пушных зверей первых дней жизни, сопровождающаяся профузным поносом, сепсисом (бактериемией), энтеритами и энтеротоксемией. Профилактика и лечение включает в себя содержание чистоты клеток, использование пробиотиков в корме, применение антибиотиков широкого спектра действия [3, с. 95].

3. Аспергиллёз—грибковое заболевание человека, животных и птиц, вызываемое аспергиллами – плесневыми грибами рода *Aspergillus*. Профилактика и лечение включает избегание сырости в помещении, регулярная замена подстилки, лечение антигрибковыми препаратами [1, с. 58].

Паразитарные заболевания

1. Кокцидиоз - кровь в помёте, диарея, потеря веса, снижение яйценоскости. Профилактика и лечение, своевременная уборка помёта, использование кокцидиостатиков в корме, санитарная обработка инвентаря.

2. Гельминтозы – симптомы включают в себя замедление роста, потеря веса, вялость, снижение аппетита. Профилактика гельминтоза включает регулярное проведение дегельминтизации, очистка территории от фекалий [3, с. 99].

Неинфекционные заболевания

1. Авитаминозы причина: недостаток витаминов и минералов в рационе. Симптомы: замедление роста, плохая яйценоскость, деформация яиц, перьевая слабость. Профилактика и лечение подразумевает добавление витаминно - минеральных комплексов в рацион, кормление качественными зерновыми и зелёными кормами [2, с. 28].

2. Закупорка зоба причина: попадание грубых или неподходящих кормов. Симптомы: увеличение зоба, отсутствие аппетита. Профилактика и лечение: избегать кормления крупными частицами пищи, лечение путём массажа зоба или хирургического вмешательства.

3. Травмы и стресс причина: скученное содержание, некачественное оборудование. Симптомы: ранения, переломы, снижение продуктивности. Профилактика и лечение: обеспечение достаточного пространства в клетках, использование безопасного оборудования.

Общие рекомендации по профилактике заболеваний: соблюдение санитарных норм, кормление качественными продуктами, контроль микроклимата, карантин для новых птиц, регулярные осмотры птиц [1, с. 61].

Болезни радонежских перепелов можно эффективно предотвращать, если соблюдать санитарные нормы, организовать качественное кормление и обеспечить оптимальные условия содержания. Знание симптомов и методов лечения позволяет фермеру быстро реагировать на проблемы и сохранять продуктивность стада. Забота о здоровье птиц – залог успешного разведения и получения качественной продукции.

### Список литературы

1.Махатов Б.М., Мелдебеков А., Абрикосова В.И., Байбатшанов М.К. Перепеловодство / - Алматы: «Нур - принт», 2010, - 232 с.

2.Голубов И.И., Красноярцев Г.В. Развивать отечественное перепеловодство // Птица и птицепродукты. 2012. № 5. С. 27 - 29.

3.Щербатов В.И. Птицеводство [Текст] / В.И. Щербатов. – Краснодар, – 2018. – 199 с.

© Дудина А.А., 2025

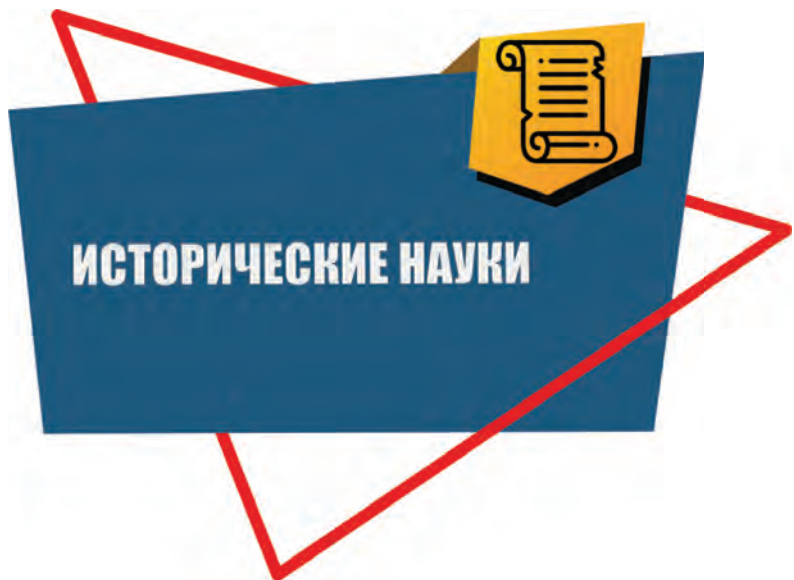

## ВЛИЯНИЕ ВЕЛИКОЙ ОТЕЧЕСТВЕННОЙ ВОЙНЫ НА СИСТЕМУ НАРОДНОГО ОБРАЗОВАНИЯ

**Аннотация.** В статье исследуется влияние Великой Отечественной войны на систему образования в СССР, а также на формирование педагогических подходов и методов в условиях военного времени. Анализируются изменения в образовательной системе, вызванные необходимостью мобилизации ресурсов и адаптации к новым социальным условиям. Результаты работы подчеркивают значимость педагогической профессии в сложный период истории страны и ее роль в формировании новой генерации граждан, готовых к восстановлению и развитию страны после войны.

**Ключевые слова:** Великая Отечественная война, учитель, учебный процесс, обучающиеся.

Текущий подход российского государства к сохранению и уважению исторической памяти подчеркивает важность единства и преемственности в развитии национальной идентичности. Поддержание памяти о Великой Отечественной войне рассматривается не только как дань уважения к прошлому, но и как основополагающий элемент гуманитарной культуры, который помогает современным гражданам осознать ценность и хрупкость цивилизационного развития. Одной из причин нашей Великой Победы стало единство всего народа. В то время такое единство во многом сохранялось благодаря мощной идеологии, которая обеспечивала взаимодействие всех социальных институтов. Важное место среди них принадлежало школе и учителю.

Тяжелые условия начального периода войны заставили государственные органы прибегнуть к чрезвычайным методам руководства народным просвещением и деятельностью педагогов. Тем не менее, власть осознавала, что школа и учитель несут прежде всего высокую гуманистическую миссию, а это требовало пристального внимания и бережного, гуманного отношения к педагогам. Исторической заслугой государственной власти и патриотической деятельности учительства страны стало быстрое восстановление школьной сети на освобожденной от врага территории.

Это стало важнейшей организационно - политической задачей, на решение которой были направлены все силы и средства, которые находились в распоряжении государства и общества. В каждом регионе нашей страны проводилась большая работа по поддержанию бесперебойной работы школ на протяжении всей Великой Отечественной войны.

Рубежным в решении многих вопросов развития отечественного общего образования стал 1943 год – год коренного перелома в ходе Великой Отечественной и всей Второй мировой войны. Уже в конце учебного года педагоги страны стали возвращаться к довоенным условиям работы. Наркомпрос РСФСР поставил перед учителями задачу возвращения к живой содержательной деятельности. В частности, рекомендовалось вести активную урочную и внеурочную работу со школьниками, ориентированную на

конкретный воспитательный результат. Именно систематической воспитательной работой в течение всего времени нахождения ребенка в стенах школы, а не одномоментными акциями, рассчитанными на быстрый внешний эффект, можно было организовать систематическое и целенаправленное воспитание. Такова была единая позиция всех органов государственной власти.

Планируя изменения в системе народного просвещения СССР, которые стали осуществляться с 1943 / 44 учебного года, советское государство пошло по пути укрепления правового и общественного статуса учительства – главного социального ресурса, способного реально воплотить намечаемые планы. Важнейшая задача советского учителя определялась как грамотная и целенаправленная организация учебно - воспитательного процесса в школе. Одним из ведущих принципов назывался принцип научности обучения, поскольку в школе преподавались основы научных знаний, то процесс обучения должен был также быть организован на научно - педагогических основах. 29 марта 1944 г. в «Учительской газете» была опубликована передовая статья «Строго соблюдать требования советской дидактики». В ней учителя призывались к постоянному повышению требовательности и к обучающимся, и к себе, а качество знаний ставилось в зависимость от качества преподавательской работы учителя. Под этим подразумевалась тщательная подготовка к уроку, выбор оптимальных способов передачи учебного материала в каждом конкретном случае. Для этого педагоги призывались неустанно повышать квалификацию и заниматься самообразованием. Главными принципами организации учебного процесса назывались наглядность, сознательность и активность обучающихся.

В целом политика советского государства в отношении учительства имела последовательный характер. Если в первые месяцы и годы Великой Отечественной войны она отличалась жесткостью и требовательностью с неукоснительным соблюдением четко выраженных административных требований, то с коренным переломом в войне она не только стала принимать довоенные формы, но и была несколько либерализована. Государство по достоинству оценило трудовой подвиг учительства России в годы Великой Отечественной войны. 14 декабря 1944 г. был издан Указ Президиума Верховного Совета СССР «О награждении орденами и медалями учителей школ РСФСР». Орденом Ленина были награждены 205 педагогов. 1421 учитель получил Орден Трудового Красного Знамени, 982 человека – Орден «Знак Почета». 1317 учителей были награждены медалью «За трудовую доблесть», 1302 – «За трудовое отличие». Такой высокой оценки работы учителя со стороны государства ранее не было. Этим решением государственной власти было подтверждено, что учитель России выполнил миссию, предназначенную ему историей.

В заключение, Великая Отечественная война оставила неизгладимый след в истории России, и ее влияние ощущается не только в контексте военных событий, но и в сфере образования и воспитания. Педагоги в этот трудный период стали важными фигурами, которые, несмотря на все испытания, продолжали выполнять свою благородную миссию – обучать и воспитывать новое поколение. Обращение к урокам прошлого поможет не только сохранить память о подвигах и страданиях предыдущих поколений, но и сплотить общество вокруг общих идеалов и целей. Воспитание граждан с осознанием своего

исторического наследия, уважением к культуре и достоинству – это важная задача, которая принадлежит современному учителю.

### **Список использованной литературы:**

1. Дрыночкин, В.В. Великая Отечественная война и функционирование советской системы народного образования (на материалах государственных, партийных, общественно - политических организаций и патриотических движений страны): дисс. докт. ист. наук. М., 1992. – 397 с.

2. О награждении орденами и медалями учителей школ РСФСР: Указ Президиума Верховного Совета СССР от 14.12.1944 [Электронный ресурс]. URL:<http://www.consultant.ru/cons/cgi/online.cgi?req=doc&base=ESU&n=37262#03634024596482679> (дата обращения: 24.12.2024).

3. Строго соблюдать принципы советской дидактики // Учительская газета. 29.03.1944. № 14. С. 1.

© Шатохин А.М., Циммерман Е.И., Муратова Е.В., 2025

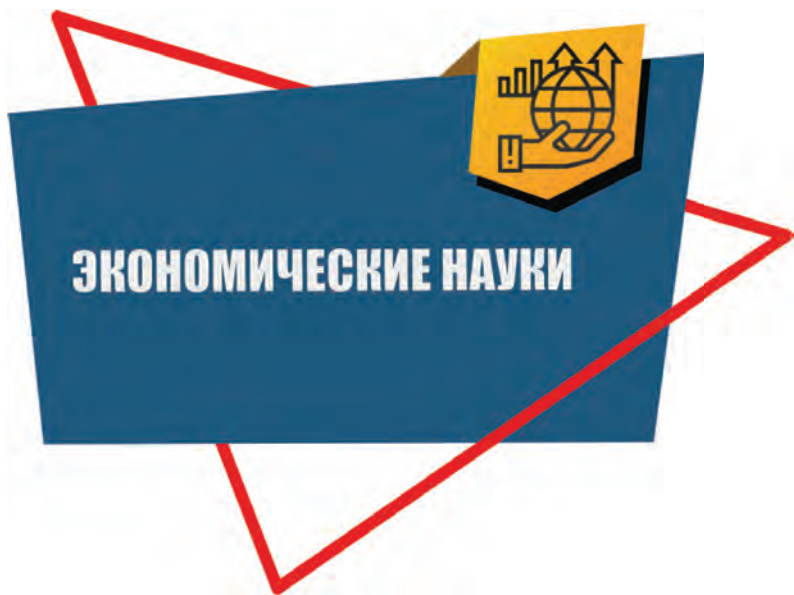

**Бурмистров А. Н.**

Доцент Высшей школы административного управления,  
ФГАОУ ВО «Санкт - Петербургский политехнический университет Петра Великого»,  
кандидат экономических наук

**Орлова А. А.**

Магистр направления «Управление персоналом»,  
Высшая школа административного управления,  
ФГАОУ ВО «Санкт - Петербургский политехнический университет Петра Великого»  
Россия, г. Санкт - Петербург

## **ЭФФЕКТИВНОСТЬ ВНУТРЕННЕГО ОБУЧЕНИЯ ПЕРСОНАЛА И МЕТОДЫ ЕЕ ИЗМЕРЕНИЯ**

Аннотация. В работе описаны теоретические аспекты для понимания темы исследования, проанализированы нынешние модели по оценке эффективности обучения персонала и приведены результаты научных трудов. Предложена система показателей для каждой величины измерения эффективности обучения.

Ключевые слова. Обучение и методы его оценки, эффективность человеческих ресурсов

Навыки, производительность и опыт сотрудников, полученные ими в ходе внутреннего обучения, являются важнейшими факторами, определяющими настоящее и будущее предприятия. Разные авторы определяют понятие "обучение" по - разному, например, обучение – это процесс, посредством которого люди приобретают необходимые навыки для выполнения задач. [4] Обучение — это постоянные усилия организации или учреждения по расширению образования и знаний среди сотрудников, расширению возможностей сотрудников и повышению производительности [2].

Измерение эффективности обучения имеет много преимуществ [3], главная цель измерения эффективности обучения - понять, насколько хорошо прошло внутреннее обучение. Вопросы, задаваемые в ходе опроса, могут выявить, что участникам понравилось или не понравилось в тренинге. Это может показать, какие улучшения необходимо внести, чтобы сделать будущие тренинги лучше или более актуальными. Во - вторых, проведение опросов эффективности тренингов играет жизненно важную роль в повышении качества будущих тренингов. Упущения, выявленные в исследовании и наблюдаемые во время тренинга, не позволяют тренерам и организаторам повторять одни и те же ошибки снова и снова. Опрос об эффективности обучения помогает выявить пробелы в обучении, а также области и темы, в которых сотрудники нуждаются в реальном обучении. Также опрос эффективности обучения помогает определить, были ли переданы слушателям знания, ожидаемые от данного тренинга. [9]

Хотя существуют различные методы измерения и модели для измерения эффективности обучения, многие эксперты и исследователи в области развития человеческих ресурсов склоняются к разработанной доктором Дональдом Киркпатриком (Dr. Donald Kirkpatrick), модели, разработанной в 1959 году (Kirkpatrick model), в качестве основной предпочитаемой модели.

Модель Киркпатрика представляла собой 4 - ступенчатый метод оценки, разработанный в конце 1950 - х годов для измерения эффективности институциональных программ обучения. Эта система оценки эффективности обучения направлена на содействие ведению бизнеса во всем мире и эффективное с точки зрения затрат и времени использование

знаний, полученных в ходе обучения, для достижения лучших бизнес - результатов.. Первые четыре уровня описываются в модели Д. Кикпатрика[13], а Джек Филипс добавил последний уровень - запланированное действие и реакцию. То есть сделал изменения внутри существовавшей модели. [14]

Первый уровень модели Д.Кикпатрика это уровень «реакция», которая измеряет, считают ли учащиеся обучение интересным, благоприятным и соответствующим их работе (оценка удовлетворенности обучением).

Эти показатели отражают, как сотрудники оценивают сам процесс обучения, включая содержание, методы и организацию:

1. Удовлетворенность внутренним обучением (% сотрудников, выразивших положительное мнение).

2. Рейтинг тренера / лектора (по шкале от 1 до 5).

3. Процент участников, готовых рекомендовать обучение другим (%).

4. Оценка релевантности программы обучению потребностям работы.

Показатели 2 уровня обучения (оценка приобретенных знаний и навыков): оценивание обучения каждого участника на основе того, приобретают ли учащиеся предполагаемые знания, навыки, уверенность и приверженность обучению. 2.

Показатели этого уровня направлены на измерение освоения знаний, навыков и компетенций:

1. Процент успешного прохождения тестирования (%).

2. Прогресс в тестовых оценках до и после обучения (баллы или %).

3. Изменение уровня компетенций (по модели 360 градусов или другим методикам).

4. Количество выполненных практических заданий.

3. Показатели уровня поведения (применение знаний на практике)

Здесь оценивается, как внутреннее обучение влияет на поведение сотрудников в их рабочих задачах:

Частота использования новых знаний или навыков в работе.

Количество внедренных инициатив или решений, основанных на обучении.

Оценка изменения производительности (опрос руководителей).

Снижение количества ошибок, связанных с предыдущей недостаточной квалификации.

Четвертый уровень сравнивает обучение с результатами бизнеса, то есть с ключевыми показателями эффективности, которые были установлены до начала обучения. [5]

Эти показатели демонстрируют, как обучение повлияло на общие результаты компании:

1. Повышение производительности труда (%).

2. Снижение затрат, связанных с неэффективной работой (%).

3. Увеличение продаж (в деньгах или %).

4. Снижение текучести кадров (%).

5. Уменьшение времени на выполнение задач (%).

5. Финансовые показатели (оценка рентабельности обучения) [14]

Финансовые метрики позволяют оценить экономическую эффективность программы:

1. ROI обучения (Return on Investment):

2.  $ROI = (\text{Дополнительная прибыль} - \text{Затраты на обучение}) / \text{Затраты на обучение} \times 100 \%$

3. Стоимость обучения на одного сотрудника (в рублях).

4. Время окупаемости инвестиций в обучение.

В целом, для компании важным фактором является определение экономической эффективности обучения, так как для любой организации основная цель – это получение прибыли. Увеличение прибыли благодаря обучению является лучшим доказательством

эффективности той или иной учебной программы. Формула расчёта экономической эффективности:

Экономическая эффективность = Экономический эффект / затраты за промежуток времени. [12]

Также в результате проведенного критического анализа отечественной и зарубежной литературы (см. [9], [10] и др.) была сформулирована гипотеза для проверки измерения эффективности обучения персонала и методов ее измерения:

Объективно оценить и измерить проведенное внутреннее обучение в контексте изменения показателей результативности компании возможно благодаря учету всех показателей: экономических и социальных.

Для подтверждения этих гипотез был выделен комплекс показателей, влияющих на эффективность образования:

Таблица 1 - Комплекс показателей эффективного образования

Автор	Показатели	Пояснение
Демин Г. А. [7]	Прямые и косвенные показатели.	Прямые показатели позволяют установить зависимость между самим внутренним обучением и результатами. Косвенные же предполагают, что связь между факторами и результатами является вероятностной. Так, после проведения тренинга по эффективным продажам, будет значительный рост продаж, это является прямым показателем.
Грачева М. В. [9]	Количественные и качественные показатели	Часто для анализа именно экономической эффективности используют количественные показатели. Это также важно при расчете экономической эффективности обучения, ведь исключительно они отражают итоговые изменения процессов. Такие как: увеличение результативности сотрудника, повышение качества изделий, снижение уровня брака изделий.
Аненько С.Н. [5]	Моноэталонные и полиэталонные показатели.	Полиэталонные показатели не имеют единой базы для сравнения, что затрудняет анализ результата обучения. Например, достижение результатов может выражаться как в снижении текучести кадров, так и в улучшении психологического климата. Эти показатели сложно обобщить. Поэтому

		важно дополнить полиэталонные показатели моноэталонными, которые позволят выразить результаты обучения в единой форме, такой как снижение трудоемкости, рост производительности или увеличение прибыли.
--	--	---

По итогам проведенного исследования можно сделать вывод, главная сложность заключается в том, как определять доли влияния обучения на общее изменение показателей. Предлагаем свою систему показателей для каждой величины. Это даст возможность учесть влияние факторов на итоги и позволит более точно оценить результаты. Комплексно оценить эффективность внутреннего обучения можно, только измерив следующие величины:

Таблица 2 - Комплекс показателей эффективного внутреннего образования  
(разработана автором)

Величина	Показатели
Удовлетворенность обучаемых	<ol style="list-style-type: none"> <li>1. Опросы и анкеты: проведение опросов с использованием шкалы Лайкерта (например, от 1 до 5) для оценки удовлетворенности участников.</li> <li>2. Чистый индекс промоутера (NPS): определение вероятности того, что участники порекомендуют внутреннее обучение другим, с использованием вопроса: "Насколько вероятно, что вы порекомендуете этот курс своему коллеге?"</li> <li>3. Оценка содержания программы: анализ отзывов об актуальности и полезности материала,</li> <li>4. предоставленного в рамках обучения.</li> </ol>
Новые знания / навыки, полученные участниками	<ol style="list-style-type: none"> <li>1. Тестирование до и после обучения: оценка уровня знаний участников до и после программ, что позволяет увидеть прирост знаний.</li> <li>2. Критерии компетенций: оценка улучшения профессиональных навыков по конкретным критериям (например, по модели компетенций).</li> <li>3. Качество проектов: оценка качества выполненных участниками заданий или проектов в ходе обучения.</li> </ol>

<p>Применимость этих знаний / навыков (изменение поведения)</p>	<ol style="list-style-type: none"> <li>1. Наблюдение за изменениями в поведении: проведение интервью или опросов с коллегами и менеджерами для оценки изменений в рабочем поведении.</li> <li>2. Коэффициент применения знаний: определение процента участников, которые внедрили новые навыки и знания в свою повседневную работу (опросы спустя 1 и 3 месяца).</li> <li>3. Анализ производительности: измерение изменений в ключевых показателях эффективности (KPI) для сотрудников после обучения.</li> </ol>
<p>Результаты для организации</p>	<ol style="list-style-type: none"> <li>1. Изменение в производительности: оценка роста производительности работы команды / отдела, связанного с внедрением обученных навыков (KPI).</li> <li>2. Снижение текучести кадров: изучение влияния обучения на удержание сотрудников (например, снижение текучести после проведения обучающих программ).</li> <li>3. Качество продуктов / услуг: оценка уровня качества оказываемых услуг или продуктов, связанного с навыками сотрудников.</li> </ol>
<p>Отдача на инвестиции</p>	<ol style="list-style-type: none"> <li>1. Экономия затрат: измерение снижения затрат (например, на исправление ошибок, сокращение времени выполнения задач) после внедрения новых знаний.</li> <li>2. Финансовые показатели: сравнение роста выручки / прибыли с затратами на внутреннее обучение. Используется формула ROI:  <math display="block">ROI = ((\text{Доходы} - \text{Затраты}) / \text{Затраты}) \times 100 \%</math> </li> </ol>

Таким образом, описанная система показателей позволяет комплексно оценить эффективность программ внутреннего обучения и развития сотрудников, начиная от уровня удовлетворенности обучаемых и до их влияния на результативность и экономическую эффективность компании. Такая система поможет не только улучшить качество обучения, но и подтвердить его ценность для организации.

## СПИСОК ИСПОЛЬЗОВАННЫХ ИСТОЧНИКОВ

1. Бурмистров, А. Н. Цифровая экономика и поиск новых управленческих компетенций / А. Н. Бурмистров, М. П. Синявина // Менеджмент XXI века: образование в эпоху цифровой экономики: Сборник научных статей по материалам XVII Международной научно - практической конференции, Санкт - Петербург, 19–21 ноября 2019 года. – Санкт - Петербург: Российский государственный педагогический университет им. А. И. Герцена, 2019. – С. 257 - 262. – EDN GDDYIF
2. Деккер С., Ли Н. С., Ховард - Джонс., Джоллес Д. Нейромифы в образовании: распространенность и предикторы заблуждений среди педагогов [Электронный ресурс]. 2012. URL: <https://www.frontiersin.org/journals/psychology/articles/10.3389/fpsyg.2012.00429/full> (дата обращения: 13.11.2024).
3. Клименских М.В., Лебедева Ю.В., Мальцев А.В., Савельев В.В. Психологические факторы эффективно онлайн - обучения студентов // Перспективы науки и образования. 2019. С. 17 - 27. URL: <https://cyberleninka.ru/article/n/psihologicheskie-factory-effektivnogo-onlayn-obucheniya-studentov/viewer> (дата обращения: 13.11.2024).
4. Мейер К.А., Мюррелл В.С. Национальное исследование теорий и их значения для развития преподавателей онлайн - обучения. Онлайн J. Дистанционное внутреннее обучение. 2014. URL: [https://www.westga.edu/~distance/ojdla/summer172/Meyer\\_Murrell172.html](https://www.westga.edu/~distance/ojdla/summer172/Meyer_Murrell172.html) (дата обращения: 13.11.2024).
5. Анеько С.Н. Методологии, теории и практика оценки персонала в современных условиях. - N1.: Информ - Знание. 2015. - 564 с.
6. Пиманова С.А., Фомина Е.М. Факторы эффективности онлайн - обучения иностранным языкам в российских вузах // Университетское управление: практика и анализ. 2022. С. 35 - 47. URL: <https://cyberleninka.ru/article/n/factory-effektivnosti-onlayn-obucheniya-inostrannym-yazykam-v-rossiyskih-vuzah/viewer> (дата обращения: 13.11.2024).
7. Демин Г. А. Методы принятия управленческих решений [Электронный ресурс]: учеб. пособие / Г. А. Демин; Перм. гос. нац. исслед. ун - т. – Пермь, 2019. – 1,58 Мб; 88 с. – Режим доступа: <http://www.psu.ru/files/docs/science/books/uchebnie-posobiya/demin-metody-prinyatiya-upravlencheskikh-reshenij.pdf>. – Загл. с экрана.
8. Уиллингем Д.Т., Хьюз Э.М., Добой Д.Г. Уиллингем Д.Т., Хьюз Э.М., Добой Д.Г. (2015). Научный статус теорий стилей обучения // Учат. Психол. 2015. С. 266–271. URL: <https://journals.sagepub.com/doi/abs/10.1177/0098628315589505> (дата обращения: 13.11.2024).
9. Грачева, М. В. Управление рисками в инновационной деятельности / М. В. Грачева, С. Ю. Ляпина. – Москва: ЮНИТИ, 2012. – С. 182–185. Шендель Татьяна Владимировна, Яркова Светлана Анатольевна ОЦЕНКА ЭФФЕКТИВНОСТИ ОБУЧЕНИЯ ПЕРСОНАЛА: МЕТОДОЛОГИЧЕСКИЙ АСПЕКТ // НК. 2021. №1. URL: <https://cyberleninka.ru/article/n/otsenka-effektivnosti-obucheniya-personala-metodologicheskiiy-aspekt> (дата обращения: 04.12.2024).
10. Щербакова А.В., Серикова О.Ю. К вопросу об оценке эффективности обучения персонала // Современная экономика и общество глазами молодых исследователей: сборник статей участников Международной научно - практической конференции V Уральского вернисажа науки и бизнеса: в 3 томах. 2018. С. 305 - 309

11. Якимова Л.Д., Гераль К.А. Совершенствование программ обучения в условиях внедрения профессиональных стандартов // Актуальные проблемы социально - экономического развития России: сборник по материалам IX Международной научно - практической конференции. 2019. С. 323 - 335.

12. Яркова С.А., Пугачева Я.А. Методы оценки системы развития персонала в организации // Научные исследования как основа инновационного развития общества: сборник статей Международной научно - практической конференции. 2019. С. 209 - 213.

13. Киркпатрик, Д. Л. Оценка эффективности обучения в организациях / Д. Л. Киркпатрик. — М.: Альпина Бизнес Букс, 2008. — 224 с.

14. Филлипс, Дж. Дж. ROI в обучении: оценка окупаемости инвестиций в обучение и развитие персонала / Дж. Дж. Филлипс. — М.: Альпина Паблишер, 2011. — 316 с.

15. Голубкова, Е. Н. Оценка эффективности обучения и развития персонала / Е. Н. Голубкова. — СПб.: Питер, 2015. — 224 с.

© Бурмистров А.Н., Орлова А. А., 2025

УДК – 2964

**Григорьева Е. Н.**

студентка 1 курса ВолгГТУ  
г. Волгоград, РФ

**Дементьев К. С.**

студент 1 курса ВолгГТУ  
г. Волгоград, РФ

**Плешивцев Г. А.**

студент 1 курса ВолгГТУ  
г. Волгоград, РФ

**Научный руководитель: Заруднева А. Ю.**

к.э.н., доцент

ВолгГТУ, г. Волгоград, РФ

## «МЕМЫ И ПРОВОКАЦИИ В РЕКЛАМЕ»

### **Аннотация**

В этой статье рассмотрена роль мемов и провокаций в успешных рекламных кампаниях, где цель повышения узнаваемости и вовлеченности аудитории была достигнута. В современном мире реклама сталкивается с растущей конкуренцией и необходимостью привлекать внимание аудитории, которая все чаще игнорирует традиционные рекламные форматы. Мемы и провокации становятся важными инструментами, позволяющими брендам выделиться на фоне большого объема информации и разнообразия контента.

**Ключевые слова:** мемы, провокация, реклама, бренд, компания

**Актуальность темы:** В современной рекламе всё чаще можно увидеть элементы мемов и провокаций, которые помогают брендам привлекать внимание и взаимодействовать с аудиторией, особенно с молодёжью.

Мемы в рекламе создают яркие, запоминающиеся картинки или фразы, которые быстро распространяются в социальных сетях, позволяя рекламным кампаниям стать вирусными. Провокационная реклама, в свою очередь, притягивает внимание, вызывая эмоциональные реакции, что может как укрепить, так и подорвать репутацию бренда. Основное внимание

уделяется тому, как бренды используют мемы для связи с молодёжной аудиторией, а также как провокационные сообщения могут привести к обсуждениям и критике в обществе.

Провокационная реклама – это маркетинговая стратегия, которая направлена на привлечение внимания путем неоднозначных, конфликтных, и шокирующих сообщений.

Обращаясь к конкретным примерам, можно вспомнить сеть ресторанов суши - баров «Ёбидоёби». Компания не брезгает использовать двусмысленные фразы и провокационные названия для своей продукции. Появившись на рынке, фирма сразу вызвала общественный резонанс одним своим названием, что значительно выделило её на фоне множества конкурентов и обеспечило узнаваемость. В 2021 году вывеска «Ёбидоёби» привлекла внимание жителей Волгограда. Наружная реклама представляла из себя текст: «Не материмся и вкусно готовим. Набор «КуниЛи». Ёбидоёби Sushi &Rolls». Волгоградцы обратились с жалобой на непотребные лозунги в надзорное ведомство, их не устраивало, что совсем недалеко от рекламы находились учебные заведения и остановки общественного транспорта. Сеть была оштрафована на 150 тысяч рублей за непристойные выражения, но, вполне вероятно, что вызванные провокацией обсуждения, окупили сумму штрафа. Регулярно привлекая к себе скандалы, компания создает для себя возможности оставаться на слуху и отличаться от тысяч похожих компаний. Некоторые люди, безусловно, критикуют такую стратегию, разочаровываются в поколении, напоминают о рамках приличия и совести. Но, в противовес им, есть контингент, который поддерживает такую «оригинальность» и смелость в исполнении «Ёбидоёби». Так или иначе, сеть суши - баров со столь провокационным названием слышали многие, а решать стоит ли посещать данное заведение – дело каждого. Но, несомненно, обеспечить сильную рекламную кампанию, «Ёбидоёби» удалось.

Однако, ставить под угрозу свою репутацию, готов далеко не каждый владелец бизнеса. Бренд лапши «Роллтон» выбрал другую тактику привлечения аудитории. В социальной сети «ВКонтакте», владельцы уделяют большое количество внимания именно мемам на самые актуальные темы. На своей страничке они регулярно, под хэштегом «Мемный день» и «Лоллтон», размещают изображение своего товара в различной стилистике, начиная от популярных сериалов, заканчивая самыми обсуждаемыми темами в сми. Данные записи размещаются в качестве рекламы, и рекомендуются всем пользователям социальной сети, что позволяет находить аудиторию из самых групп. Их лапша уже побывала в образе субкультуры «Квадроберов», которая была на слуху все лето и осень 2024 года, примерила на себя образ «Бэтмена» и побывала во множестве вселенных. Таким образом, компания поддерживает актуальность и интерес к своим товарам, в том числе остаются на одной волне с молодым поколением, благодаря отслеживанию трендов и ненавязчивым смешным картинкам.

Для более глубокого понимания отношения аудитории к мемам и провокациям в рекламе был проведен опрос среди людей 18 - 27 лет. Результаты показали, что:

1. 81,1 % респондентов считают, что скандальная / провокационная реклама является более успешной, нежели обычная.

2. 71,1 % участников опроса положительно относятся к использованию мемов в рекламе, 23,8 % участников опроса нейтрально, а 4,8 % отрицательно.

3. В Волгоградской области опрошенные считают запоминающийся следующие рекламные компании с двусмысленными фразами:

- Le mousse и его провокационный лозунг в рекламе «Вылوبي свою кожу»

- Сеть суши - баров «Ёбидоёби» - название компании, продаваемой ими продукции и названия сетов очень обескуражили жителей Волгограда.

- Мороженное «Чистая Линия» и её реклама с лозунгом «Порадуй свои вкусовые сосочки!»

4. Вспоминая о мемах, участвовавшие в опросе упомянули такие компании, как:

- Сервис по продаже авиабилетов «Авиасейлс». Он использует тактику мем - лучшая реклама в жизни. Следовательно, имеет запоминающийся характер для большинства участников опроса.

- Компанию сотовой связи «Yota», которая использует самые актуальные шутки в своих социальных сетях, тем самым продвигая свою услугу на самую разную целевую аудиторию

Данные опроса подтверждают, что мемы и провокации являются действенным способом для продвижения своих товаров и услуг на рынке. Такая реклама запоминается людям и выделяет компанию в условиях растущей конкуренции.

Итак, мемы и провокации в рекламе представляют собой мощный инструмент, который при правильном использовании может значительно повысить эффективность рекламных кампаний. Брендам следует продолжать экспериментировать с этими форматами, оставаясь внимательными к реакциям своей аудитории.

#### **Список используемых источников:**

1. <https://1ps.ru/blog/ctr/2020/like-a-meme-god-ili-provokaczii-kreativyi-i-memyi-v-reklame/>
2. <https://www.rbc.ru/business/10/04/2023/643409539a794746c3b87ec1>
3. <https://v1.ru/text/business/2024/03/31/73382147/>

© Григорьева Е. Н., Дементьев К. С., Плешивцев Г. А., 2025

**УДК 339.138**

**Демченко А.Р.**

студентка 2 курса ВолгГТУ,  
г. Волгоград, РФ

**Комендровская М.С.**

студентка 2 курса ВолгГТУ,  
г. Волгоград, РФ

**Заруднева А.Ю.**

к.э.н., доцент ВолгГТУ, г. Волгоград, РФ

## **ИСПОЛЬЗОВАНИЕ ЭТНОКУЛЬТУРНЫХ ОБРАЗОВ В СОВРЕМЕННОЙ РЕКЛАМЕ**

### **Аннотация**

В России в настоящее время наблюдается заметный рост интереса к развитию гражданского общества. Это проявляется в возрождении интереса к классической русской литературе, религиозным и церковным традициям, семейным обычаям, а также к культурным особенностям разных регионов России. Важным аспектом становится привлечение внимания к истории страны и значимым общественным событиям. Данная тенденция наблюдается в разных сферах, в том числе в рекламе и маркетинге. В дальнейшем выделим несколько культурных традиций, присутствующих в отечественной рекламе, и проведем их анализ.

## Ключевые слова

Тренды, этнокультура, образы, национальные элементы.

Этнокультурные образы являются важной частью процесса передачи культурных традиций через рекламу. Они становятся явными и понятными только через определенные образы, которые иллюстрируют их суть. Этнокультурный рекламный образ представляет собой художественное выражение, основанное на понимании предпочтений, вкусов, менталитета, а также моральных и ценностных установок общества в данный исторический момент. Такой образ должен соответствовать ожиданиям целевой аудитории, учитывать все социальные нормы и представления, а также быть близким к их пониманию культуры, истории и морали.

### Этнокультурные рекламные образы различных регионов России

1. Татарстан. В Республике Татарстан можно заметить рекламу на местном языке, а также с использованием персонажей в традиционной национальной одежде. Помимо этого, в рекламе в Татарстане активно используется национальная кухня, например, эчпочмак, чак - чак, элеш и др.



Сервис кикшеринга «Юрент»



Автор: Kochnev design

2. Сибирь. В различных сибирских регионах также можно заметить использование этнокультурных и традиционных образов в рекламе. В основном это могут быть деревья, отражающие леса Сибири, животные, которые обитают в этой местности, а также местная кухня.

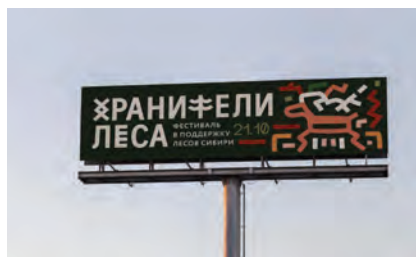
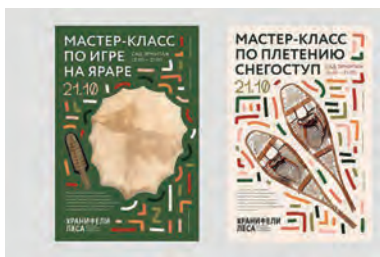

Афиша и билборд для фестиваля в поддержку лесов Сибири  
Barbara Isaeva

3. Москва. В столице России также используются национальные орнаменты, которые напоминают традиционные славянские обычаи и культуру. Это можно увидеть, например, в обновленном дизайне для Музеев Московского Кремля



Таким образом, этнокультурные особенности играют важную роль в формировании современной рекламы. Учитывая все особенности и разнообразие культурных традиций и ценностей, рекламодатели могут грамотно их внедрять для повышения лояльности аудитории к своему продукту. Успешная реклама в таком случае может стать средством межкультурного диалога и взаимопонимания между разными этносами.

В заключение, использование этнокультурных образов в современной рекламе демонстрирует положительное влияние на восприятие людей. Результаты опросов подтверждают, что такие элементы способствуют созданию более глубоких эмоциональных связей с аудиторией, повышают интерес к продуктам и услугам, а также формируют положительный имидж брендов. Этнокультурные образы не только обогащают рекламные кампании, но и способствуют более разнообразному и инклюзивному представлению различных культур, что в свою очередь укрепляет доверие и лояльность потребителей. Таким образом, интеграция этнокультурных элементов в рекламу является эффективной стратегией для достижения успеха на современном рынке.

#### Приложение

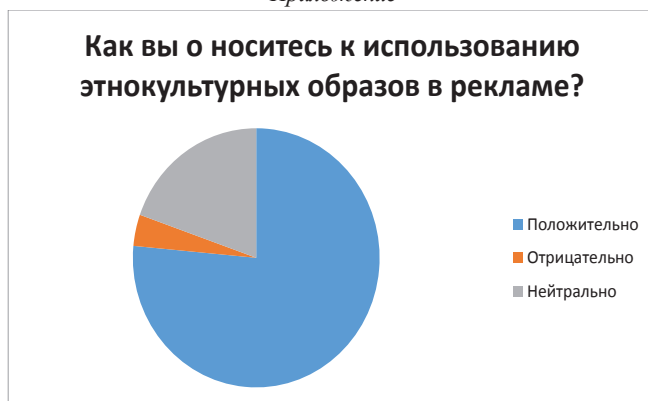

**Считаете ли вы, что использование этнокультурных образов может повысить интерес к рекламируемому продукту?**



**Как вы считаете, нужно ли брендам использовать этнокультурные образы в своей рекламе?**

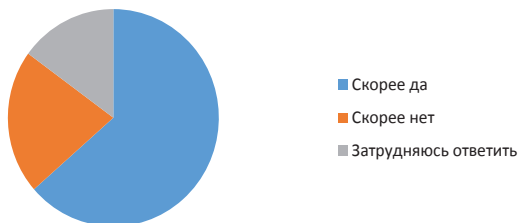

© Демченко А. Р., Комендровская М.С., Заруднева А.Ю., 2025

УДК 331

**Камалетдинова А.И.**

Студент

ФГБОУ ВО «Ульяновский государственный университет»

г. Ульяновск, РФ

## **РОЛЬ ЭРГОНОМИКИ В ОБЕСПЕЧЕНИИ КАДРОВОЙ БЕЗОПАСНОСТИ ПРЕДПРИЯТИЯ**

**Аннотация:** В работе исследовано понятие эргономики, а также ее значение в обеспечении кадровой безопасности предприятия. Делается вывод, что высокая степень обеспечения кадровой безопасности персонала предприятия, которая является одной из

задач эргономики, оказывает воздействие на положительные результаты ее производственной эффективности.

**Ключевые слова:** эргономика, безопасность труда, эффективность производства, персонал

Говоря про взаимосвязь таких понятий как «кадровая безопасность предприятия», «эффективность производства» и «эргономика», нужно отметить следующее. Использование одинаковых технических средств имеет разные результаты. Эти различия, в большинстве случаев создаются за счет человеческих ресурсов, следовательно, конкурентные преимущества компаний зависят от производительной силы сотрудников организации. Иными словами, базовую основу преимуществ компании составляют сотрудники, их отношение к труду и мотивация к достижению поставленных целей, их профессионализм и система ценностей, а также их способность к творчеству и готовность к изменениям в организации [1; стр. 107]. Все это играет немаловажную роль при конкуренции между организациями в эпоху рыночных отношений.

На развитие производства, так же как и на обеспечение ее высокой эффективности оказывает влияние совокупность факторов, которые связаны с развитием научно - технического прогресса и повышением уровня профессиональной подготовки трудящихся. С совершенствованием технологий расширяются возможности человека, однако в то же время любое орудие труда должно соотноситься с психофизиологическими особенностями и характеристиками работающего человека.

Кроме этого, более новая, обновленная и развитая техника, с которой работает человек, имеет высокую стоимость, следовательно, возрастает цена ошибки при управлении сложными системами. Именно поэтому при конструировании новых технических средств необходимо учитывать особенности лиц, которые ими будут пользоваться.

Помимо этого, необходимо также учитывать и соответствие показателей физической среды с характеристиками человека, чтобы добиться высокой эффективности труда. Все перечисленные выше проблемные вопросы решаются одним из элементов кадровой безопасности предприятия – эргономикой. Этим и определяется роль эргономики при обеспечении кадровой безопасности предприятия.

В теории существует несколько понятий эргономики. Так, часть исследователей придерживаются такого мнения, что эргономика – это научная дисциплина, которая комплексно изучает человека или группу людей в конкретных условиях трудовой деятельности, связанной с использованием машин или механизмов в целях повышения эффективности функционирования путем оптимизации средств, условий и процесса труда. Иными словами, эргономика рассматривает взаимосвязь технических и человеческих аспектов, то есть сочетание способностей человека и возможностей машины, что в значительной мере повышает эффективность функционирования данной системы.

Однако более целесообразным является следующее мнение. Эргономика направлена не только на изучение взаимодействия человека и других элементов системы, но и на обеспечение безопасности труда человека предъявляемыми требованиями к организации рабочего места, к оборудованию и т.д. В таком случае, объектом исследования эргономики выступает человек в системе "человек - машина - среда", которое рассматривается как сложное функционирующее целое, но ведущая роль в этой системе принадлежит человеку.

Предметом эргономики является конкретная трудовая деятельность человека, использующего машины, технику, оборудование, а также организация рабочего места человека в целом.

Вследствие того, что человек на работе проводит значительную часть своего времени, возникают специфические требования к трудовой деятельности: к содержанию труда, требованиям к условиям и режиму работы, материальному вознаграждению, что позволяет сохранить здоровье, а также выполнять различные роли и функции помимо трудовой деятельности.

В общем виде цель эргономики заключается в оптимизации труда. Однако в более узком смысле можно также выделить следующие цели:

1) Повышение эффективности системы "человек - машина - среда", которое подразумевает специфику системы достигать поставленной цели в заданных условиях и с определенным качеством. Иными словами, достижение необходимой производительности с минимальными затратами энергии, материалов и без потерь, возникающих из-за ошибок.

2) Обеспечение безопасности труда. Если при эргономическом проектировании оборудования не учитывать человеческий фактор, то это может привести к опасным действиям человека (оператора), вследствие невозможности правильного и своевременного выполнения операций.

3) Обеспечение условий для развития личности в процессе труда, что может быть достигнуто грамотным распределением функций между человеком и машиной.

Таким образом, роль эргономики в обеспечении кадровой безопасности предприятия велика, поскольку она решает ряд проблем, которые связаны с оценкой точности, надежности и стабильности работы, влияния психической напряженности, утомления, эмоциональных факторов и особенностей нервно - психической организации работника на эффективность его деятельности в системе "человек - машина - среда".

#### **Список использованной литературы:**

1. Вантеева В.В. Кадровая безопасность предприятия // Скиф. - 2021. - №1 (53). - С.105 - 110.

© Камалетдинова А.И., 2025

**УДК 331.523**

**Квитковский В.В.**

аспирант 3 - го курса ОЧУВО МИУ,  
г. Москва, РФ

**Научный руководитель: Крестовский И.А.,**  
кандидат экономических наук, доцент ОЧУВО МИУ,  
г. Москва, РФ

## **ОБРАТНЫЙ МАРКЕТИНГ В HR НА ПРИМЕРЕ ВЕБ – РАЗРАБОТКИ**

### **Аннотация**

Кроме HR - маркетинга, направленного на привлечение сотрудников, в найме существует и так называемый «обратный маркетинг», направленный на выделение своего резюме из сотен подобных. Это требуется в первую очередь на перегретых рынках. В

статье описаны приемы подготовки резюме как общего характера, так и характерные для сферы веб - разработки. Указано как то, что должно быть, так и то, что нужно исключить, а также даны рекомендации по структурированию портфолио и возможностям выхода из перегретых рынков в смежные специальности.

### **Ключевые слова**

hr, обратный маркетинг, резюме, рекрутинг, найм, веб - разработка

На фоне множества статей, посвященных HR - маркетингу как способу дополнительно привлечь рабочую силу [1] [4], недостаточно исследованным остается вопрос «обратного маркетинга» при отборе персонала на перегретых рынках труда, где работодатели получают сотни и тысячи резюме на одну вакансию, и необходимо дополнительно каким - то образом выделиться для того, чтобы просто попасть на собеседование. Данная статья посвящена приемам такого «обратного маркетинга» в сфере программирования и веб - разработки.

Наиболее перегретыми сферами в веб - разработки являются по - code разработка, дизайн и frontend - разработка [3]. Такая ситуация связана с тем, что в сфере информационного бизнеса появилось множество обучающих курсов по этим темам, рекламирующих эти специальности как самый простой путь входа в IT - сферу [5]. И действительно, при использовании определенных технологий, например, во frontend - разработке (React) можно построить обучение таким образом, что обучающийся при минимальном изучении программирования может реализовывать хотя и простые, но законченные функции, и иметь некоторое представление о том, как писать более сложные, хотя на практике они сталкиваются с тем, что либо вообще не могут реализовать эти более сложные проекты, либо их скорость по сравнению с потенциальными соискателями, которые действительно умеют программировать, может быть ниже в десятки и сотни раз [2]. Но поскольку они зачастую об этом не знают, и их довольно много, то резюме подготовленных специалистов зачастую «тонут» в большом потоке специалистов крайне низкого уровня. При этом мы не можем отсечь их резюме полностью; зачастую специалисты в процессе своего обучения еще и закончили такие курсы, и отказывать всем выпускникам означает терять ценные кадры. Поэтому автор при найме использует следующую технологию: он отсеивает тех специалистов, чьи резюме не проходят по формальным критериям той организации, в которую производится найм, а затем всем остальным высылается простое тестовое задание. Практика размещения 6 подобных вакансий показывает, что откликаются от 90 до 350 соискателей, релевантных откликов — примерно 20 %, и из них половина готовы выполнить тестовое задание, и это все еще от 10 до 35 тестовых заданий, которые нужно проверить. И тех, кто успешно решил тестовое задание, можно звать на собеседование.

Однако в сфере HR часто распространены дополнительные отсеивания по критериям, которые чаще относятся либо к умению составлять резюме, либо к чему - то, что можно сымитировать, не реализуя это на практике. И если специалист хочет быть релевантным соискателем в глазах таких собеседующих, то ему необходимо подготовить свое резюме в соответствии с их требованиями. Фактически это и есть «обратный маркетинг». И ниже будут описаны приемы подготовки резюме как общего характера, так и характерные именно для веб - разработки.

Если говорить об общих рекомендациях, то рекрутеры часто обращают внимание на фотографию, причем она должна быть «паспортного» качества. Очень часто затемненная,

неудачная фотография или просто случайное изображение вместо лица человека является поводом считать его недостаточно специалистом. Далее следует правило указания только релевантного опыта: очень многие перекавалифицируются из других специальностей, и эта информация совсем не важна для работодателя, а только мешает. Однако при этом желательно указать хотя бы одно место работы, даже если в реальности его не было: отсев «без опыта» тоже характерен для многих компаний. Наконец, важно не писать лишнего в прилагающейся характеристике. Если соискатель знает что-то о компании, в которую он подает резюме, он может показать некоторую заинтересованность в сфере работы компании. В остальном в этом поле имеет смысл указать какие-то смежные навыки. Очень многие соискатели отсеиваются даже не из-за содержания «дополнительной информации», а за форму ее подачи — излишнюю фамильярность, эмоциональность, агрессию по отношению к предыдущим работодателям.

Специфичные рекомендации также начинаются с «дополнительной информации», указанной в резюме в свободной форме. Здесь следует указать знание языков (прежде всего английского), уровень математических навыков, а также две-три ссылки на свои проекты. При этом многие совершают серьезную ошибку: они указывают ссылку на код на github и выбирают проекты, в которых пользователь, по сути, может только посмотреть на итоговый результат, но не может ничего с ним сделать.

Выделяющийся с маркетинговой точки зрения вариант выглядит иначе. Во-первых, ссылки должны вести на «деплой», т. е. на страницу, где можно посмотреть результаты работы (а уже там должна быть ссылка на github). Во-вторых, в этом проекте должно быть можно что-то сделать, причем механика действий должна быть знакома и приятна пользователю. Например, регистрация отпугнет людей — но если соискатель реализовал, например, морской бой, игру в 2048, Wordle и т. д. (игры — один из самых удачных вариантов выбора), то это сразу выделит его из огромного списка соискателей, у которых ссылок на реализацию либо нет, либо они не работают, либо представляют собой верстку или «todo - лист». По опыту, todo - лист лучше исключать из своих проектов, т. к. он есть в каждом втором резюме, но по сути представляет собой очень малофункциональное приложение (а на реализацию функционального todo - листа может уйти несколько месяцев).

Кроме этого, важно иметь в списке навыков, который обычно можно указать в резюме, все ключевые навыки из вакансии. И лучше либо не подаваться на те вакансии, где у соискателя действительно нет ключевых навыков, либо не забывать их отметить. При этом навыков не должно быть указано слишком много: в веб - разработке очень многие указывают, например, docker или apache, хотя фактически не умеют их настраивать.

И третий важный пункт, который касается мест работы. Здесь, помимо того, что важно указать какие-то ключевые достижения, большим плюсом является указание задач, из которых понятно, в чем была их сложность, каких технологий она требовала и с чем нужно было разобраться. Единственный нюанс — если на собеседовании окажется, что сам соискатель с этим на самом деле не разобрался, а основную часть сделал его более компетентный коллега — то это будет существенный минус, который перекроет положительное впечатление.

Однако есть и еще один способ выделиться именно в веб - разработке. Это шаг в смежную нишу — backend. К концу 2024 года осталось всего несколько заведений, которые

готовят PHP - разработчиков — но если соискатель действительно умеет программировать, то именно эти знания, во - первых, гармонично дополняют его знания frontend (и фактически он станет fullstack - разработчиком), а во - вторых, откроют множество вакансий, связанных с доработкой конкретных сайтов (по данным W3Tech, 75,1 % сайтов написаны на PHP по состоянию на декабрь 2024 г.) [6]. Кроме того, на эти вакансии приходит гораздо меньше откликов, и многие из них — от frontend - разработчиков, которые массово рассылают резюме, но PHP не знают. Таким образом можно выйти из маркетинговой гонки и получить значительно больше возможностей попасть на собеседование даже при не самом лучшем резюме. Но если этот способ по каким - то причинам неприменим для соискателя, ему следует заняться «обратным маркетингом», описанным выше.

### Список литературы

1. Дмитриева С. Д. HR - маркетинг как составляющая системы управления персоналом // Инновационная наука. – 2016. – №. 2 - 1 (14). – С. 109 - 112.
2. Квитковский, В. Как стать джуном, которого берут на работу (frontend - разработка) // Хабр: сайт. URL: <https://habr.com/ru/articles/716368/> (дата обращения: 13.12.2024 г.)
3. Малетина, Р. Почему рынок веб - дизайна перегрет, но качественных специалистов не хватает // VC.ru: сайт. URL: <https://vc.ru/u/448425-rita-maletina/953204-pochemu-rynok-veb-dizaina-peregret-no-kachestvennyh-specialistov-ne-hvataet> (дата обращения: 13.12.2024 г.).
4. Миргородская О. Н., Иванченко О. В. Развитие инструментария HR - маркетинга на основе цифровых технологий // Вестник Ростовского государственного экономического университета (РИНХ). – 2020. – №. 2 (70). – С. 148 - 156.
5. Самый доступный путь в IT: профессия Фронтенд - разработчик. // Образовательная платформа Skillbox: сайт. URL: <https://skillbox.ru/course/frontend-developer/> (дата обращения: 13.12.2024 г.)
6. Usage statistics of PHP for websites // W3Techs: сайт. URL: <https://w3techs.com/technologies/details/pl-php> (дата обращения: 13.12.2024 г.)

© Квитковский В.В., 2025

УДК 336.23

**Коломышская А.И., Добринiec А. И.**  
Студенты 2 курса Института управленческих кадров  
**Научный руководитель: Струк Т.Г.**  
канд. экон. наук, доцент  
АУПРБ,  
г. Минск, РБ

## ФОНД СОЦИАЛЬНОЙ ЗАЩИТЫ НАСЕЛЕНИЯ РЕСПУБЛИКИ БЕЛАРУСЬ: АНАЛИЗ ПРОБЛЕМ И ПУТИ ИХ РЕШЕНИЯ

### Аннотация:

Фонд социальной защиты населения в Беларуси выполняет ключевые функции в области социального обеспечения, включая пенсионное страхование, социальные выплаты и поддержку уязвимых категорий граждан. В работе рассматриваются проблемы, с которыми

сталкивается фонд, такие как финансирование, доступность услуг и их качество. Анализируются международные практики для разработки рекомендаций по повышению эффективности работы фонда, улучшению качества предоставляемых услуг и укреплению доверия граждан к системе социальной защиты. Предложенные меры включают внедрение современных технологий, совершенствование финансовой модели и повышение прозрачности деятельности фонда.

**Ключевые слова:**

Фонд социальной защиты, социальное страхование, пенсионное обеспечение, финансирование, доступность услуг, эффективность.

**Фонд социальной защиты населения в Беларуси** — это орган государственного управления средствами государственного социального страхования, входящий в структуру Министерства труда и социальной защиты Республики Беларусь. Он выполняет функции департамента с правами юридического лица, имея самостоятельный баланс, печать и официальный статус.

Фонд собирает обязательные страховые взносы с работодателей и работников, а также платежи на профессиональное пенсионное страхование. Эти средства направляются на финансирование пенсий, пособий по временной нетрудоспособности, по уходу за ребенком и других социальных выплат. Кроме того, фонд отвечает за финансирование программ, связанных с занятостью населения, и организует профессиональное пенсионное страхование, что включает в себя накопление и размещение средств для будущих выплат.

Также фонд активно занимается внедрением современных информационных технологий, что позволяет гражданам и работодателям взаимодействовать с ним через электронные системы, такие как "Личный кабинет плательщика взносов". Важной функцией фонда является контроль за соблюдением законодательства в сфере социального страхования, что гарантирует прозрачность и эффективность использования средств.

Фонд социальной защиты населения играет роль в обеспечении социальной стабильности страны, гарантируя права граждан на получение пенсий, пособий и других видов социальной помощи. Его деятельность направлена на устойчивое развитие системы социального страхования и её адаптацию к текущим экономическим условиям [1].

Фонд социальной защиты Республики Беларусь был создан для реализации государственной политики в области социальной защиты населения. Его основными функциями являются:

- обеспечение пенсионного обеспечения граждан, включая начисление и выплату пенсий по возрасту, инвалидности и потере кормильца;
- предоставление социальных выплат и пособий, таких как пособия по безработице, детские пособия, а также помощь в условиях бедности;
- реализация программ по реабилитации и интеграции инвалидов, многодетных семей и других групп населения, нуждающихся в поддержке;
- обеспечение контроля за правильностью и своевременностью назначения и выплаты социальных пособий.

Важнейшими задачами фонда являются обеспечение финансовой устойчивости системы социальной защиты, реализация программ по повышению уровня жизни и социальной

защищенности граждан и разработка новых механизмов поддержки населения в условиях экономических изменений [2].

Деятельность Фонда социальной защиты регулируется рядом нормативно - правовых актов, в числе которых Закон Республики Беларусь «О социальном обеспечении» и постановления Совета Министров, определяющие порядок назначения и выплаты социальных пособий [3]. Эти документы устанавливают правовые рамки для функционирования фонда, а также определяют права и обязанности граждан в сфере социальной защиты. Таким образом, Фонд социальной защиты Республики Беларусь играет ключевую роль в поддержке и защите населения, однако его работа сталкивается с различными проблемами, требующими системного анализа и поиска путей решения.

Одной из основных проблем функционирования Фонда социальной защиты Республики Беларусь является финансирование его деятельности. Финансовые ресурсы фонда формируются за счет отчислений работодателей, государственных субсидий и других источников, однако с учетом экономической ситуации в стране возникают сложности с обеспечением стабильного и достаточного уровня финансирования.

Нестабильность экономики, инфляция и другие макроэкономические факторы приводят к дефициту бюджета фонда, что, в свою очередь, может негативно сказаться на выплатах и социальных пособиях. В условиях растущих потребностей населения в социальной поддержке необходимо пересмотреть финансовую модель фонда, а также искать дополнительные источники финансирования, включая международное сотрудничество и привлечение частных инвестиций.

Доступность и качество социальных услуг, предоставляемых Фондом социальной защиты, являются аспектами, требующими внимания. Несмотря на наличие разнообразных программ и пособий, многие граждане сталкиваются с трудностями в их получении. Это может быть связано как с недостатком информации о доступных услугах, так и с бюрократическими барьерами, которые усложняют процесс обращения за помощью. Некоторые категории граждан, такие как лица с ограниченными возможностями, многодетные семьи и пожилые люди, часто испытывают дополнительные затруднения в связи с особенностями своих потребностей. Значительной проблемой является качество предоставляемых услуг. В некоторых случаях недостаточная квалификация сотрудников фонда приводит к ошибкам в назначении пособий и выплат что вызывает недовольство у граждан и снижает доверие к системе социальной защиты. Существует необходимость в повышении квалификации работников фонда, а также в разработке эффективных информационных систем для упрощения процесса получения социальных услуг.

Одной из наиболее сложных задач является оценка эффективности программ социальной защиты, реализуемых фондом. Отсутствие системного подхода к мониторингу и оценке результатов приводит к недостаточной прозрачности в использовании бюджетных средств и снижает доверие общества к фонду [4].

Для повышения эффективности работы фонда необходимо разработать методы и инструменты оценки результатов его деятельности, а также наладить регулярный мониторинг социальных программ. Это позволит не только оптимизировать использование ресурсов, но и выявить наиболее успешные практики, которые могут быть распространены на другие сферы социальной защиты.

Таким образом, проблемы функционирования Фонда социальной защиты Республики Беларусь требуют комплексного подхода и системного анализа. В следующих разделах работы будут предложены рекомендации по улучшению работы фонда и повышению качества предоставляемых социальных услуг.

Для решения проблемы финансирования Фонда социальной защиты необходимо пересмотреть существующую финансовую модель, включая:

– **Диверсификация источников финансирования.** Важно привлекать дополнительные источники, такие как частные инвестиции и международные гранты, что позволит снизить зависимость от государственных субсидий и отчислений работодателей.

В Германии пенсионные фонды финансируются не только за счет обязательных страховых взносов, но и за счет государственного бюджета и налогов. Одним из источников является так называемый "солидарный налог", средства от которого направляются на поддержку пенсионной системы. Это позволило сократить нагрузку на работодателей и сбалансировать финансирование в условиях старения населения.

– **Улучшение планирования бюджетных расходов.** Рекомендуется внедрить систему долгосрочного финансового планирования, что позволит более точно прогнозировать потребности фонда и избегать дефицита бюджета. Швеция внедрила систему долгосрочного финансового планирования для пенсионного фонда, которая основывается на актуарных расчетах и строгом контроле за расходами. Это позволило стране обеспечить устойчивость пенсионной системы, несмотря на демографические вызовы.

– **Создание резервных фондов.** Наличие резервов даст возможность фонду более эффективно реагировать на экономические колебания и обеспечит стабильные выплаты гражданам в трудные времена. Норвежский пенсионный фонд является одним из крупнейших суверенных фондов мира. Он финансируется за счет доходов от экспорта нефти и газа. Этот резервный фонд позволяет стране не только обеспечивать стабильность пенсионных выплат, но и поддерживать социальные программы в периоды экономических кризисов.

Для повышения доступности и качества социальных услуг следует

– **Упрощение процедур получения услуг.** Необходимо сократить бюрократические барьеры и оптимизировать процессы обращения за социальной помощью, включая внедрение электронных услуг и онлайн - заявок. Эстония внедрила платформу e - Estonia, которая позволяет гражданам получать социальные услуги в онлайн - режиме. Например, пособия по уходу за ребенком или выплату пенсий можно оформить через единый портал без необходимости посещать офисы. Это значительно сократило бюрократические барьеры и повысило удовлетворенность населения.

– **Повышение квалификации сотрудников.** Регулярные тренинги и курсы повышения квалификации для работников фонда помогут улучшить качество обслуживания и снизить количество ошибок в назначении пособий. В Сингапуре для сотрудников социальных служб регулярно проводятся тренинги и мастер - классы, посвященные использованию современных технологий и межкультурной коммуникации. Это позволило снизить количество ошибок при предоставлении социальных услуг и повысить их качество.

– **Разработка специализированных программ для уязвимых групп.** Создание индивидуализированных подходов для таких категорий, как лица с ограниченными возможностями, многодетные семьи и пожилые люди, позволит более эффективно

удовлетворять их потребности. В Канаде реализуется программа Canada Disability Savings Grant, которая предлагает финансовую помощь лицам с ограниченными возможностями. Средства вносятся государством на специальный сберегательный счет, что позволяет обеспечить долгосрочную поддержку для этой категории граждан.

Для повышения уровня информированности граждан о социальных услугах необходимо:

– **Разработка информационных кампаний.** Следует организовать широкомасштабные информационные кампании, которые бы разъясняли права и возможности населения в сфере социальной защиты. В Южной Корее были проведены масштабные информационные кампании о доступных социальных услугах через телевизионную рекламу, мобильные приложения и социальные сети. Это помогло повысить осведомленность граждан о пособиях для семей с детьми и субсидиях на медицинские услуги.

– **Использование современных коммуникационных технологий.** Активное использование социальных сетей, мобильных приложений и сайтов позволит сделать информацию более доступной и понятной для граждан.

– **Создание централизованного информационного портала.** Портал должен содержать полную информацию обо всех доступных социальных услугах, условиях их получения и контактные данные для консультаций. Финляндия запустила приложение Kela, которое предоставляет гражданам доступ ко всей информации о социальных услугах. Приложение позволяет подать заявление на пособие, отследить статус обращения и получить консультацию, что делает услуги более доступными.

Для повышения прозрачности и эффективности работы фонда необходимо:

– **Разработка системы мониторинга и оценки.** Следует создать структурированную систему мониторинга, позволяющую отслеживать результаты реализации социальных программ и оценивать их влияние на качество жизни граждан.

– **Использование методов обратной связи.** Внедрение инструментов для сбора отзывов от граждан поможет выявить проблемные зоны и улучшить качество предоставляемых услуг. В Нидерландах используется система мониторинга социального обеспечения, которая собирает данные о результатах программ и анализирует их эффективность. Это помогает корректировать политику в режиме реального времени и направлять средства на наиболее успешные проекты. В Австралии введена система Customer Feedback Mechanism, позволяющая гражданам оставлять отзывы о работе социальных служб. Эти данные активно используются для улучшения качества предоставляемых услуг.

– **Регулярные отчеты о результатах работы.** Публикация отчетов о результатах деятельности фонда будет способствовать повышению доверия населения и обеспечит прозрачность в использовании бюджетных средств. В Швейцарии фонды социальной защиты публикуют ежегодные отчеты, которые содержат информацию о доходах, расходах и результатах программ. Это способствует повышению доверия населения и позволяет привлекать дополнительных инвесторов.

Таким образом, внедрение предложенных рекомендаций позволит значительно улучшить функционирование Фонда социальной защиты Республики Беларусь, повысить качество и доступность социальных услуг, а также укрепить доверие граждан к системе социальной защиты. Важно, чтобы изменения были результатом комплексного подхода с привлечением всех заинтересованных сторон, включая государственные органы,

гражданское общество и международные организации. В дальнейшем необходимо также проводить регулярный анализ эффективности реализованных мер и при необходимости вносить коррективы в стратегию работы фонда.

#### **Список использованной литературы:**

1. О Фонде [Электронный ресурс]. – Режим доступа: <https://ssf.gov.by/ru/about-fond-ru/>. – Дата доступа: 18.12.2024
2. Социальное страхование в Беларуси [Электронный ресурс]. – Режим доступа: <https://www.ssf.gov.by/ru/history-ru/>. – Дата доступа: 18.12.2024
3. О социальном обслуживании: Закон Респ. Беларусь, 27 мая 2000 г., № 395 - 3 // Консультант Плюс: Беларусь [Электронный ресурс] / ООО «ЮрСпектр», Нац. центр прав. информ. Респ. Беларусь. – Минск, 2024. – Дата доступа: 18.12.2024
4. Порядок проведения и организации проверок [Электронный ресурс]. – Режим доступа: <https://ssf.gov.by/ru/poryadok-proverok-ru/>. – Дата доступа: 18.12.2024

© Коломыцкая А.И., Добринец А. И., 2025

**УДК 330**

**Коротин А. А., Поляков М. А.**

Студенты 3 курса факультета экономики и управления

**Научный руководитель: Тукова Е. А.**

старший преподаватель кафедры,

УрГУПС,

Россия, г. Екатеринбург

## **ВЛИЯНИЯ ВАЛЮТНОГО РЫНКА НА РАЗВИТИЕ РОССИЙСКОЙ ЭКОНОМИКИ**

#### **Аннотация:**

Актуальность темы «Влияние валютного рынка на развитие российской экономики» обусловлена нестабильностью мировой экономики, вызывающей колебания валютных курсов, в том числе рубля. Это критически влияет на доходы бюджета, инфляцию, инвестиционный климат и уровень жизни в России, зависящей от экспорта сырья. Понимание механизмов влияния валютного рынка необходимо для эффективной экономической политики, стабилизации курса рубля, минимизации негативных последствий колебаний и поиска возможностей для роста. Кроме того, эти знания важны для бизнеса и инвесторов, позволяя принимать обоснованные решения в условиях волатильности рынка.

#### **Ключевые слова:**

Валютный рынок, валютный курс, девальвация, инфляция, валютная политика, инвестиционный климат, экономическое развитие, бюджетные доходы, торговый баланс, внешний долг, реальные доходы населения, конкурентоспособность.

**Коротин А. А., Поляков М. А.**

Students of the 3rd year of the Faculty of Economics and Management

**Scientific adviser: Tukova E. A.**

Senior lecturer of the department,

USURT,

Russia, Ekaterinburg

## **INFLUENCE OF THE CURRENCY MARKET ON THE DEVELOPMENT OF THE RUSSIAN ECONOMY**

### **Annotation:**

The relevance of the topic “The influence of the foreign exchange market on the development of the Russian economy” is due to the instability of the world economy, causing fluctuations in exchange rates, including the ruble. This critically affects budget revenues, inflation, investment climate and living standards in Russia, which depends on the export of raw materials. Understanding the mechanisms of currency market influence is necessary for effective economic policy, stabilizing the ruble exchange rate, minimizing the negative effects of fluctuations and finding opportunities for growth. In addition, this knowledge is important for businesses and investors, allowing them to make informed decisions in the face of market volatility.

### **Keywords:**

Foreign exchange market, exchange rate, devaluation, inflation, foreign exchange policy, investment climate, economic development, budget revenues, trade balance, external debt, real income of the population, competitiveness.

Валютный рынок — это система экономических отношений, возникающих в процессе купли - продажи иностранной валюты. Основным механизмом валютного рынка является формирование обменного курса — цены одной валюты, выраженной в единицах другой валюты. Обменный курс формируется под влиянием спроса и предложения на валюту.

Спрос на валюту: спрос на иностранную валюту возникает, когда резиденты страны (фирмы, граждане, государство) импортируют товары и услуги, инвестируют за рубежом, погашают внешние долги или проводят спекулятивные операции.

Предложение валюты: предложение иностранной валюты формируется за счет экспорта товаров и услуг, притока иностранных инвестиций, получения кредитов и займов из - за рубежа.

Помимо спроса и предложения, на валютный курс могут влиять и другие факторы, такие как спекуляции — торговля валютой с целью получения прибыли от колебаний обменных курсов. Спекулятивные операции могут усиливать волатильность рынка.

Существуют различные режимы валютных курсов:

Фиксированный курс: курс национальной валюты жестко привязан к курсу другой валюты или корзины валют. Этот режим обеспечивает стабильность, но ограничивает возможности денежно - кредитной политики.

Плавающий курс: курс национальной валюты формируется под влиянием рыночных сил спроса и предложения. Этот режим обеспечивает гибкость, но может быть подвержен высокой волатильности [1,2].

Управляемый плавающий курс: промежуточный режим, при котором ЦБ вмешивается в работу валютного рынка для сглаживания резких колебаний курса. ЦБ может использовать различные инструменты (валютные интервенции, процентные ставки).

Ключевые понятия

Девальвация: снижение официального обменного курса национальной валюты по отношению к иностранным валютам. Девальвация делает экспорт более конкурентоспособным, но увеличивает стоимость импорта.

Ревальвация: повышение официального обменного курса национальной валюты по отношению к иностранным валютам. Ревальвация удешевляет импорт, но делает экспорт менее конкурентоспособным.

Волатильность валютного курса: степень изменчивости обменного курса во времени. Высокая волатильность создает неопределенность для бизнеса и инвесторов, затрудняя экономическое планирование.

Валютная интервенция: операция Центрального банка по покупке или продаже иностранной валюты на валютном рынке с целью воздействия на обменный курс национальной валюты.

Факторы, влияющие на валютный курс

На валютный курс влияют как фундаментальные макроэкономические факторы, так и психологические ожидания участников рынка:

Макроэкономические показатели включают в себя:

Темпы экономического роста: более быстрый экономический рост может привлекать иностранных инвесторов, увеличивая спрос на национальную валюту.

Уровень инфляции: высокая инфляция может снижать доверие к национальной валюте и приводить к ее обесцениванию.

Процентные ставки: более высокие процентные ставки привлекают иностранных инвесторов, увеличивая спрос на национальную валюту.

Сальдо торгового баланса: положительное сальдо (превышение экспорта над импортом) может укреплять национальную валюту.

Государственный долг: высокий государственный долг может негативно влиять на курс национальной валюты.

Политическая стабильность: политическая неопределенность и нестабильность могут снижать доверие к национальной валюте.

Спекулятивные операции: как упоминалось ранее, спекуляции могут усиливать волатильность курса [3,4].

Ожидания участников рынка: ожидания в отношении инфляции, процентных ставок и других экономических показателей могут влиять на курс национальной валюты.

Влияние валютного рынка на российскую экономику

Положительное влияние валютного рынка

Стимулирование экспорта: девальвация рубля (снижение его курса по отношению к другим валютам) делает российские товары и услуги более конкурентоспособными на мировом рынке. Это происходит за счет того, что для иностранных покупателей они становятся дешевле в пересчете на их валюту. В результате экспорт из России увеличивается, что способствует росту производства в экспортных секторах экономики и

создает новые рабочие места. Это особенно актуально для сырьевого сектора, который является важной частью российской экономики [5,6].

Увеличение бюджетных доходов: при девальвации рубля доходы от продажи экспортных товаров (нефть, газ, металлы и др.), выраженные в иностранной валюте, увеличиваются в рублевом эквиваленте. Это приводит к росту доходов бюджета, что позволяет финансировать государственные программы и проекты.

Стимулирование внутреннего производства (частично): девальвация делает импортные товары более дорогими. В некоторых случаях это может стимулировать спрос на отечественные товары, которые становятся относительно дешевле. Однако этот эффект может быть ограничен зависимостью российской экономики от импортных комплектующих и технологий.

Отрицательное влияние валютного рынка

Инфляция: одним из основных негативных последствий девальвации рубля является рост цен на импортные товары, которые становятся дороже в рублевом эквиваленте. Это приводит к увеличению инфляции, то есть к росту общего уровня цен в стране. Инфляция снижает покупательную способность населения и приводит к падению реальных доходов.

Ухудшение инвестиционного климата: нестабильность валютного курса, характеризующаяся высокой волатильностью, создает неопределенность для иностранных инвесторов. Это снижает их желание вкладывать средства в российскую экономику, что приводит к сокращению инвестиций и замедлению экономического роста.

Рост долговой нагрузки: у России есть внешний долг, выраженный в иностранной валюте. При девальвации рубля стоимость обслуживания этого долга в рублевом выражении увеличивается, что может создавать дополнительные финансовые трудности для государства и компаний.

Снижение реальных доходов населения: инфляция, вызванная девальвацией, снижает покупательную способность и реальные доходы населения. В условиях роста цен на товары и услуги, особенно импортные, люди могут позволить себе покупать меньше.

Зависимость от импорта: российская экономика в значительной степени зависит от импорта технологий, оборудования и потребительских товаров. Поэтому колебания курса рубля могут сильно влиять на цены и доступность этих товаров, что может негативно сказываться на производственных процессах и уровне жизни.

Влияние на различные секторы экономики

Сырьевой сектор: Экспортеры сырья, как правило, выигрывают от девальвации рубля за счет увеличения доходов в рублях. Однако эта зависимость делает экономику уязвимой к колебаниям цен на мировых рынках [7].

Промышленность: промышленные предприятия, использующие импортные комплектующие, могут пострадать от удорожания импорта, что приведет к росту себестоимости продукции. В то же время девальвация может создать возможности для развития отечественных производств.

Сфера услуг: влияние валютного рынка на сферу услуг может быть разнонаправленным. Некоторые отрасли (например, туризм) могут пострадать от сокращения спроса, а другие (например, IT) могут получить выгоду от экспорта услуг.

Финансовый сектор: банки и финансовые компании, имеющие активы и обязательства в иностранной валюте, подвержены валютным рискам.

Роль Центрального Банка РФ

Валютная политика ЦБ РФ

Цели валютной политики: Основными целями валютной политики ЦБ РФ являются:

Поддержание ценовой стабильности (таргетирование инфляции): ЦБ стремится удерживать инфляцию на целевом уровне, используя различные инструменты, в том числе влияя на валютный курс.

Стабилизация валютного рынка: ЦБ старается сглаживать резкие колебания курса рубля, которые могут негативно влиять на экономику.

Обеспечение финансовой стабильности: валютная политика ЦБ направлена на поддержание стабильности финансовой системы, которая зависит от устойчивости курса национальной валюты.

Для достижения своих целей в валютной политике ЦБ РФ использует различные инструменты:

Валютные интервенции: это операции по покупке или продаже иностранной валюты на валютном рынке. Цель интервенций — повлиять на обменный курс рубля. При избыточном предложении валюты ЦБ может покупать валюту, увеличивая спрос на нее и тем самым способствуя укреплению курса рубля. При избыточном спросе на валюту ЦБ может продавать валюту, увеличивая ее предложение и способствуя ослаблению рубля.

Процентные ставки: изменение ключевой ставки ЦБ также может влиять на валютный курс. Повышение процентных ставок может привлечь иностранных инвесторов, увеличив спрос на рубль и укрепив его курс. Снижение процентных ставок, наоборот, может ослабить рубль.

Нормы резервирования: ЦБ устанавливает нормы обязательных резервов для банков, которые влияют на объем ликвидности на рынке и, соответственно, на валютный курс.

Операции РЕПО: Операции РЕПО, используемые для предоставления ликвидности банкам, также могут влиять на валютный рынок.

Влияние решений ЦБ на валютный рынок и экономику

Валютные интервенции: при проведении интервенций ЦБ влияет на соотношение спроса и предложения валюты, что может приводить к укреплению или ослаблению рубля.

Изменение процентных ставок: повышение процентных ставок может привлечь иностранных инвесторов, что увеличит спрос на рубль и укрепит его курс. Снижение ставок, наоборот, может привести к ослаблению рубля.

Сигналы и заявления: заявления ЦБ о планах и намерениях в отношении валютной политики также могут влиять на настроения рынка и, соответственно, на курс рубля.

Эффекты решений ЦБ на макроэкономические показатели:

Влияние на инфляцию: решения ЦБ по процентным ставкам и валютным интервенциям влияют на инфляцию. Ужесточение денежно - кредитной политики может привести к снижению инфляции, но также может замедлить экономический рост.

Влияние на экономический рост: процентные ставки и валютный курс влияют на инвестиционную активность, производство и потребление, что в конечном итоге отражается на темпах экономического роста.

Влияние на финансовую стабильность: валютная политика ЦБ влияет на стабильность финансового сектора и устойчивость банковской системы.

Влияние на бюджетные доходы: валютный курс, как упоминалось ранее, влияет на рублевую выручку от экспорта товаров и, следовательно, на доходы бюджета [8].

Оценка эффективности валютной политики ЦБ

Сложности в управлении валютным курсом: ЦБ РФ действует в условиях высокой волатильности валютного рынка и подвержен влиянию множества внешних факторов, что затрудняет проведение эффективной валютной политики.

Дилеммы денежно - кредитной политики: ЦБ часто сталкивается с дилеммой между поддержанием стабильного курса рубля и стимулированием экономического роста, поскольку эти цели могут противоречить друг другу.

Критика и альтернативные мнения: Необходимо отметить существование различных точек зрения на эффективность валютной политики ЦБ и предложить разные подходы.

Современные вызовы: необходимо отметить, что современная экономическая и политическая ситуация предъявляет новые требования к валютной политике ЦБ.

Центральный банк Российской Федерации играет ключевую роль в управлении валютным рынком и обеспечении макроэкономической стабильности. Валютная политика ЦБ является важным инструментом влияния на курс рубля, инфляцию, экономический рост и финансовую стабильность. Однако в условиях сложной и динамичной экономической ситуации ЦБ сталкивается с множеством вызовов и должен гибко реагировать на меняющуюся обстановку.

### **Список использованной литературы:**

- 1 Мэнкью, Н. Г. Макроэкономика / Н. Г. Мэнкью; [пер. с англ.]. — СПб.: Питер, 2016. — 832 с.
- 2 Дорнбуш, Р.; Фишер, С.; Шмалензи, Р. Макроэкономика / Р. Дорнбуш, С. Фишер, Р. Шмалензи; [пер. с англ.]. — М.: Издательский дом “Дело” РАНХиГС, 2019. — 840 с.
- 3 Мишкин, Ф. С. Экономическая теория денег, банковского дела и финансовых рынков / Ф. С. Мишкин; [пер. с англ.]. — М.: Вильямс, 2016. — 880 с.
- 4 Кругман, П. Р.; Обстфельд, М. Международная экономика. Теория и политика / П.Р. Кругман, М. Обстфельд; [пер. с англ.]. — СПб.: Питер, 2018. — 848 с.
- 5 Глазьев, С. Ю. Санкции и суверенитет. Геополитика. Экономика. Финансы / С. Ю. Глазьев. — М.: Книжный мир, 2019. — 384 с.
- 6 Кудрин, А. Л. Экономическая политика России: долгосрочные цели и механизмы их реализации / А. Л. Кудрин. — М.: Издательский дом «Дело» РАНХиГС, 2018. — 432 с.
- 7 Мау, В. А. Экономика России в условиях глобальных вызовов / В. А. Мау. — М.: Издательство «Дело» РАНХиГС, 2021. — 272 с.
- 8 Сведения Банка России / Банк России. — М.: Банк России, 2023. — Режим доступа: [www.cbr.ru](http://www.cbr.ru).

© Коротин А.А., Поляков М.А., 2025

**Маргиани Л.Л.**  
магистрант 3 курса «ХГУ им. Н.Ф. Катанова»,  
Научный руководитель: Трусова С.В.,  
к.э.н., доцент  
г. Абакан, РФ

## **ПРОБЛЕМЫ РАЗВИТИЯ СОЛЕНООЗЕРНОГО СЕЛЬСОВЕТА РЕСПУБЛИКИ ХАКАСИЯ**

**Аннотация:** любой сельсовет, являясь органом местного самоуправления, осуществляет ряд определённых функций для общественного развития. Соленоозерный сельсовет Республики Хакасия, как и многие другие сельские муниципалитеты, сталкивается с рядом проблем, которые влияют на его развитие. Основные из них рассмотрены в данной статье автором.

**Ключевые слова:** сельсовет, экономическое развитие, органы местного самоуправления, муниципальный район, сельское население, исполнительные органы.

**Margiani L.L.**  
3rd year Master's student at N.F. Katanov Moscow State University,  
Scientific supervisor: Trusova S.V.,  
Candidate of Economics, Associate Professor  
Abakan, Russian Federation

## **PROBLEMS OF DEVELOPMENT OF THE SOLENOOZERNY VILLAGE COUNCIL OF THE REPUBLIC OF KHAKASSIA**

**Abstract:** any village council, being a local government body, performs a number of specific functions for social development. The Solenoozerny Village Council of the Republic of Khakassia, like many other rural municipalities, faces a number of problems that affect its development. The main ones are discussed in this article by the author.

**Keywords:** village council, economic development, local government, municipal district, rural population, executive bodies.

Статус и границы сельского поселения установлены Законом Республики Хакасия от 7 октября 2004 года № 63 «Об утверждении границ муниципальных образований Ширинского района и наделении их соответственно статусом муниципального района, сельского поселения». В состав сельского поселения входит один населённый пункт — село Солёноозёрное.

Качество жизни в селе всегда являлось для России весьма проблемным вопросом. Исторически сложившийся разрыв между городом и селом непрерывно увеличивался на протяжении последних десятилетий, и сейчас этот разрыв лишь растёт. Многие из существующих программ повышения качества жизни

малоэффективны в силу недостаточности финансовых средств и отсутствия точной информации [1, с. 24].

В соленоозерном сельсовете путём комплексного анализа были выявлены следующие проблемы:

**Экономические трудности.** Сельсовет испытывает проблемы с экономическим развитием, обусловленные ограниченными ресурсами и низким уровнем инвестиций. Местные рабочие места часто не могут конкурировать с более крупными производствами, что приводит к снижению рабочих мест и доходов населения.

**Демографические изменения.** Убыль населения, миграция молодежи в поисках лучших возможностей в городах создают демографический дисбаланс. Это приводит к старению населения и снижению трудоспособного контингента. Необходимо отметить, что с 2010 года по настоящее время в Соленоозерном сельсовете наблюдается ежегодная убыль населения. Если в 2012 году население составляло 740 чел., то в 2024 г. население составляет 502 человека.

**Инфраструктурные проблемы.** Нехватка качественной инфраструктуры, такой как дороги, медицинские учреждения, образовательные заведения и коммунальные услуги, затрудняет жизнь местных жителей и делает сельсовет менее привлекательным для новых жителей и инвесторов.

**Экологические проблемы.** Влияние экологических факторов, таких как загрязнение окружающей среды и изменение климата, может негативно сказываться на сельском хозяйстве и здоровье населения.

**Социальные проблемы.** Низкий уровень жизни, недостаток социальных услуг и ограниченный доступ к культурным и образовательным мероприятиям могут приводить к социальной напряженности и снижению качества жизни.

**Отсутствие активного участия населения.** Низкая степень вовлеченности местных жителей в процессы управления и принятия решений также является проблемой. Это может ограничивать инициативы по развитию и улучшению качества жизни.

В заключение, проблемы развития Соленоозерного сельсовета Республики Хакасия требуют комплексного и многогранного подхода. Экономические трудности, демографические изменения, инфраструктурные недостатки и экологические вызовы создают серьезные препятствия для устойчивого развития. Однако, имея четкие стратегии и активное вовлечение местного населения, возможно не только преодолеть эти трудности, но и создать условия для процветания сельсовета.

Ключевыми направлениями для решения выявленных проблем являются поддержка местного бизнеса, развитие инфраструктуры, улучшение социальных услуг и активизация участия граждан в управлении. Важно, чтобы местные власти, бизнес - сообщество и жители работали в единой команде, направляя усилия на создание комфортной и безопасной среды для жизни.

### **Список использованной литературы**

1. Афанасьева А. А., Лавренко А. В. Качество жизни население села Соленоозерное Ширинского района Республики Хакасия // Вестник ХГУ им. Н. Ф. Катанова. 2022. №4 (42). С. 23 - 26.

© Маргиани Л.Л., 2025

**Мусихина Т.А.**

канд. геогр. наук, доцент

**Легостаева О.А.**

студентка 1 курса магистратуры

ВятГУ,

г.Киров, РФ

## **СОЗДАНИЕ РЫНКА ОТХОДОВ ДЛЯ ЭФФЕКТИВНОГО РЕГУЛИРОВАНИЯ ОТРАСЛИ ОБРАЩЕНИЯ С ОТХОДАМИ В СФЕРЕ ЭКОНОМИКИ ЗАМКНУТОГО ЦИКЛА**

### **Аннотация:**

Наряду с общепринятыми мерами в сфере развития инфраструктуры по обращению с отходами, для внедрения экономики замкнутого цикла (ЭЗЦ) требуются также создание рынка отходов, включая неопасные промышленные отходы, которые могут быть использованы при производстве продукции. Торговля отходами может стать важным компонентом ЭЗЦ, поскольку может обеспечить их трансформацию в ресурсы. Для обеспечения эффективной работы рынка отходов целесообразно создание общедоступной информационно - поисковой системы в сфере промышленного симбиоза.

### **Ключевые слова:**

Экономика замкнутого цикла, отходы, утилизация отходов, переработка отходов, промышленный симбиоз.

Концепция экономики замкнутого цикла (ЭЗЦ) в последние годы стала одним из основных стратегических приоритетов устойчивого развития. Так, Указом Президента Российской Федерации от 07 мая 2024 года № 309 «О национальных целях развития Российской Федерации на период до 2030 года и на перспективу до 2036 года» установлена следующие целевые показатели и задачи, выполнение которых характеризует достижение национальной цели «Экологическое благополучие»: формирование экономики замкнутого цикла, обеспечивающей к 2030 году сортировку 100 процентов объема ежегодно образуемых твердых коммунальных отходов (ТКО), захоронение не более чем 50 процентов таких отходов и вовлечение в хозяйственный оборот не менее чем 25 процентов отходов производства и потребления в качестве вторичных ресурсов и сырья.

Эффективное регулирование отрасли обращения с отходами обеспечивает возвращение ресурсов в производственный цикл, снижает зависимость страны от импортного вторичного сырья, улучшает экологическую обстановку, может способствовать снижению спроса на первичное сырье. Оно строится на вовлечении к ЭЗЦ всех экономических контрагентов в сбор, сортировку, накопление и первоначальную подготовку (обработку) отходов, а также на сборе качественных данных о количестве и характеристиках образующихся отходов.

В настоящее время процессы сбора и сортировки ТКО регулируются законодательно и, как правило, обеспечиваются органами власти региона, муниципальными органами самоуправления, а также региональными операторами. При этом обращение с ТКО от

производства производится через договоры с региональными операторами. Обращение не опасных (не относящихся к 1 и 2 классу опасности) промышленных отходов регулируются субъектами экономики самостоятельно.

Сбор и генерирование данных о количестве и некоторых характеристиках образующихся отходов, а также реестры отходообразователей и переработчиков отходов находятся в ведении региональных органов власти. Сведения об отходах относительно возможности (необходимости) их дальнейшего использования при производстве продукции содержатся (и регулярно пополняются) в нормативно - правовых документах в сфере охраны окружающей среды. Сведения о накапливаемых в течение 11 месяцев неопасных промышленных отходов содержится у их отходообразователей. Остается неотрегулированным вопрос о создании реестров субъектов экономики, которые могут быть потенциальными потребителями вторичных ресурсов и обеспечении их необходимой информационной базой для возможности самостоятельно выстраивать кооперационные цепочки в сфере промышленного симбиоза.

Учитывая вышеизложенное, можно заключить, что в настоящее время складывается ситуация, когда для выполнения задачи по формированию экономики замкнутого цикла в регионах целесообразно создавать рынок отходов, работ и услуг в сфере их утилизации. Заинтересованными участниками (экономическими контрагентами) рынка должны стать образователи, потенциальные потребители, а также переработчики отходов. Для эффективной работы рынка отходов целесообразно создание общедоступной информационно - поисковой системы в сфере промышленного симбиоза с возможностью самостоятельного создания участниками кооперационных цепочек. Поставщиками информации должны стать органы власти, местного самоуправления, региональные операторы, утилизаторы отходов, а также образователи и потребители отходов, которые могут быть использованы при производстве продукции.

© Мусихина Т.А., 2025

**УДК 659**

**Орлов А. Р.**

бакалавриат 1 курса ВолгГТУ,  
г. Волгоград, РФ

**Заруднева А. Ю.**

К.э.н., ВолгГТУ  
г. Волгоград, РФ

## **РЕКЛАМА В ПРИЛОЖЕНИЯХ И МОБИЛЬНЫХ ИГРАХ**

### **Аннотация**

В статье рассматривается эффективность рекламы в приложениях и мобильных играх и отношение людей к данному типу рекламы. Такой вид продвижения товаров и услуг сейчас является одним из наиболее актуальных, ведь в среднем человек проводит за телефоном более 6 часов в день, притом этот показатель постоянно растёт. Цель исследования —

выяснить насколько реклама в мобильных приложениях и играх эффективна и какие факторы данного типа продвижения на эффективность влияют. Для проведения исследования были опрошены 100 человек возрастом 15 - 30 лет, было установлено, что данный тип рекламы чаще не является эффективным из-за раздражительности и недостатка безопасности.

### **Ключевые слова**

Реклама, мобильное приложение, игра, пользователь, эффективный, исследование, товар.

В наше время — век цифровых технологий — человек всё больше времени проводит за телефоном. По информации исследования компании «Ингосстрах» и Аналитического центра НАФИ от сентября 2024 года, каждый третий россиянин пользуется смартфоном более 4 часов в день, а ещё четверть проводит с гаджетом 3–4 часа ежедневно. По глобальным исследованиям, в 2024 году среднее экранное время для пользователей по всему миру в возрасте от 16 до 64 лет составляет 6 часов 35 минут ежедневно. В связи с такой активностью в цифровом мире, реклама неизбежна в социальных сетях и мобильных играх.

Реклама в мобильных приложениях — один из самых объемных и востребованных сегментов мобильного рекламного рынка. Он подходит для продвижения брендов, сервисов, интернет - магазинов, товаров, услуг. Рынок In - app рекламы появился в 2013 году, но долго был недооценен рекламодателями.

Каждый человек хоть раз в жизни сталкивался с рекламой во время использования приложений, это всплывающие баннеры, реклама, которую нельзя пропустить, а в большинстве мобильных игр и вовсе можно добровольно посмотреть рекламу ради дополнительной награды.

У разработчиков приложений возникает дилемма: начать агрессивно показывать пользователю множество рекламы сразу после входа в приложение или показывать рекламу постепенно. Так, первый вариант может быть негативен в восприятии пользователей, но второй тоже не идеален, так как если приложение окажется непопулярным, то оно не окупится.

Сама по себе реклама в приложениях и мобильных играх эффективна, поскольку современные технологии позволяют использовать собранные данные для настройки рекомендаций для конкретного пользователя. Однако немногие производители приложений могут себе это позволить или не хотят, так как цель просто продать любую стороннюю рекламу и заработать прибыль.

Чтобы выяснить как потребители относятся к рекламе в приложениях и играх и эффективна ли данная реклама, авторами был проведён опрос в г.Волгограде, в котором приняли участие 100 человек возрастом преимущественно 15 - 30 лет.

Первый вопрос касался отношения респондентов к рекламе внутри приложения и игр. Отрицательно к данному типу рекламы относятся 83,3 % опрошенных. Сложно что - то продать, продвигать, или пропагандировать, если к рекламе изначально относятся без одобрения. Следующий вопрос подтверждает неэффективность рекламы внутри приложений, ведь 86,7 % опрошенных людей считают, что такая реклама не способна продать товар, и является раздражителем, который мешает использовать изначальный контент.

Пользователи хотят использовать функции, ради которых они скачивали приложение и не хотят видеть резко всплывающие на весь экран баннеры. Часто рекламодатели создают ненастоящий «крестик» для закрытия рекламы, но по факту он является частью самого рекламного баннера и при нажатии на него переводит пользователя на сайт, что вызывает отрицательное отношение у аудитории. К тому же такая реклама реально может быть опасной и если случайно на неё нажать, то можно невольно скачать вирус, поскольку для разработчиков приложений главное — это заработать прибыль, и они не тратят финансы на безопасность клиента и не всегда даже могут контролировать, какая именно реклама попадает в их приложение или игру. В связи с реальной опасностью некоторой рекламы Роскачество рекомендует покупать «блокираторы рекламы» внутри приложения. Однако результаты опроса показали, что блокираторы покупали лишь 16,7 % респондентов, но как показывают другие исследования, такие предложения есть всего в 25 % приложений. В любом из этих случаев частая и внезапная реклама порождает отток пользователей, что соответственно снижает вероятность покупки товара, который обозначен в рекламе.

По результатам опроса купили товар из рекламы в приложении или игре всего 6,7 %.

### **Заключение**

Из всего вышеперечисленного можно сделать вывод, что в приложениях и мобильных играх реклама не всегда эффективна, такой вид рекламы чаще вызывает раздражение у пользователей. Поэтому при размещении рекламы, нужно делать ее более безопасной, наиболее эффективной.

### **Источники:**

1. Исследование компании «Ингосстрах» и Аналитического центра НАФИ от сентября 2024 года
2. <https://www.ingos.ru/company/news/2024/dff3be11-5cff-48d1-96b1-6b0f448b80d6>

© Орлов А. Р., Заруднева А. Ю., 2025

**УДК 65**

**Русакова К.В.**, преподаватель  
Красноярский филиал Финуниверситета  
г. Красноярск, РФ

## **УПРАВЛЕНИЕ ДЕБИТОРСКОЙ ЗАДОЛЖЕННОСТЬЮ**

### **Аннотация**

Данная статья посвящена актуальной на сегодняшний день проблеме управления дебиторской задолженностью. Эффективное управление такой задолженностью повышает финансовую устойчивость и экономическую эффективность ведения бизнеса.

### **Ключевые слова**

Дебиторская задолженность, управление дебиторской задолженностью, дебиторы, эффективность управления, меры по снижению дебиторской задолженности

## **ACCOUNTS RECEIVABLE MANAGEMENT**

### **Abstract**

This article is devoted to the current problem of accounts receivable management. Effective management of such debt increases the financial stability and economic efficiency of doing business.

### **Keywords**

Accounts receivable, accounts receivable management, debtors, management efficiency, measures to reduce accounts receivable

Неотъемлемой частью ведения любого бизнеса является дебиторская задолженность, то есть долги других лиц данной организации. С целью поддержания и увеличения существующего уровня ликвидности и платежеспособности, дебиторской задолженностью необходимо управлять. Основные задачи управления дебиторской задолженностью сводятся к сокращению рисков невозврата долгов дебиторами, а также к оптимизации суммы дебиторской задолженности.

Процесс управления дебиторской задолженностью состоит из элементов.

1. Анализ дебиторской задолженности. Проводится в несколько этапов и может включать в себя: оценку динамики и структуры дебиторской задолженности; анализ задолженности по срокам ее возникновения; определение удельного веса дебиторской задолженности в структуре оборотных активов; расчет показателей оборачиваемости; сравнительную оценку темпов роста дебиторской задолженности и выручки; анализ соотношения дебиторской и кредиторской задолженности [1].

2. Выбор методов управления дебиторской задолженностью. Набор методов индивидуален для каждого бизнеса и может включать в себя: регулярное проведение инвентаризации; предварительную проверку финансового состояния контрагента с целью оценки его платежеспособности; напоминание дебиторам о сроках платежа; страхование дебиторской задолженности; факторинг и другие инструменты. Выбор методов управления дебиторской задолженностью зависит от специфики бизнеса и других факторов.

3. Контроль за соблюдением контрагентами договорных условий. Осуществляется путем регулярной проверки состояния расчетов с дебиторами с целью своевременного принятия мер по устранению выявленных нарушений. Такой контроль позволяет свести к минимуму просроченную задолженность, обеспечивая тем самым своевременное поступление денежных средств.

4. Взыскание просроченной задолженности. Является крайней мерой и может проводиться в добровольном порядке или принудительно (обращение в суд) [2].

Повышению эффективности управления дебиторской задолженностью способствует применение современных технологий, позволяющих автоматизировать процесс такого управления. Использование возможностей цифровых технологий способствует

сокращению кредитных рисков и построению автоматического режима процедуры взыскания долгов.

Таким образом, комплексный подход к процессу управления дебиторской задолженностью обеспечивает своевременное погашение дебиторами своих долгов, позволяет свести к минимуму риски финансовых потерь.

#### **Список использованной литературы:**

1. Велижанская С.С. Анализ и контроль дебиторской задолженности // Планово - экономический отдел. 2019. № 5.

2. Печиева В.Е. Управление дебиторской задолженностью предприятия [Электронный ресурс]. – Режим доступа: <https://spmag.ru/articles/upravlenie-debitorskoj-zadolzhennostyu-predpriyatiya>. – (дата обращения: 13.01.2025).

© Русакова К.В., 2025

**УДК 659.1**

**Чеховская Д. А., Маньшина С. С., Землякова П. С.,**  
студенты 1 курса ВолгГТУ  
Научный руководитель: Заруднева А. Ю.,  
к. э. н., доцент ВолгГТУ  
г. Волгоград, РФ

### **ИМИДЖЕВАЯ РЕКЛАМА: КАК ПОДНЯТЬ ВАШ БРЕНД СО ДНА**

#### **Аннотация**

Данное исследование посвящено изучению роли имиджевой рекламы в становлении бренда и его укреплении на рынке. Целью исследования является выявление основных критериев имиджевой рекламы, ее преимуществ и недостатков. Для определения наиболее эффективных средств распространения рекламы был проведен социологический опрос, результаты которого систематизированы и обобщены в исследовании. Результаты исследования показали, что имиджевая реклама является эффективным инструментом продвижения бренда в современной рыночной экономике.

#### **Ключевые слова**

Имиджевая реклама, бренд, продвижение, коммуникация, конкуренция

С каждым годом рыночная система совершенствуется: тенденциями развития рынка становятся информатизация - совершенствование информационной инфраструктуры, использование инновационных технологий и ноу - хау. Следовательно, растет конкуренция среди производителей в различных сферах. Появляется необходимость выделяться на рынке не только при помощи качества товара или его неординарности, а в большей степени влиять на покупателя и его выбор через особые смыслы, которые компания закладывает в свой фундамент, то есть через особый образ, который будет побуждать потребителя приобрести конкретный товар. Эти функции возложены на имиджевую рекламу.

Имиджевая реклама - это коммуникация производителя с потребителем, направленная на создание положительного образа компании, продукта или услуги. Ее главная цель - не увеличение продаж, а превосходство среди конкурентов, то есть создание собственного имиджа, который непосредственно воздействует на сознание потребителя, формируя общественное мнение.

Как и у любого вида рекламы, у имиджевой рекламы есть свои преимущества и недостатки. Говоря о преимуществах, важно отметить, что:

1. Имиджевая реклама воздействует на широкую аудиторию;
2. Помогает повысить узнаваемость бренда;
3. Уникально выстроенный в сознании общества образ бренда позволяет выделиться среди конкурентов, продукция которых имеет схожие технические характеристики;
4. Имиджевая реклама не представляется в форме надоедливой рекламы, которую не любят многие люди, наоборот, она ничего активно не продает и в то же время быстро передает суть заложенного в нее смысла, а также доставляет визуальное наслаждение;
5. Имиджевая реклама производит длительный положительный эффект.

К сожалению, такой неординарный путь развития бренда не обходится без недостатков. Так, главным минусом имиджевой рекламы является отсроченность эффекта и затраты времени и ресурсов: популярность бренда и лояльность потребителя к нему формируются годами, также не приходится говорить о быстром повышении конверсии продаж; создание и поддержание имиджа бренда требует большого количества времени и финансовых ресурсов. Еще одним минусом является непредсказуемость рекламной кампании бренда, так как она связана с нестандартными креативными подходами, которые могут вызвать неоднозначную реакцию общества, а также не всегда могут гарантировать успех.

Как же все - таки потребители относятся к имиджевой рекламе? Результаты проведенного в рамках данного исследования опроса показывают: 100 % опрошенных считают, что имидж бренда влияет на покупателя, а имиджевая реклама помогает раскрутке бренда. 92 % респондентов ответили, что ценности, на которых строится образ бренда, влияют на их выбор, и 8 % утверждают, что ценности бренда никак не влияют на их выбор.

Проанализируем распределение ответов респондентов по вопросу «Где обычно Вы обращаете внимание на рекламу?».



Рис. 1. Распределение ответов респондентов на вопрос «Где обычно Вы обращаете внимание на рекламу?»

Источник: авторский

Проведя анализ информации, полученной из представленной диаграммы, можно говорить о том, что наибольшее количество опрошенных обращает внимание на рекламу в социальных сетях, наружную рекламу и рекламу на просторах интернета 92,3 %, 61,5 % и 46,2 % соответственно. Реклама на телевидении интересует респондентов меньше всего (15,4 %). Заметим, что у респондентов была возможность выбрать несколько вариантов ответов в представленном вопросе.

Основываясь на результатах опроса, можно отметить связь полученных ответов с эффективностью влияния имиджевой рекламой в реальных условиях. Так, большинство брендов действительно делают больший упор на рекламу в социальных сетях, создают креативные ролики, выпускают коллаборации с популярными персонами.

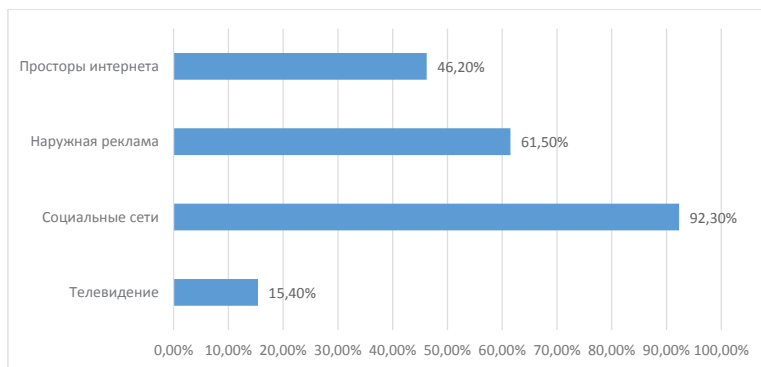
Наружная реклама тоже не является исключением, бренды создают уникальные, ни на что не похожие баннеры, которые надолго запоминаются в сознании людей. Здесь бренды также дают волю креативу и используют различные виды наружной рекламы (3D проекции, интерактивная реклама, движущаяся реклама и т.д).

Среди известных примеров имиджевой рекламы можно выделить бренд Coca Cola, продукция которого у большинства людей ассоциируется с теплым семейным застольем, долгожданным праздником. Стоит только увидеть рекламную кампанию с их известным грузовиком, и человек сразу же вспоминает чудесные моменты новогоднего праздника, ведь бренд настолько закрепился в сознании общества, что практически ни одно застолье не проходит без известного напитка Coca Cola.

Следующей выдающейся работой имиджевой рекламы является бренд Ferrero, выпускающий конфеты Raffaello. Никакие конфеты не вызывают ассоциаций с влюбленностью, как данная марка. Медленно, но верно Raffaello создали определенный образ, заставляющий потребителя в тот или иной раз выбирать именно их продукцию. Рассмотрим один из примеров их рекламной кампании, в которой заложен неповторимый имидж данного бренда. В 2019 году бренд Raffaello запустил брендинговую кампанию под названием «Что значит любить?». Вместе с роликом бренд предоставил в продажу лимитированную серию коробок с конфетами, заменив свой логотип на фразу «Что значит любить?». На каждой конфете в коробке были разные трогательные признания: «восхищаюсь», «чувствую», «забочусь», «горжусь», «скачаю» - с помощью которых можно выразить свои чувства близким людям. К рекламной кампании был выпущен короткометражный фильм, рассказывающий историю влюблённой пары, которая была вместе с начальной школы.

Ярким примером отечественной имиджевой рекламы является Альфа банк. Скорее всего, Альфа банк будет одним из брендов, чью рекламу все вспомнят. Одной из последних запоминающихся рекламных кампаний стал слоган «Ты все делаешь не так. Продолжай!», который побуждает предпринимателей продолжать свое дело. Таким образом, Альфа банк поддерживает начинающих предпринимателей и побуждает не слушать критику со стороны недоброжелателей, а продолжать дело своей мечты. Также в рекламной кампании появлялись такие знаменитости как Василий Вакуленко (сценический псевдоним Баста), Александр Петров, Иван Ургант, Владимир Познер и другие. Такая тактика помогает компании

создать у потребителя доверие к банку, так как у него возникает следующая мысль: «Если этот популярный человек пользуется услугами банка, значит, ему можно доверять, соответственно компания надежная».

Как говорилось ранее, имиджевая реклама нацелена на конечный результат и на превосходство среди конкурентов. Поэтому, грамотно выстроив тактику, и используя имиджевую рекламу как инструмент продвижения, можно сформировать лояльность к бренду. Проанализировав источники, авторы предлагают несколько этапов для грамотного построения имиджа бренда.

Первым делом нужно определить ценности бренда, реклама должна быть честной и соответствовать тому, на чем построен данный бренд. Далее стоит разобрать целевую аудиторию, понять, что хочет получить покупатель. Также стоит помнить о том, что креативность – залог успеха, в условиях информационного шума и огромной конкуренции бренд должен выделяться. Необходимо использовать различные площадки для развития рекламной кампании бренда, социальные сети и коллаборации с известными обществу людьми пойдут на пользу и помогут продвижению. Самое главное, не стоит забывать, что с помощью имиджевой рекламы вы не получите результат здесь и сейчас. Нужно быть готовым инвестировать время и ресурсы, чтобы получить значимые результаты.

В заключение хочется отметить, что имиджевая реклама – это не просто красивый ролик или удачный баннер. Это инструмент, которым может вытянуть бренд из кризиса, создать новый имидж и укрепить его на рынке. Главное – искренность, понимание своей аудитории и готовность экспериментировать. Имиджевая реклама – это первый и основательный шаг к успеху бренда.

### **Список использованной литературы:**

1. Имиджевая реклама. – [Электронный ресурс]. – Режим доступа: <https://www.unisender.com/ru/glossary/chto-takoe-imidzhevaya-reklama/#anchor-1>
2. Имиджевая реклама: повышаем узнаваемость бренда. – [Электронный ресурс]. – Режим доступа: <https://sales-generator.ru/blog/imidzhevaya-reklama/>
3. Что такое имиджевая реклама, примеры и кому она подойдет. – [Электронный ресурс]. – Режим доступа: <https://kokoc.com/blog/imidzhevaya-reklama/>
4. Guseva, O. V. How does image advertising work? / O. V. Guseva, L. T. Khatynova // Гуманитарный научный журнал. – 2019. – No. 1. – P. 160 - 164
5. Пашаева, С. П. Имиджевая реклама: лояльность к бренду и увеличение продаж / С. П. Пашаева, О. Б. Токарева // Стратегия и тактика управления предприятием в переходной экономике: сборник материалов XXIV ежегодного открытого конкурса научно - исследовательских работ студентов и молодых ученых в области экономики и управления «Зеленый росток» с итоговым этапом в форме Всероссийской (национальной) научной конференции, Волгоград, 01–30 апреля 2024 года. – Волгоград: Волгоградский государственный технический университет, 2024. – С. 92 - 93

© Чеховская Д. А., Маньшина С. С., Землякова П. С., 2025

## ОРГАНИЗАЦИЯ САМООБСЛУЖИВАНИЯ ПОТРЕБИТЕЛЕЙ ФАРМАЦЕВТИЧЕСКОЙ ПОМОЩИ В КОНТЕКСТЕ РИСКОВ ДЛЯ КАЧЕСТВА ФУНКЦИОНИРОВАНИЯ АПТЕЧНЫХ СЕТЕЙ

### **Аннотация.**

В статье рассматривается организация самообслуживания потребителей (пациентов) при оказании фармацевтической помощи. Внимание акцентируется на потенциальных рисках, которые оно может нести для качества функционирования аптечных сетей. Автор анализирует текущее состояние процессов самообслуживания, выявляет преимущества данной модели для повышения удовлетворенности пациентов и эффективности обслуживания, а также обсуждает возможные недостатки, такие как ошибки при выборе лекарственных препаратов и получение недостаточной информации о рациональном использовании лекарственных препаратов; оценивает риски полностью автономного (без возможности обращения к профессионалу) обслуживания для различных субъектов фармацевтического рынка, в том числе для общества и аптечных сетей.

### **Ключевые слова.**

Автономное самообслуживание, аптечная организация, риски, фармацевтическая помощь, фармацевтическое консультирование.

Современные тенденции в области обслуживания клиентов стремительно меняются, и аптечные организации не являются исключением. Одной из наиболее заметных инноваций в этой сфере стало появление различных форм самообслуживания. Самообслуживание в сфере розничной торговли лекарственными препаратами и товарами аптечного ассортимента – это не просто тренд, а важный шаг к удовлетворению растущих потребностей современного потребителя. Однако сфера самообслуживания в области фармацевтической помощи является недостаточной изученной, так как не нашла полноценного отражения в работах ученых как экономической, так и фармацевтической отраслей. Поэтому рассмотрение различных аспектов самообслуживания в сфере розничной торговли лекарственными препаратами: удобства и быстроты процесса, влияние на безопасность пациента и качество обслуживания, преимущества, которые получают как покупатели, так и владельцы аптек, а также возможные вызовы и перспективы дальнейшего развития данного подхода является целесообразным.

Самообслуживание, с одной стороны, позиционируется как формат фармацевтической помощи, предоставляющий покупателям аптеки (пациентам) уникальную возможность самостоятельно выбирать и приобретать необходимые лекарственные препараты и товары аптечного ассортимента. В этом смысле пациент, с одной стороны, становится активным участником сервисного процесса [1], и это позволяет выделить ряд *позитивных моментов в организации самообслуживания* в аптечной организации, перечисленных далее.

*Удобство и экономия времени.* Один из самых значимых плюсов самообслуживания – это возможность быстрого и удобного доступа к продукции. Клиенты могут самостоятельно выбирать необходимые препараты и товары, не тратя время на ожидание в очереди или взаимодействие с фармацевтом. Это особенно важно в условиях современного ритма жизни, когда люди ценят каждую свободную минуту;

*Повышенная конфиденциальность.* Самообслуживание позволяет клиентам более свободно выбирать «неудобные» лекарственные препараты или товары, такие как средства для интимной гигиены, или лекарства от диареи, без лишнего стеснения или беспокойства о чужих взглядах. Это создает комфортную атмосферу для покупок и снижает психологический барьер;

*Расширение ассортимента.* С помощью вендинговых аппаратов и зон самообслуживания аптеки могут предложить шире ассортимент товаров. Клиенты получают возможность изучать и выбирать большее количество товаров, чем это возможно в традиционных условиях, что способствует лучшему удовлетворению потребностей;

*Гибкость в графике покупок.* С самообслуживанием клиенты могут совершать покупки в любое время, без зависимости от режима работы аптек. Это делает аптеки более доступными для людей, у которых ограниченное время для визитов в традиционные точки продаж;

*Минимизация ошибок.* При наличии четких инструкций и автоматизированных систем покупатель может сам проверить информацию о препаратах, что снижает вероятность ошибок. Это особенно актуально для лекарств с различными дозировками и противопоказаниями;

*Упрощение процесса для работников аптечной организации.* Фармацевты могут сосредоточиться на более сложных вопросах и обслуживании клиентов с потребностью в фармацевтическом консультировании, в то время как стандартные покупки могут быть осуществлены пациентами самостоятельно. Это улучшает общую эффективность работы аптеки;

*Повышение уровня удовлетворенности клиентов.* Когда покупатели имеют возможность самостоятельно управлять процессом приобретения товаров, это обычно ведет к более высокому уровню удовлетворенности. Некоторые пациенты ценят автономию, и если они могут безопасно и удобно делать покупки, это существенно повышает их лояльность к аптеке;

*Привлечение новой аудитории.* Самообслуживание может привлечь более молодежную аудиторию, которая предпочитает технологические решения и удобство. Инновационные методы обслуживания могут стать конкурентным преимуществом для аптек, стремящихся увеличить свою клиентскую базу.

С другой стороны, самообслуживание, хотя и имеет множество преимуществ, сопровождается рядом недостатков, которые могут негативно повлиять как на пациентов, так и на сам процесс фармацевтической помощи – рисков. Методом мозгового штурма нами были установлены основные из них. Далее приведены основные, укрупненные группы рисков.

*Отсутствие профессиональной консультации.* Одним из главных недостатков самообслуживания является ограниченный доступ к профессиональным консультациям фармацевтов. При покупке препаратов без консультации клиент рискует ошибками,

особенно если не обладает достаточными знаниями для правильного выбора, или не отдаёт себе отчёта в этом, или не осведомлен о противопоказаниях и побочных эффектах. Это может привести к потенциально опасным ситуациям.

*Риск некорректного использования лекарственных препаратов.* Некоторые препараты требуют внимательного контроля и знаний о дозировках и способах применения. Клиенты, самостоятельно выбирающие лекарства, могут использовать их неправильно, что создаёт риск ухудшения состояния здоровья или возникновения нежелательных эффектов.

*Сложности с информацией.* Не всегда информация о лекарственных препаратах и других товарах аптечного ассортимента представлена в понятной форме; не всегда клиенты имеют достаточно компетенций для ее понимания, выбора нужного товара и сравнения одних товаров с другими. Клиенты могут столкнуться с трудностями в понимании этикеток, инструкций по применению и другой информации, что также может привести к неправильному выбору и применению.

*Увеличение краж и потерь.* Поскольку клиенты могут сами брать товары с полок, это увеличивает риск краж и потерь, что усложняет процесс инвентаризации и вызывает недовольство персонала аптечной организации, которые несут материальную ответственность за сохранность товара.

*Ограниченные возможности для больших или комплексных покупок.* Самообслуживание не всегда подходит для ситуаций, когда требуется сделать покупку для большой группы или семьи. Если несколько людей нуждаются в разных препаратах, такой процесс может быть менее эффективным, чем традиционное обслуживание.

*Ограниченный доступ к лекарственным препаратам.* В некоторых случаях клиенты могут не найти нужный лекарственный препарат в системе самообслуживания, или перепутать с другими лекарственными препаратами.

*Последствия для жизни здоровья пациентов.* В случае неправильно выбранного лекарственного препарата последствия могут быть серьезными, начиная от удлиненных периодов болезни до необходимости госпитализации.

*Психологические барьеры.* Некоторые клиенты могут испытывать дискомфорт или неуверенность при выборе товаров самостоятельно. Это может снизить общую удовлетворенность от процесса покупки.

*Отсутствие социального общения.* Для многих клиентов аптечные покупки могут быть не только необходимостью, но и способом общения. Самообслуживание лишает их этого аспекта, так как взаимодействие с фармацевтом и другими покупателями становится минимальным.

Качество функционирования регионального розничного фармацевтического комплекса и аптечных сетей проявляется, в первую очередь, качеством фармацевтических услуг [2], оказываемых субъектами фармацевтической деятельности. Согласно Федеральному закону от 12.04.2010 №61 - ФЗ «Об обращении лекарственных средств» субъектами фармацевтической деятельности в рамках регионального розничного фармацевтического комплекса являются аптечные организации. Согласно профессиональным стандартам «Провизор» и «Фармацевт» - фармацевтические работники, провизоры и фармацевты, также являются субъектами фармацевтической деятельности, несмотря на отсутствие упоминания об этом напрямую в федеральном законе. Таким образом, введение полностью автономного самообслуживания негативно повлияет на качество функционирования

аптечных сетей и регионального розничного фармацевтического комплекса в первую очередь по причине полного исключения фармацевтических работников и фармацевтического консультирования из фармацевтической помощи, провайдерами которой являются аптечные сети. Поэтому перечень рисков был дополнен риском *«снижение качества фармацевтической помощи»*.

Безусловно, есть ситуации, когда пациент приходит в аптеку уже со списком лекарственных препаратов и точно знает, что ему нужно. Однако по данным опроса, проведённого в 2022 году [3], 39 % фармацевтических работников считают, что за фармацевтической консультацией обращается каждый второй пациент и более, а 36 % говорят, что каждый четвёртый. Почти единогласно (86 %) фармацевтические работники ответили, что в современных условиях нельзя отказаться от фармацевтического консультирования. В комментариях они добавляли, что посетители часто даже просят поставить диагноз или подобрать рецептурный лекарственный препарат. При этом продолжительность консультирования и объём предоставляемой информации зависят от конкретных запросов покупателя, его образовательного и культурного уровня [4].

Согласно требованиям Правил надлежащей аптечной практики лекарственных препаратов для медицинского применения, утверждённых приказом Министерства здравоохранения №647н от 31.08.2016, фармацевтическое консультирование необходимо осуществлять в обязательном порядке, с каждым пациентом и в строго определённых рамках. Поэтому если самообслуживание будет полностью автономным, произойдет нарушение действующего законодательства. Под полностью автономным самообслуживанием мы понимаем такую организацию самообслуживания, когда у пациента во время приобретения лекарственного препарата нет возможности обратиться за консультацией к фармацевтическому работнику.

По нашему мнению, вышеперечисленные риски несет именно полностью автономное самообслуживание. Полностью автономным является самообслуживание, например, в аптечной организации, где консультируют по вопросам применения лекарственных препаратов работники без права фармацевтической деятельности. По данным аналитиков, таких работников до 30 % кадрового состава аптечных сетей [5].

Однако все знают, что есть так называемые «аптеки самообслуживания». Обычно «аптеками самообслуживания» называют аптеки с открытой выкладкой товара, которая предполагает свободное и удобное ознакомление посетителей аптеки с ассортиментом безрецептурных лекарственных препаратов и других разрешенных к свободной продаже товаров [6]. Посетитель аптеки может самостоятельно подойти к витрине, взять интересующий товар, а затем оплатить его на кассе. Такая форма демонстрации товара возможна исключительно для категории лекарств, не требующих рецепта, и сопутствующих товаров, разрешенных к реализации в аптечных организациях. Лекарственные препараты, отпускаемые по рецепту, и остальные товары должны быть представлены на закрытых на ключ витринах, на которых присутствует надпись «отпускается по рецепту». Опуская недостатки этих аптек в плане повышенной потери товаров из-за хищений, «открытая форма торговли» сильно увеличивает стоимость среднего чека и экономические показатели аптеки в целом [7]; причем экономические выгоды от открытой выкладки товара значительно превышают потери от хищений. Следует отметить, что в таких аптеках покупатель не является полностью автономным, ведь на кассе его ждет профессиональный фармацевт.

Эксперты из фармацевтической отрасли (10 практических работников аптечных сетей с опытом работы в отрасли не менее 15 лет) оценивали вероятность возникновения рисков и

величину их последствий последовательно для общества, пациента и аптечных сетей. Результаты представлены в таблице (Таблица 1).

Таблица 1 - Оценка риска организации автономного самообслуживания пациента при получении фармацевтической помощи с учетом вероятности возникновения и масштаба последствий

Наименование риска	Вероятность возникновения риска (баллы от 1 до 10)	Масштаб негативных последствий риска (баллы от 1 до 10)			Оценка риска с учетом вероятности возникновения и масштаба последствий для различных субъектов			
		Для общества	Для жизни и здоровья пациента	Для качества функционирования аптечной сети	Для общества	Для жизни и здоровья пациента	Для качества функционирования аптечной сети	Общая сумма риска по субъектам
Отсутствие профессиональной консультации.	9,85	8,76	9,21	5,54	86,29	90,72	54,57	231,57
Риск некорректного использования лекарственных препаратов	8,65	9,35	9,88	3,65	80,88	85,46	31,57	197,91
Сложности с информацией	4,34	6,85	8,2	4,67	29,73	35,59	20,27	85,58
Увеличение краж и потерь	8,32	3,11	2,34	5,56	25,88	19,47	46,26	91,60
Ограниченные возможности для больших или комплексных покупок	7,88	4,58	3,12	8,65	36,09	24,59	68,16	128,84

Ограниченный доступ к лекарственным препаратам	7,34	5,32	5,67	7,11	39,05	41,62	52,19	132,85
Последствия для жизни здоровья пациентов.	7,67	8,75	9,54	5,34	67,11	73,17	40,96	181,24
Психологические барьеры	2,51	1,58	2,3	1,87	3,97	5,77	4,69	14,43
Отсутствие социального общения	2,21	2,34	3,2	3,4	5,17	7,07	7,51	19,76
Снижение качества фармацевтической помощи	9,64	8,79	9,76	5,67	84,74	94,09	54,66	233,48
Сумма рисков для субъекта					458,89	476,51	380,84	-

Выявлено, что при организации автономного самообслуживания, по мнению экспертов, максимальный суммарный риск несет пациент; аптечные сети также несут риски, и на удивление, не такие незначительные, как можно было бы ожидать. Эксперты прокомментировали данные цифры в контексте наличия социальной ответственности аптечных сетей и репутационных потерь из - за ее снижения «по доброй воле»: провайдером фармацевтической помощи являются именно аптечные сети. Пациент и общество более всего рискуют из - за снижения качества фармацевтической помощи, отсутствия фармацевтического консультирования и некорректного использования лекарственных препаратов. Минимальные риски у всех субъектов несут «психологические барьеры» при использовании самообслуживания и «отсутствие социального общения». На качестве функционирования аптечных сетей более всего сказывается ограничение комплексных продаж при полностью автономном самообслуживании, снижение качества фармацевтической помощи в контексте репутационных потерь; менее всего – отсутствие социального общения. Максимальная общая сумма риска по субъектам – у риска «снижение качества фармацевтической помощи», «отсутствие профессиональной консультации», «риск некорректного использования лекарственных препаратов»; минимальная общая сумма риска – у риска «психологические барьеры» и «отсутствие социального общения». Поскольку риски «психологические барьеры» и «отсутствие социального общения» набрали резко минимальные баллы, появилась мысль, что важность социального общения и возможность для пациента выговориться, недооценивается; как и знание пациентом того, что он принимает решение в данный момент самостоятельно, а работник на кассе не имеет соответствующего образования. Вопрос о том, стал бы пациент пользоваться услугами аптеки (зная, что ее работники не имеют соответствующего

образования) а также более детальное изучение каждого риска самообслуживания являются темами для дальнейшего исследования.

### Список использованной литературы

1. Кузьмин, П. П. Обеспечение доступности самообслуживания как фактор развития сферы услуг. Управление экономическими системами: электронный научный журнал. 2013. № 9 (57). С. 59.
2. Клименкова А.А., Геллер Л.Н., Скрипко А.А., Гравченко Л.А., Коржавых Э.А. Фармацевтические услуги: состояние и тенденции развития. Фармация и фармакология. 2021. № 9(1). С. 32 - 53. <https://doi.org/10.19163/2307-9266-2021-9-1-32-53>
3. Фармацевты честно рассказали, как консультируют посетителей аптек. Сетевое издание «Фарммедпром» («Центр корпоративных коммуникаций С - ГРУП»). [Электронный ресурс]. Режим доступа: URL: <https://pharmmedprom.ru/news/farmatsevti-chestno-rasskazali-kak-konsultiruyut-posetitelei-aptek/>. (дата обращения 06.01.2025)
4. Гукасян А. Фармконсультирование: обязательные требования. Журнал «Российские аптеки». 2019; 4. [Электронный ресурс]. Режим доступа: URL: <https://rosapteki.ru/stati/ro-zakonu/farmkonsultirovanie-obyazatelnye-trebovaniya/>. (дата обращения 06.01.2025)
5. Шитова Е. Откуда берется кадровый голод. «ФМ. Фармация и Медицина» № 4, 2024» [Электронный ресурс]. Режим доступа: URL: [https://dsm.ru/docs/ФМ\\_№%204\\_2024.pdf](https://dsm.ru/docs/ФМ_№%204_2024.pdf). (дата обращения 06.01.2025)
6. Михайлов, А. В., Бунятян, Н. Д. Возможности применения бенчмаркинга в повышении конкурентных преимуществ аптечных организаций. Вестник Российского университета дружбы народов. Серия: Медицина. 2010; 4: 348 - 353.
7. Поляков Е. Аптечный бизнес: как выйти из убыточности в окупаемость. Официальный сайт группы компаний СКБ Контур. [Электронный ресурс]. Режим доступа: URL: <https://kontur.ru/about> (дата обращения 06.01.2025)

© Шаленкова Е.В., 2025

УДК 659.1

**Шевченко В.С.**

бакалавриат 1 курса ВолгГТУ,  
г. Волгоград, РФ

**Унишкова А.С.**

бакалавриат 1 курса ВолгГТУ,  
г. Волгоград, РФ

**Научный руководитель: Заруднева А.Ю.**

К.э.н., доцент ВолгГТУ  
г. Волгоград, РФ

## ПСИХОЛОГИЯ РЕКЛАМЫ: КАК ЭМОЦИИ ВЛИЯЮТ НА ПОТРЕБИТЕЛЬСКОЕ ПОВЕДЕНИЕ

### Аннотация

Многие люди по-прежнему полагаются на эмоции при принятии решений. Несмотря на проведенный анализ и выделенные плюсы и минусы товара, решение о покупке в значительной степени зависит именно от этого. Поэтому маркетологам крайне важно

правильно уловить эмоциональные потребности и понимать какое эмоциональное состояние человека в момент покупки. Рациональные решения людей часто основываются именно на чувствах, эмоции чаще всего напрямую связаны со сферой потребления. Понимание эмоционального аспекта покупок может стать основой для успешной стратегии продаж и созданию устойчивых отношений с клиентами.

### **Ключевые слова**

Эмоции, потребление, чувства, товары и услуги, эмоциональное состояние, принятие решений, поведение, влияние

Реклама — это не просто инструмент для продвижения товаров и услуг, это мощный механизм, который работает на уровне эмоций и подсознания. Эмоции играют ключевую роль в выборе товара потребителем, что связано с развитием нового направления — эмоционального маркетинга. Данный подход к продвижению товаров и услуг направлен на то, чтобы вызвать определенные эмоции у потенциальных покупателей.

### **Роль эмоций в рекламе**

Эмоции играют ключевую роль в процессе принятия решений. По данным Harvard Business Review, до 95 % решений потребителей принимаются на подсознательном уровне, где эмоции доминируют над рациональными доводами. Даже если реклама содержит убедительные логические аргументы, именно эмоции помогают потребителям запомнить бренд и создать с ним эмоциональную связь.

Эмоции важны в принятии многих решений, поэтому основной задачей маркетологов и продавцов в современном мире является побуждение потребителей сделать эмоционально целостный и неразделимый выбор, который соответствует принципу «это мое». Рекламные кампании часто основываются на различных человеческих чувствах, таких как счастье, грусть, гнев или страх. Производители стремятся вызвать заметную реакцию, однако, как и у цветов, эмоции имеют множество оттенков.

### **Популярные эмоциональные стратегии в рекламе**

**Юмор.** Юмористическая реклама привлекает внимание и облегчает запоминание бренда. Однако важно, чтобы шутка не затмевала сам продукт, иначе потребитель запомнит ролик, но не бренд.

**Сострадание и эмпатия.** Социальные кампании часто используют эмоции сострадания, чтобы привлечь внимание к важным проблемам. Такие сообщения заставляют людей задуматься и принять участие в решении проблемы (например, благотворительность).

**Удивление.** Эффект неожиданности вызывает интерес и стимулирует обсуждение. Это особенно важно в эпоху социальных сетей, где вирусное распространение контента зависит от его оригинальности.

**Чувство принадлежности.** Многие бренды создают рекламу, ориентированную на определенные группы людей, чтобы вызвать чувство единства и идентичности. Например, спортивные бренды мотивируют потребителей быть частью активного и целеустремленного сообщества.

Положительные эмоции чаще используются в рекламе, негативные чувства, такие как страх, тревога или сожаление, также могут быть эффективны. Такие эмоции стимулируют действие: например, реклама страховых компаний часто играет на страхе перед несчастными случаями, побуждая приобрести полис.

Авторы провели опрос в декабре 2024 среди 100 человек в г.Волгограде, целью которого стало выявить отношение людей к эмоциональным факторам в рекламе. Результаты, полученные в процессе данного исследования, показывают следующие данные: 100 % опрошенных считают, что эмоциональная реклама более запоминающаяся, чем рациональная, 100 % людей поддерживают мнение о том, что положительные эмоции могут увеличить вероятность покупки продукта, а также, что реклама, вызывающая ностальгию, может способствовать повышению продаж. 87,1 % опрошенных считают, что негативные эмоции могут привести к снижению интереса к продукту, а 93,5 % согласны с тем, что реклама, основанная на личных историях, вызывает больше доверия у потребителей.

Рассмотрим подробнее результаты по вопросу «Считаете ли Вы, что реклама, основанная на личных историях, вызывает больше доверия у потребителей?»



Рис. 1. Результаты по вопросу «Считаете ли Вы, что реклама, основанная на личных историях, вызывает больше доверия у потребителей?»

Источник: авторский

**Большинство считает, что личные истории вызывают доверие, и причин такого выбора может быть множество, например:**

- **Эмоциональная связь:** Личные истории создают эмоциональную близость между брендом и аудиторией. Потребители начинают чувствовать, что бренд "понимает их потребности" или "говорит с ними на одном языке".
- **Эффект идентификации:** Когда в рекламе фигурируют реальные люди или правдоподобные ситуации, потребители могут ассоциировать их с собой или своими знакомыми, что делает сообщение более искренним.
- **Аутентичность:** Современный потребитель устал от стандартной рекламы. Личные истории выглядят более правдоподобно и правдиво, что повышает доверие.
- **Социальное доказательство:** Если история демонстрирует, как продукт или услуга помогли конкретному человеку, это автоматически воспринимается как положительный опыт и мотивация для других попробовать.

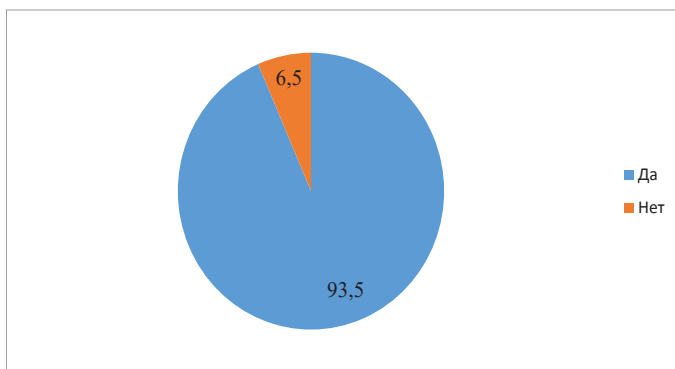
**Из большого количества положительных ответов опрошенных, также можно увидеть и отрицательные ответы (6,5 %), это может быть связано с тем, что некоторые люди могут воспринимать личные истории как "манипуляцию эмоциями" и сомневаться в их подлинности.**

Итак, реклама на основе личных историй эффективно работает, потому что опирается на эмоции и аутентичность, создавая доверие и близость между брендом и потребителем. Однако для части аудитории рациональные и логические элементы остаются более важными, чем эмоциональные.

Эмоции — это мост между брендом и потребителем. Умение вызывать чувства, будь то радость, вдохновение, сопереживание или даже легкая тревога, позволяет рекламе быть не только заметной, но и запоминающейся. Понимание и использование эмоций в рекламе — это мощный инструмент, который может значительно повысить эффективность маркетинговых стратегий и укрепить связи с аудиторией.

### **Список использованной литературы:**

1. Статья. Исследование психологии рекламы: воздействие на эмоции и потребительское поведение. – [Электронный ресурс]. – Режим доступа: <https://www.b17.ru/article/466237/>

2. Психология в рекламе: эмоции в макетах. Статья. – [Электронный ресурс]. – Режим доступа: <https://yagla.ru/blog/marketing/psihologiya-v-reklame-emocii-v-maketah-2112m94955/>

3. Влияние психо - эмоциональных факторов на потребительское поведение. Текст научной статьи по специальности «Экономика и бизнес. Кондрух А.В. – [Электронный ресурс]. – Режим доступа: <https://cyberleninka.ru/article/n/vliyanie-psiho-emotsionalnyh-faktorov-na-potrebitelskoe-povedenie>

4. Влияние рекламы на формирование эмоционального потребительского спроса. Костин К.Б., Мамедова Л.Э., Ленская В.А. Статья в журнале. Креативная экономика. – [Электронный ресурс]. – Режим доступа: <https://1economic.ru/lib/121092>

© Шевченко В.С., Унишкова А.С., 2025

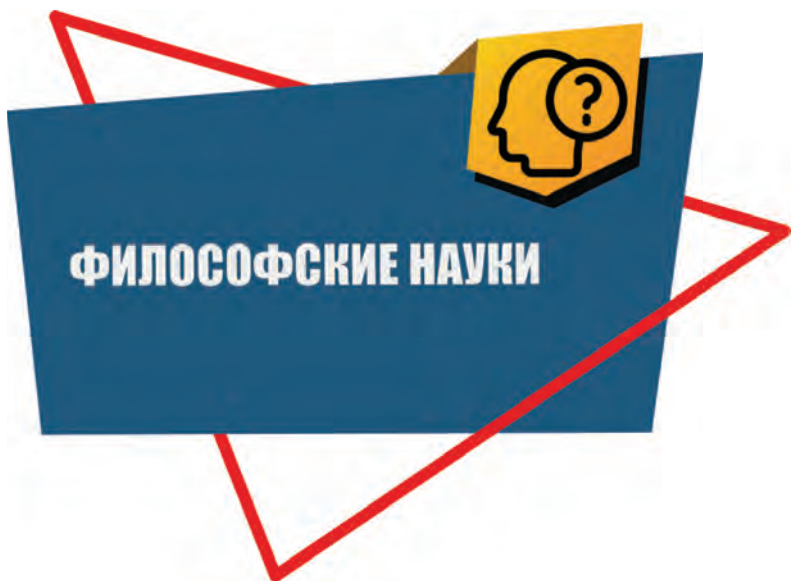

**Якимец С.Д.**

студент 3 курса ТОГУ,

г. Хабаровск, РФ

**Научный руководитель: Андрищенко Ю.В.**

Старший преподаватель, ТОГУ

г. Хабаровск, РФ

## **ВЛИЯНИЕ ФИЗИЧЕСКОЙ НАГРУЗКИ НА ЖИЗНЬ СТУДЕНТА**

**Аннотация:** В статье проводится исследование о значении физической нагрузки на физическую и психологическую части студенческой жизни. Рассматривается эффективность физических нагрузок, а также их виды. В статье обсуждаются результаты опроса о влиянии занятия спортом на эмоционально - психологическое состояние студентов. Подчеркивается важность физической нагрузки для повышения качества студенческой жизни.

**Ключевые слова:** физическая активность, физические нагрузки, студент, умственная деятельность, усталость, переутомление.

В настоящее время студенческая жизнь нередко ассоциируется с высокими умственными нагрузками, перенапряжением, бессонными ночами. В связи с этим студенты часто страдают из-за недостатка времени, воспринимают физическую активность как дополнительную нагрузку и потому регулярно игнорируют ее. Однако все больше исследований подтверждают роль физической нагрузки в формировании благополучия студентов.

Физическая нагрузка – это степень интенсивности и продолжительности мышечной работы, которая определяется величиной энергетических затрат организма, развиваемой мощности или произведенной работы [4]. Рассмотрим различные виды физической активности.

Аэробная физическая активность – это такой вид деятельности, который требует длительного участия крупных мышечных групп и способствует повышению частоты сердечных сокращений. Аэробная активность формируется за счет таких упражнений, как плавание, бег, езда на велосипеде и танцы.

Целью силовых тренировок является укрепление мышечной массы через преодоление сопротивления с использованием тренажеров, собственного веса.

Гибкость и растяжка направлена на увеличение диапазона движений в суставах, снижение риска травм и снижение напряжения в мышцах. Этому способствуют такие упражнения, как йога, пилатес, упражнения на растяжку.

Функциональные тренировки нацелены на развитие навыков, необходимых в повседневной жизни, таких как устойчивость, координация и баланс. По своей сути этот вид активности является результатом смешения силовых и аэробных элементов, например, гребля.

Спортивные игры включают в себя как индивидуальные, так и командные виды спорта, которые развивают не только физические, но и социальные навыки.

Каждый из рассмотренных видов физической активности играют важную роль в улучшении физических показателей, общего уровня здоровья. Касательно студентов можно отметить, что некоторые из видов физической активности могут быть интегрированы им как самостоятельно в процесс жизнедеятельности, так и с помощью такой дисциплины, как физическая культура.

Как уже отмечалось ранее, в научном пространстве все больше исследований подтверждают ключевую роль физических занятий в укреплении здоровья студентов, их физического совершенствования, формировании здорового образа жизни, положительного психологического состояния, способности к сосредоточению.

Для начала рассмотрим, как умственная деятельность влияет на организм человека и какие факторы утомления вызывает. Исследователями данной темы обращается внимание на то, что утомляющий умственный труд студентов связан с работой определенных органов чувств, что приводит к тому, что к концу учебного дня у студентов понижается острота зрения, а вместе с этим ухудшаются восприятие и память [5].

Учебная деятельность непосредственно связана с сидячим образом жизни. Из-за этого кровь не может правильно распределяться в организме, из-за чего возможны застойные явления в нижних конечностях, в брюшной и тазовой областях, а также ухудшается кровоснабжение центральной нервной системы и мозга. Нахождение в сидячей позе приводит и к утомлению мышц спины, возникновению сутулости, а вместе с ней и ослаблению дыхательных мышц [5].

К средствам восстановления организма после утомления можно отнести: оптимальную двигательную активность, переключение на другие виды работы, сочетание работы с активным отдыхом [5]. Данный тезис о том, что физическая активность положительно влияет на жизнь студента и уменьшает уровень утомления, подтверждаются проведенными исследованиями.

Физические упражнения положительно воздействуют на умственное развитие студента, так как помогают поддерживать в норме обмен веществ. Они обеспечивают более совершенную легочную вентиляцию и циркуляцию крови в организме [1]. Это очень важно, так как студенты при выполнении своих учебных задач сталкиваются с нарушениями данных процессов.

Еще физиологом И. М. Сеченовым было доказано, что смена работы одних мышц другими имеет высокий эффективный результат. Это также может быть применимо к смене умственной работы физической. Значение этого исследования заключается в выводе о том, что кратковременная физическая активность в перерывах между учебой может помочь студенту сократить усталость и немного восстановить его умственную работоспособность.

Исследования также указывают, что физическая активность может иметь эффект для студентов в долгосрочной перспективе. Люди, которые ведут активный образ жизни, способны дольше заниматься умственной работой.

Люди, постоянно имеющие физические нагрузки, имеют более устойчивое восприятие и внимание. Изучалось, как у людей под воздействием различной степени утомляемости сохранялся уровень их устойчивости и способности сохранять работоспособность. Стабильность умственной деятельности находилась в прямой зависимости от степени физической подготовленности [2].

У людей, систематически занимающихся физкультурой, упражнения способствуют улучшению психической, умственной и эмоциональной устойчивости, что особенно важно в условиях длительной и интенсивной умственной или физической работы. То есть регулярные физические нагрузки положительно сказываются на психологическом состоянии студентов [3].

Автором был проведен опрос для подтверждения изложенных выше точек зрения. В опросе участвовали респонденты, обучающиеся очно в высших учебных заведениях. Всего было опрошено 50 человек и по результатам анкетирования можно сделать следующие выводы. 80 % опрошенных занимаются физкультурой 2 - 3 раза в неделю, 14 % - более 3 раз в неделю, а всего лишь 6 % не занимаются спортом вообще. Результаты по данному вопросу говорят о том, что для студентов активный образ жизни играет важную роль.

Второй вопрос показал, что 46 % опрошенных выбирают физическую активность для того, чтобы эмоционально и умственно разгрузиться, 44 % - для улучшения спортивных показателей, 10 % - занимаются лишь по надобности, например, на занятиях физической культуры. Стоит отметить, что такую цель, как улучшение спортивных показателей преимущественно выбирали те студенты, которые занимаются спортом более 3 раз в неделю. Однако, почти половина избирают спорт для того, чтобы отдохнуть от умственной активности и эмоционально разгрузиться, что подтверждает приведенный выше тезис о положительном влиянии смены умственной деятельности физической.

По результатам третьего вопроса 62 % опрошенных после физических занятий ощущают эмоциональный подъем, 28 % не чувствуют никаких изменений в психологическом состоянии, а 10 % ощущают апатию. Можно сделать вывод, что физические нагрузки действительно влияют на эмоционально - психологическое состояние студентов.

Таким образом, опрос, проведенный автором, подтверждает приведенные выше исследования о влиянии физической активности на студентов, как в краткосрочной перспективе для отдыха и разгрузки, так и тезис о том, что физические нагрузки положительно влияют на эмоциональное состояние студентов в целом, что способствует повышению их работоспособности.

Влияние физических нагрузок на студентов является важным аспектом, способствующим как физическому, так и психическому благополучию. Регулярная физическая активность положительно влияет на эмоциональное здоровье, помогает в условиях постоянного стресса, с которым сталкиваются студенты, поддерживать гармоничное состояние и в целом укреплять здоровье, на которое влияет учебный процесс.

### Список литературы

1. Бичев В. Г. Влияние физических нагрузок на эмоциональное состояние студента // *Международный журнал гуманитарных и естественных наук.* – 2019. – № 8 - 1. – С. 51 - 56.
2. Ильин, Е. П. Психология физического воспитания. – М.: Просвещение, 1987 – 654 с.
3. Карнаухова Я. В. Средства физической культуры в регулировании психоэмоционального и функционального состояния студентов в период экзаменационной сессии // *Международный журнал экспериментального образования.* – 2014. – № 7 - 2.
4. Кочетова С. В. Физические нагрузки для здоровья студента на занятиях физической культурой. Контроль их интенсивности // *Международный журнал гуманитарных и естественных наук.* – 2019. – № 3 - 1. – С. 57 - 60.

5. Чедов К. В. Физическая культура. Двигательная активность как основа здорового образа жизни: учебно - методическое пособие. – Пермь: Пермский государственный национальный исследовательский университет, 2022. – 104 с.

© Якимец С.Д., 2025

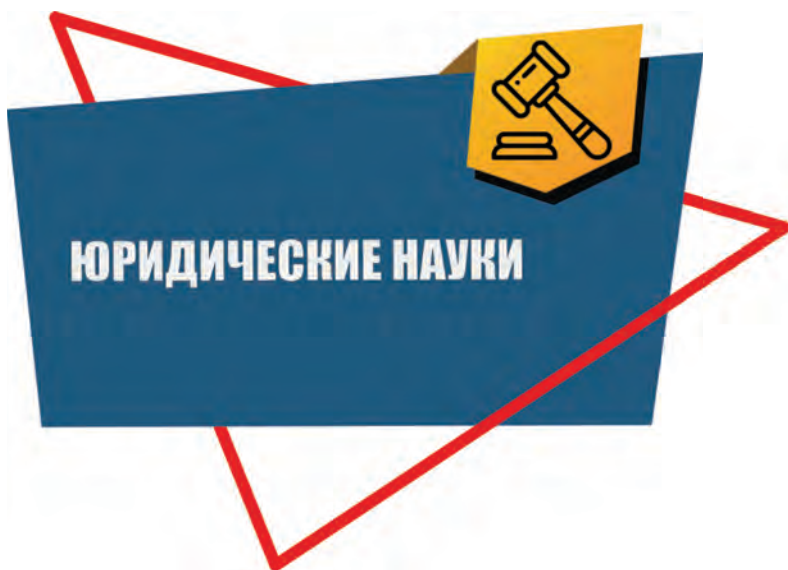

**Аброшина С.Н.**

Ассистент кафедры гражданского права и процесса  
АНО ВО «БУКЭП»

**Мадьгина О.А.**

канд. юрид. наук, доцент кафедры гражданского права и процесса  
АНО ВО «БУКЭП»,  
г. Белгород, РФ

## **ПРОБЛЕМЫ НАСЛЕДОВАНИЯ ИСКЛЮЧИТЕЛЬНОГО ПРАВА НА ТОВАРНЫЙ ЗНАК**

### **Аннотация:**

Наследование исключительного права на товарный знак является сложным процессом. Данная тема рассматривает проблемы, возникающие при наследовании права на товарный знак, включая вопросы правопреемства, процедуры регистрации и правового регулирования. Статья посвящена актуальным проблемам наследования исключительного права на товарный знак.

### **Ключевые слова:**

Наследование, товарный знак, исключительное право, правовое регулирование, интеллектуальная собственность.

В условиях развития общества знаний, где интеллектуальная деятельность играет важную роль для экономического и социокультурного развития, возникает вопрос о правах на результаты этой деятельности и средствах индивидуализации. Появляются проблемы, связанные с развитием правовых механизмов, которые должны обеспечивать баланс между общественными и частными интересами в имущественных отношениях, особенно в свете возрастания стоимости интеллектуальной собственности. В то же время, в наследственных правоотношениях остается важным способом приобретения права собственности, позволяющим создать условия для защиты имущественных интересов членов семьи наследодателя и других наследников.

Следует признать, что споры о наследстве представляют собой крайне сложные вопросы, связанные не только с физическими активами, но в еще большей степени - с имущественными правами. Один из самых сложных аспектов наследственного права связан с наследованием интеллектуальных прав. Разнообразие интеллектуальных прав делает формулировки наследственных прав в этой сфере не всегда ясными. Некоторые нормы являются общими, тогда как другие содержат моменты неопределенности и даже противоречия, требующие корректировки, изменений или дополнений.

Как известно, часть третья ГК РФ в значительной мере усовершенствовала правовое регулирование наследственных отношений, переведя институт наследования на новый уровень функционирования и развития. Однако часть четвертая ГК РФ не идеально регулирует передачу наследуемых интеллектуальных прав. Поэтому ясно, что данные положения требуют конкретизации, оптимизации, а правовое регулирование этих отношений требует комплексного доктринального анализа.

Различные толкования законодательства, регулирующего передачу интеллектуальных прав по наследству, часто приводят к тому, что у наследодателей возникают сложности при распоряжении своими интеллектуальными правами на отдельные результаты интеллектуальной деятельности, а у наследников возникают трудности при приобретении указанных прав. Это приводит к затруднениям в реализации и защите интеллектуальных прав.

Юридическая наука играет ключевую роль в решении практических вопросов, связанных с возможностью наследования различных видов интеллектуальных прав на разнообразные объекты интеллектуальной собственности. Хорошо изученные теоретические принципы и практические рекомендации по улучшению законодательства в области наследственных прав, юридических конструкций и нормативно - правовых положений существенно влияют на эффективность системы правопреемства и на стабильность гражданского оборота в современной России.

Также следует отметить, что в развитых странах вопросы наследования прав на объекты интеллектуальной собственности подробно регулируются национальным законодательством, что делает исследование нормативных актов о наследовании исключительных прав в таких странах, как Франция, Германия и других, важным сравнительно - правовым анализом для выявления положительного опыта и оценки возможности его применения в современной России в контексте социально - экономических и правовых условий.

Таким образом, актуальность комплексного изучения различных аспектов наследования интеллектуальных прав связана с необходимостью определения наиболее оптимальных способов усовершенствования действующего законодательства и практики применения прав в этой области.

В ГК РФ установлены различные способы индивидуализации, однако отсутствуют конкретные правила относительно их передачи по наследству. Это негативно сказывается на нормальном функционировании гражданского оборота. Такая проблема затронула и передачу по наследству исключительного права на товарный знак. Главной особенностью товарного знака является то, что его правообладателем может быть только одно лицо. Практикуются случаи, когда после ухода из жизни правообладателя исключительного права на товарный знак, несколько наследников претендуют на данное право.

Нынешняя редакция статьи 1478 ГК РФ устанавливает правовое положение круга правообладателей товарного знака. Закреплена возможность регистрации товарных знаков на имя граждан, в том числе самозанятых, а также распоряжения правами на них. Ранее в предыдущей редакции статьи 1478 ГК РФ круг правообладателей товарного знака был уже, что вступало в прямое противоречие с п. 1 ст. 2 ГК РФ

На данный момент не возникают сомнений относительно возможности наследования исключительных прав на товарные знаки наследниками, которые занимаются предпринимательской деятельностью. В литературе до 2023 года велись обсуждения о том, можно ли гражданам без статуса индивидуального предпринимателя наследовать такие права. Э.П. Гаврилов, например, утверждал, что смерть правообладателя приводит к прекращению предпринимательской деятельности, и, согласно пункту 1 статьи 1514 ГК РФ, правовая охрана товарного знака прекращается. Таким образом, наследование прав на товарные знаки гражданами было исключено. Также было предложено применять

аналогию с нормами о наследовании вещей, ограниченных в обороте, и с нормами о прекращении права собственности на имущество, которое не может принадлежать данному субъекту. Например, если наследник в течение года не регистрируется в качестве предпринимателя, то его права на товарный знак подлежали принудительному отчуждению с выплатой вырученной суммы.

В судебной практике возник другой подход, который установлен в п. 85 Постановления Пленума Верховного Суда РФ от 29 мая 2012 г. № 9 «О судебной практике по делам о наследовании». Он гласит, что право на товарный знак, унаследованное гражданином, не зарегистрированным в качестве предпринимателя, должно быть отчуждено им в течение года со дня открытия наследства. Стоит отметить, что у суда не были представлены убедительные аргументы в пользу годичного срока для отчуждения прав на товарные знаки. Несмотря на это, предложенный срок кажется разумным и достаточным. С 2019 года этот пункт Пленума претерпел существенные изменения. В настоящее время унаследованное гражданином право на товарный знак должно быть отчуждено им в течение года со дня открытия наследства, за исключением случая, если в течение этого срока он регистрируется в качестве индивидуального предпринимателя. В целях приведения в соответствие положений и обоснований в новой редакции статьи 1477 ГК РФ, необходимо исключить пункт 85 Постановления Пленума Верховного Суда РФ от 29 мая 2012 г. № 9 «О судебной практике по делам о наследовании».

Целесообразно отметить, что решение Верховного Суда РФ включить граждан в число наследников прав на товарные знаки заслуживает положительной оценки. Это дополнение прекратило дискуссию о сроках регистрации наследников в качестве предпринимателей и спорах о том, может ли отсутствие такого статуса на момент открытия наследства служить основанием для отказа в регистрации перехода исключительного права.

Исходя из всех внесенных изменений, мы видим, что наследование прав на товарный знак возможно любыми субъектами гражданского права, за исключением случаев, когда такое наследование не запрещается.

В отношении возможности совместного принятия права на товарный знак отмечается следующее. В пункте 87 (Постановление Пленума Верховного Суда РФ от 29.05.2012 № 9 «О судебной практике по делам о наследовании»), если исключительное право на результат интеллектуальной деятельности или на средство индивидуализации переходит нескольким наследникам, то они владеют этим правом совместно в соответствии с пунктом 2 статьи 1229 ГК РФ. Однако это общее положение, а в специальных правилах о товарных знаках утверждается, что они предназначены для индивидуализации товаров только одного лица (индивидуальные товарные знаки), и регистрация товарного знака на нескольких лицах не разрешается. Данное разъяснение дано в Определении Судебной коллегии по экономическим спорам Верховного Суда РФ от 03.07.2018 № 305 - КГ18 - 2488 по делу № А40 - 210165 / 2016. В данном судебном акте говорится о том, что в специальные нормы, которые регулируют правоотношения в сфере использования товарных знаков, содержатся в параграфе 2 главы 76 ГК РФ.

Относительно товарных знаков порядок применения нормы 2 пункта статьи 1229 ГК РФ определен в статьях 1510 и 1511 ГК РФ. В зависимости от состава правообладателей товарные знаки могут быть индивидуальными (предназначенными для индивидуализации товаров конкретного лица) и коллективными (указывающими на товары, производимые

или реализуемые группой лиц и имеющими общие качественные характеристики или другие общие признаки).

В соответствии с пунктом 1 статьи 1510 ГК РФ, правом на регистрацию коллективного товарного знака обладает объединение лиц, создание и деятельность которого не противоречат законодательству государства, в котором оно создано. Здесь мы сталкиваемся с правовой неопределенностью понятия «объединение лиц» в контексте статьи 1510 ГК РФ. Законодатель не раскрывает данный термин. Это затрудняет регистрацию коллективного товарного знака, поскольку вызывает непонимание будущих правообладателей, является ли их объединение подходящим под данный критерий. Существует множество объединений лиц, граждан, но нет ответа на вопрос, возможна ли регистрация коллективного товарного знака, например, если его правообладателем будет простое товарищество. В связи с этим предлагается внести изменение, касающиеся того, что под понятие «объединение лиц» будет подпадать простое товарищество. Соответственно, считаем необходимым дополнить п.1 статьи 1510 ГК РФ следующим термином и изложить его в следующей редакции:

«Правообладателем коллективного товарного знака может быть простое товарищество».

Данное изменение законодательства решит проблему неопределенности понятия «объединения лиц», а также установит конкретику субъектов, кто имеет право зарегистрировать право на коллективный товарный знак.

Мы видим, что нормы пункта 2 статьи 1229 ГК РФ не подпадают под понимание индивидуального товарного знака, как средства индивидуализации, речь идет только о коллективных товарных знаках. В этой связи неясна судьба товарного знака при наличии нескольких наследников. В связи с этим, считаем целесообразным дополнить п. 2 статьи 1041 ГК РФ следующим содержанием и изложить в редакции:

«В случаях, когда необходима регистрация коллективного товарного знака на простое товарищество, участниками такого договора могут быть физические лица, не имеющие статуса индивидуального предпринимателя.».

Внесение изменений в ГК РФ, потребует внесения изменений в приказ Минэкономразвития России от 30.09.2015 № 703, дополнив пункт 2 приказа следующими абзацами и изложить в следующей редакции:

«В случаях смерти правообладателя исключительного права на товарный знак, наследники имеют право составить и подать заявление от имени всех наследников правообладателя товарного знака, на преобразования товарного знака в коллективный товарный знак.

Необходимый перечень документов, с указанием следующих сведений:

а) фамилии, имени, отчества физического лица, полного наименования юридического лица, подавших заявление;

б) места жительства физического лица или места нахождения юридического лица, подавшего заявление, включая официальное название государства;

в) адреса для переписки на территории Российской Федерации, фамилии, имени, отчества (последнее - при наличии) физического лица или наименования юридического лица, номера(ов) телефона(ов), факса (при наличии), адреса(ов) электронной почты (при наличии);

г) идентификаторов заявителя - указывается соответствующий идентификатор по выбору заявителя (если заявителей несколько, то идентификатор заявителя указывается в отношении каждого из них):

- для российского юридического лица указываются основной государственный регистрационный номер (ОГРН), идентификационный номер налогоплательщика (ИНН);

- для российского физического лица указывается страховой номер индивидуального лицевого счета (СНИЛС) и по желанию заявителя идентификационный номер налогоплательщика (ИНН);

- для иностранного юридического лица или физического лица, постоянно проживающего за пределами территории Российской Федерации, - код иностранной организации (КИО) (при наличии) и код причины постановки на учет (КПП) (при наличии);

д) Государственного реестра и номера свидетельства с указанием на преобразование товарного знака, знака обслуживания в коллективный знак или на преобразование коллективного знака в товарный знак;

е) Копию свидетельства о смерти правообладателя товарного;

ж) информации о представителе заявителя (при наличии такового): фамилия, имя и отчество (последнее - при наличии), адрес места жительства на территории Российской Федерации, а также при наличии номер(а) телефона(ов), факса, адрес(а) электронной почты представителя, срок представительства (последнее - в случае, если к заявлению не приложена доверенность или иной документ, подтверждающий полномочия представителя на ведение дел с Роспатентом).

Если представителем является патентный поверенный, дополнительно указывается его регистрационный номер в Реестре патентных поверенных Российской Федерации.

Если заявителей несколько и заявление подается не через патентного поверенного, может быть указан общий представитель заявителей, в частности, назначенный из числа заявителей;

з) перечня прилагаемых к заявлению документов, количества экземпляров каждого из прилагаемых документов и листов в каждом экземпляре прилагаемых документов;

з) даты подписания заявления, фамилии и инициалов подписывающего лица, его должности (последнее - в случае подачи заявления от "имени юридического лица").».

Также считаем важным внести изменения в Постановление Пленума Верховного Суда РФ от 29.05.2012 № 9 «О судебной практике по делам о наследовании» и исключить пункт 85:

Пункт 85. Принадлежавшее индивидуальному предпринимателю исключительное право на товарный знак и знак обслуживания (пункт 1 статьи 1484 ГК РФ), унаследованное гражданином, не зарегистрированным в качестве индивидуального предпринимателя, должно быть отчуждено им в течение года со дня открытия наследства (за исключением случая, если в течение этого срока он регистрируется в качестве индивидуального предпринимателя). До истечения этого срока правовая охрана товарного знака, знака обслуживания по основанию, предусмотренному подпунктом 4 пункта 1 статьи 1514 ГК РФ, не может быть прекращена.

Данные изменения внесут правовую ясность и определенность дальнейшей судьбы исключительного права на товарный знак в случае ухода из жизни его правообладателя, который имел несколько наследников с разными правовыми статусами.

Подведем итоги данной главы. В современных экономических условиях товарные знаки имеют огромное значение для продвижения продукции и услуг организаций и компаний. Наблюдается увеличение случаев нарушения прав на использование товарных знаков, несмотря на увеличение числа лиц, привлекаемых к ответственности за такие нарушения. Это подчеркивает важность и актуальность нашего исследования, поэтому анализ законодательства в этой области становится важной задачей.

Необходимо признать, что споры о наследстве представляют собой весьма сложные вопросы, связанные не только с материальными активами, но в еще большей степени - с имущественными правами. Один из самых сложных аспектов наследственного права связан с наследованием интеллектуальных прав. Многообразие интеллектуальных прав зачастую усложняет определение наследственных прав в этой области. Некоторые нормы являются общепринятыми, в то время как другие содержат неопределенности и даже противоречия, которые требуют корректировки, изменений или уточнений.

### Список использованной литературы:

1. Гражданский кодекс Российской Федерации (часть третья) от 26.11.2001 N 146 - ФЗ (ред. от 08.08.2024) // Собрание законодательства РФ", 03.12.2001, N 49, ст. 4552.
2. Гражданский кодекс Российской Федерации (часть четвертая) от 18.12.2006 N 230 - ФЗ (ред. от 30.01.2024) // Собрание законодательства РФ", 25.12.2006, N 52 (1 ч.), ст. 5496. Постановление Пленума Верховного Суда РФ от 29 мая 2012 г. № 9 «О судебной практике по делам о наследовании» // СПС «КонсультантПлюс». -- Режим доступа: [https://www.consultant.ru/document/cons\\_doc\\_LAW\\_130453/](https://www.consultant.ru/document/cons_doc_LAW_130453/)
3. Постановление Пленума Верховного Суда РФ от 29 мая 2012 г. № 9 «О судебной практике по делам о наследовании» // СПС «КонсультантПлюс». -- Режим доступа: [https://www.consultant.ru/document/cons\\_doc\\_LAW\\_130453/](https://www.consultant.ru/document/cons_doc_LAW_130453/)
4. Определении Судебной коллегии по экономическим спорам Верховного Суда РФ от 03.07.2018 № 305 - КГ18 - 2488 по делу № А40 - 210165 / 2016 // Интернет - ресурс «Судебные и нормативные акты Российской Федерации», раздел «Судебная практика». – Режим доступа: <https://sudact.ru/>
5. Виниченко Ю.В. О соотношении гражданского и экономического оборота // Известия Иркутской государственной экономической академии. 2020. URL: <https://cyberleninka.ru/article/n/evolyutsiya-i-razvitiye-zakonodatelstva-o-sredstvahindividualizatsii-v-rossii>
6. Гаврилов Э.П. Наследование интеллектуальных прав в свете Постановления Пленума Верховного Суда РФ от 29 мая 2012 г. № 9 // Патенты и лицензии. Интеллектуальные права. 2012. № 9. С. 22. URL: <https://www.elibrary.ru/item.asp?id=25983691>
7. Городисская Е.Ю. Наследование прав на товарный знак // Закон. 2014. № 5. С. 78. URL: <https://base.garant.ru/57511720/>
8. Лабзин М. Наследование права на товарный знак // Интеллектуальная собственность. Промышленная собственность. 2017. № 8. С. 29. URL: <https://cyberleninka.ru/article/n/genezisponyatiya-tovarnyy-znak-v-pravovoy-mysli-iyuridicheskoy-praktike>

9. Минэкономразвития России от 30.09.2015 № 703 // Интернет - ресурс «Судебные и нормативные акты Российской Федерации», раздел «Судебная практика». – Режим доступа: [https:// sudact.ru /](https://sudact.ru/)

© Аброшина С.Н., Мадыгина О.А., 2025

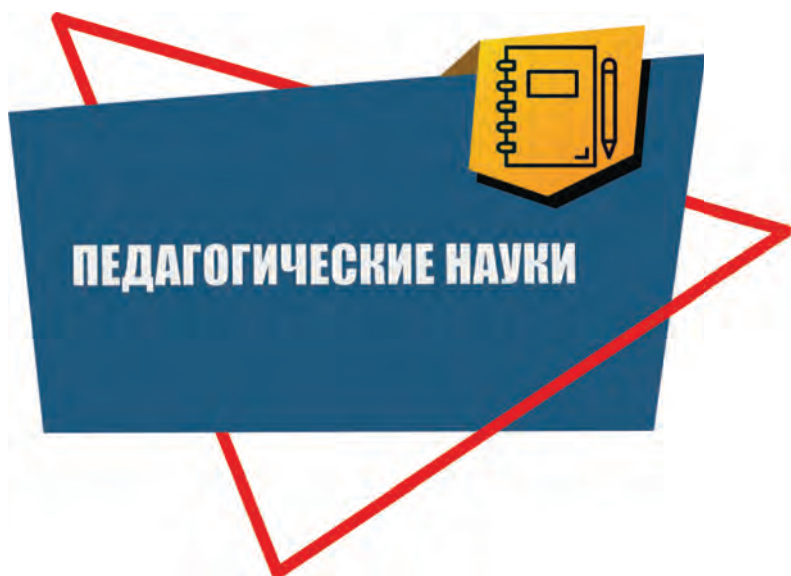

**Акулова К.В.,**  
воспитатель МБДОУ «Д / с «Жаворонок»,  
г.Абакан, РХ  
**Рузанова Г.А.,**  
воспитатель МБДОУ «Д / с «Жаворонок»,  
г.Абакан, РХ  
**Хакимова М.Е.,**  
воспитатель МБДОУ «Д / с «Жаворонок»,  
г.Абакан, РХ

## ОСНОВЫ ЭКОЛОГИЧЕСКОГО ВОСПИТАНИЯ ДЛЯ ДЕТЕЙ ДОШКОЛЬНОГО ВОЗРАСТА

**Аннотация:** В статье говорится о создании условий для экологического воспитания детей дошкольного возраста.

**Ключевые слова:** экологическое воспитание, экология, познание.

Закладывать основы экологического воспитания рекомендуют с дошкольного возраста. Необходимо воспитывать осознанно правильное отношение к природе и формировать активную жизненную позицию. Экологическое воспитание дошкольников предполагает решение следующих задач:

- воспитывать у детей желание познавать себя;
- закладывать основы естественно - научного мышления;
- формировать активную жизненную позицию в познании окружающего мира;
- активизировать интеллектуально - познавательную деятельность и творческое самовыражение.

В группе у нас организован экологический уголок, который является составной частью познавательного центра активности. В данном уголке у нас расположены разные виды комнатных растений и инструменты для ухода за ними: лейки, ватные диски, чтобы стирать пыль с широких листьев фикуса, инструменты для рыхления почвы, набор инструментов для экспериментирования с почвой и растениями и др. В данном уголке мы проводим Образовательные минутки с детьми: «Изучаем растение». Например: Каждый лист разбит на дольки. Подсчитай - ка, долек сколько? 8,10,20,30? ... Тут легко со счёта сбиться. У кого желанье есть дольки снова перечесать? Что это за растение? Почему оно так называется? На что похоже листья? Есть у него цветы? Как за ним ухаживать?

В уголке у нас находятся настольные дидактические игры на экологические темы, созданные своими руками: «Животные и растения Хакасии, внесенные в Красную книгу», «Как вести себя в лесу?», «Собери животное», «Где живут?», «Хорошо - плохо», «Рыбы наших водоемов» др. Наши воспитанники активно пользуются играми во время самостоятельной и совместной деятельности.

Проходят тематические дни: День амурского тигра и леопарда, День слона, День снегиря, День зимующих птиц, всемирный день защиты животных и др. Во время тематических дней у нас проходят образовательные беседы, живые встречи с нашими социальными партнёрами: сотрудниками заповедника «Хакасский», выпускаем экологические листовки, создаем поделки на экологические темы для участия в акциях, конкурсах, выставках. Вместе с сотрудниками заповедника мы каждый год делаем печенье для зимующих птиц, с родителями делаем скворечники и кормушки. Наши воспитанники имеют призовые места в республиканских экологических акциях и конкурсах: конкурс

панно «Енисейский берег», конкурс рисунков «Первоцветы Хакасии, конкурс «Экоель» и др. Все лето ребята трудятся на участках, чтобы вырастить овощи, которые потом мы передаем в городской зоопарк.

В образовательном пространстве детского сада у нас есть музей земных недр и материков, коллекции минералов и камней, Зимний сад, где ребята могут познакомиться с экспонатами, рассмотреть и исследовать их.

Каждый год у нас проходят экологические образовательные проекты разной тематики, объединенные одной темой – сохранение природы планеты Земля. Вместе с ребятами мы создали свою Красную книгу Хакасии, которая наполнена рисунками животных, находящихся под охраной, все рисунки созданы нашими детьми в течение года и соединены в книгу. Мы ей пользуемся во время образовательной деятельности с детьми, ребята играют и находят подтверждение своим знаниям в ней, например: Дидактическая игра «В Красной книге или нет?», где педагог называет животных, а дети отвечают. Игра «Кто больше назовёт?», где педагог просит назвать как можно больше животных, птиц, растений и т.д. Дидактическая игра «Узнай и назови», где ребята показывают животное при помощи пантомимы, а ребята стараются угадать.

Наша группа участвует в экологических акциях по раздельному сбору мусора, по сбору батареек, сбору макулатуры, такие акции формируют основы экологического воспитания и правильного отношения к сбору мусора.

Такой системный подход позволяет детям учиться быть ответственными за сохранение природы, дают понимание тесной взаимосвязи всего живого на планете, предотвращают агрессивные, разрушительные действия по отношению к природе и направляют активность дошкольника в положительное русло. Научить ребенка с ранних лет жить в ладу с природой – это не простая, но очень важная задача для взрослых.

#### Литература:

1. Коломина Н.В. Занятия по экологии в детском саду - М.: ТЦ Сфера, 2010.
2. Чернякова В.Н. Экологическая работа в ДОУ. Методическое пособие. М.: ТЦ Сфера, 2008.

© Акулова К.В., Рузанова Г.А., Хакимова М.Е., 2025

УДК 37

**Буханцев Е. А.**

МБОУ «СОШ № 2» г. Тулун, Россия  
Иркутский государственный университет,  
г. Иркутск, Россия

Научный руководитель: **Романова С. В.** канд. биол.  
наук, доцент кафедры ФСиМБД  
ИГУ г. Иркутск

## **БАСКЕТБОЛ КАК СРЕДСТВО РАЗВИТИЯ СКОРОСТНЫХ СПОСОБНОСТЕЙ У УЧАЩИХСЯ 5 - 6 КЛАССОВ ВО ВНЕУРОЧНОЙ ДЕЯТЕЛЬНОСТИ АННОТАЦИЯ**

В статье рассматривается баскетбол как средство развития скоростных способностей у учащихся 5 - 6 классов во внеурочной деятельности. Значимость исследования обусловлена

снижением уровня физической активности школьников в современных условиях, что приводит к недостаточному развитию двигательных качеств, включая быстроту. Целью работы является оценка эффективности использования баскетбола для развития скоростных способностей у подростков. В статье обоснована необходимость включения спринтов, прыжковых упражнений, игровых ситуаций и интервальных тренировок в тренировочный процесс. Результаты исследования подтверждают, что занятия баскетболом способствуют улучшению скоростных показателей, координации и ловкости школьников, что создает основу для их общего физического развития.

**Ключевые слова:** баскетбол, скоростные способности, физическое развитие, школьники, внеурочная деятельность, тренировочный процесс, физическая культура, подростки.

**Bukhantsev E. A.**

MBOU «Secondary School No. 2» Tulun, Russia  
Irkutsk State  
University, Irkutsk, Russia

**Romanova S. V.**

Scientific supervisor, PhD. biol.  
PhD, Associate Professor of the Fibd Department  
ISU Irkutsk

## **BASKETBALL AS A MEANS OF DEVELOPING SPEED ABILITIES AMONG 5TH - 6TH GRADE STUDENTS IN EXTRACURRICULAR ACTIVITIES**

### **ABSTRACT**

The article considers basketball as a means of developing speed abilities among 5th - 6th grade students in extracurricular activities. The relevance of the study is due to a decrease in the level of physical activity of schoolchildren in modern conditions, which leads to insufficient development of physical qualities, including speed. The purpose of the work is to evaluate the effectiveness of using basketball for the development of speed abilities in adolescents. The article substantiates the need to include sprints, jumping exercises, game situations and interval training in the training process. The results of the study confirm that basketball practice improves the speed, coordination and agility of schoolchildren, which creates the basis for their overall physical development.

**Key words:** basketball, speed abilities, physical development, schoolchildren, extracurricular activities, training process, physical education, teenagers.

**Актуальность исследования:** современные тенденции в образовании и физической подготовке школьников подчеркивают важность развития быстроты как ключевого качества, способствующего не только успехам в спорте, но и общей физической подготовленности детей. Однако снижение уровня физической активности среди школьников, вызванное малоподвижным образом жизни и нехваткой систематической физической подготовки в школьной программе, приводит к недостаточной проработке двигательных качеств, таких как быстрота [11]. Особенно остро эта проблема проявляется в спортивных играх, таких как баскетбол, где высокие требования предъявляются к скорости реакции, быстроте движений и координации. В этой связи баскетбол рассматривается как

эффективное средство для всестороннего развития скоростных способностей учащихся 5 - 6 классов.

Анализ научно - методической литературы показал, что развитие физических качеств, в том числе быстроты, у школьников требует комплексного и системного подхода. Быстрота, как одно из ключевых физических качеств, играет важную роль в двигательной активности школьников, а также является основой для успешного освоения игровых видов спорта, таких как баскетбол. Рассмотрим основные научные положения, которые формируют теоретическую базу данного исследования.

Лях В.И. в своих исследованиях подчеркивал, что игровые ситуации являются наиболее эффективным средством развития физических качеств, включая быстроту [2]. В его работах отмечается, что игровые упражнения способствуют формированию у учащихся навыков быстрого реагирования, улучшению скорости принятия решений и выполнению резких смен движений. Особенно важным аспектом является использование игровых эпизодов, моделирующих реальные ситуации, которые возникают в баскетбольных матчах. Это позволяет не только развивать физические качества, но и повышать интерес школьников к занятиям, делая их более увлекательными.

Матвеев Л.П. обосновал важность системного подхода к тренировочному процессу. В его трудах выделяются такие ключевые принципы, как прогрессия нагрузок, вариативность упражнений и постепенное увеличение сложности тренировок [3]. Эти принципы особенно важны в работе с учащимися 5–6 классов, поскольку возрастные особенности требуют деликатного подхода к формированию физических навыков. Важно учитывать, что чрезмерные нагрузки или резкий переход к сложным упражнениям могут привести к переутомлению или травмам. Поэтому тренировочный процесс должен быть построен поэтапно, с учетом индивидуальных возможностей каждого ребенка.

Бальсевич В.К. в своих трудах акцентировал внимание на возрастных особенностях развития двигательных качеств у детей и подростков. Согласно его исследованиям, учащиеся 5–6 классов находятся в возрасте, когда нервно - мышечная система активно развивается, что создает благоприятные условия для формирования таких качеств, как быстрота, ловкость и координация [4]. Однако для эффективного развития этих качеств необходимо использовать упражнения, соответствующие возрастным возможностям детей. Например, короткие спринты, которые развивают реакцию и резкость движений, прыжковые упражнения для укрепления мышц нижних конечностей, а также игровые задания, формирующие командное взаимодействие и скорость принятия решений.

Кузнецов М.Л. выделил значимость игровых видов спорта, особенно баскетбола, в системе физического воспитания школьников. В его исследованиях подчеркивается, что баскетбол является универсальным инструментом для развития скоростных способностей, поскольку включает широкий спектр двигательной активности: бег, прыжки, резкие смены направлений, взаимодействие с мячом [5]. Игровые методики позволяют сделать тренировочный процесс более разнообразным и динамичным, что особенно важно в работе с подростками. Кроме того, игровые ситуации помогают развивать не только физические качества, но и когнитивные способности – школьники учатся быстро анализировать ситуацию на поле, принимать решения и выполнять тактические задачи.

Захаров А.А., Лапутин А.М., Климова О.А. в своих трудах изучали влияние игровых упражнений, в том числе баскетбольных, на развитие координации, быстроты и реакции у

школьников. Исследователи отмечают, что упражнения, моделирующие игровые эпизоды, такие как резкое ускорение, смена направления движения, передача и перехват мяча, способствуют улучшению общей и специальной физической подготовленности [7]. Кроме того, в их работах выделяется важность тренировок, направленных на развитие скорости принятия решений, что имеет ключевое значение в игровых видах спорта.

Развитие скоростных способностей у учащихся 5 - 6 классов, занимающихся баскетболом, является важной задачей физического воспитания и спортивной подготовки. Скоростные качества представляют собой комплекс двигательных способностей, необходимых для выполнения быстрых и точных движений, что особенно актуально для баскетбола. Этот вид спорта требует от игроков высокой скорости перемещений по площадке, выполнения бросков, передач и защитных действий. Для успешного развития скоростных способностей необходимо учитывать физиологические, психологические и методические факторы, а также возрастные особенности учащихся.

Скоростные способности занимают центральное место в физической подготовке баскетболистов. Быстрота характеризуется как способность выполнять движения за минимальное время, что особенно важно при стартах, смене направления или остановках во время игры. Для эффективного развития быстроты тренеры должны учитывать следующие аспекты. Во - первых, тщательная разминка предотвращает травмы и готовит связочно - мышечный аппарат к интенсивной нагрузке. Во - вторых, упражнения на гибкость и расслабление снижают внутримышечное напряжение после выполнения скоростных упражнений. В - третьих, позитивная эмоциональная среда на тренировках способствует раскрытию внутренних резервов спортсменов и улучшению их результатов [15]. В - четвертых, скоростные упражнения лучше включать в первую часть занятия, когда физическая и умственная активность учащихся на высоте. Наконец, беговые упражнения, например, бег вниз по наклонной поверхности, эффективно развивают скоростные качества, но требуют предварительной подготовки.

Баскетбол требует от игроков мгновенной реакции на игровую ситуацию и быстрой адаптации к постоянно меняющимся условиям. Учащиеся 5–6 классов, занимаясь баскетболом, развивают не только физическую, но и умственную быстроту, что способствует их общему развитию. Важно учитывать, что в этом возрасте учащиеся ещё не обладают полностью развитой координацией движений и концентрацией внимания, поэтому их физические качества требуют постепенного и последовательного развития [10].

Баскетбол как средство физического воспитания школьников имеет огромный потенциал для развития скоростных способностей. Систематические занятия этим видом спорта способствуют улучшению физической подготовки детей, повышая их выносливость, скорость движений и общую работоспособность. Кроме того, баскетбол развивает командные навыки, так как во время игры игроки учатся быстро принимать решения и взаимодействовать с партнерами и соперниками. Эти задачи требуют не только физической, но и умственной быстроты, что способствует развитию скорости мышления и быстроты выполнения игровых действий.

Скоростные способности зависят от уровня развития мышечной системы, функционального состояния центральной нервной системы и степени координации движений. У учащихся 5–6 классов развитие мышц и связочно - мышечного аппарата ещё не завершено, что требует осторожного подхода к тренировочным нагрузкам. Для

повышения скорости важно развивать эластичность мышц и связок, так как это улучшает быстроту мышечных сокращений. Гибкость, в свою очередь, способствует увеличению амплитуды движений и позволяет адаптироваться к изменяющимся условиям игры.

Центральная нервная система играет ключевую роль в управлении двигательными действиями. У младших школьников высокая пластичность нейронных связей способствует быстрому освоению новых движений и навыков. Однако из-за недостаточного уровня концентрации внимания у детей этого возраста тренировки должны чередовать интенсивные нагрузки с периодами восстановления. Для систематического развития скоростных способностей у учащихся 5 - 6 классов необходимо использовать специализированные методики, такие как упражнения на быстроту реакции (например, игры с реакцией на сигнал), интервальный бег и упражнения на координацию (например, работа с лестницами для ног или мячом) [14].

Баскетбол является универсальным инструментом для развития скоростных способностей у школьников среднего возраста. Регулярные занятия этим видом спорта способствуют не только физическому, но и нравственному воспитанию детей, формируя у них морально-волевые качества, такие как дисциплина, настойчивость и способность преодолевать трудности. Применение систематического подхода к тренировкам, с учётом возрастных и физиологических особенностей учащихся, позволяет достичь высоких результатов и закладывает основу для их дальнейшего спортивного и личностного роста.

На основании этого мы видим, что развитие скоростных способностей у школьников является важной задачей в рамках физического воспитания, особенно в игровых видах спорта, таких как баскетбол. Скоростные способности включают такие компоненты, как быстрота реакции, скорость движений, способность к резкому ускорению и смене направления. Рассмотрим основные средства, которые, согласно анализу научной литературы, наиболее эффективно способствуют развитию этих качеств, а также их роль в тренировочном процессе [12].

1. Короткие спринты представляют собой упражнения, направленные на развитие взрывной скорости и реакции. Эти упражнения включают забеги на короткие дистанции (10 - 30 метров) с максимальной скоростью. В контексте баскетбола спринты особенно важны, поскольку игроки часто вынуждены быстро перемещаться по площадке, например, для перехвата мяча, защиты или атаки [11].

Спринты эффективно развивают:

– **Реакцию на стартовые сигналы.** Например, упражнение, где учащиеся начинают бег по свистку или визуальному сигналу, учит быстро реагировать на внешние раздражители.

– **Мышечную силу и взрывные качества.** Максимальное усилие за короткий промежуток времени тренирует мышцы нижних конечностей, что важно для ускорений и рывков.

– **Ускорение и смену направления.** Применение спринтов с резким изменением траектории движения (например, в форме «змейки» или с обходом препятствий) тренирует навыки, необходимые для маневрирования на площадке [10].

Преимущество этого средства заключается в его универсальности. Спринты можно выполнять как индивидуально, так и в игровой форме, например, в виде эстафет или соревнований, что особенно мотивирует школьников.

2. Прыжковые упражнения (плиометрика) направлены на развитие взрывной силы и быстроты мышц нижних конечностей, что делает их незаменимыми в баскетболе. Баскетболисты регулярно выполняют прыжки для бросков, перехватов и блоков, поэтому развитие прыгучести напрямую влияет на их игровые показатели.

Примеры прыжковых упражнений:

– **Прыжки на месте с максимальной высотой.** Это упражнение укрепляет икроножные мышцы, квадрицепсы и мышцы бедра.

– **Прыжки через препятствия.** Выполнение прыжков через барьеры или скамейки учит быстро преодолевать препятствия, повышая координацию и ловкость.

– **Прыжки с выпадом или сменой ног.** Такие упражнения способствуют развитию устойчивости и быстроты смены положения тела.

– Прыжковые упражнения повышают способность учащихся выполнять резкие и быстрые движения, что особенно важно в динамичных игровых ситуациях. Кроме того, они развивают способность к мощной отталкивающей фазе, которая используется при прыжках в атаке или защите [9].

3. Игровые ситуации являются важнейшим элементом в тренировочном процессе, особенно при обучении школьников. Моделирование реальных эпизодов баскетбольных матчей позволяет не только развивать физические качества, но и тренировать когнитивные способности, такие как скорость принятия решений, тактическое мышление и командное взаимодействие.

Примеры игровых ситуаций:

– **Ситуации «2 на 1» или «3 на 2».** Эти упражнения учат быстро оценивать обстановку, выбирать оптимальные действия и взаимодействовать с партнерами.

– **Упражнения на скорость перемещения и передачу мяча.** Например, учащиеся соревнуются, кто быстрее передаст мяч в указанную точку или завершит атаку.

– **Имитация реальных матчей.** Полноценные игровые эпизоды развивают не только физические, но и тактические навыки, а также прививают чувство ответственности за результат.

Использование игровых ситуаций повышает интерес школьников к занятиям, поскольку они воспринимают их не как рутинные тренировки, а как увлекательный процесс. Это также способствует развитию командного духа и социализации учащихся [11].

#### 4. Интервальные тренировки

Интервальные тренировки представляют собой чередование периодов интенсивной нагрузки и короткого отдыха или низкоинтенсивной активности. Такие тренировки эффективно развивают как скоростные, так и выносливостные качества.

Особенности интервальных тренировок:

– **Интенсивные отрезки.** Выполнение серии ускорений, прыжков или игровых упражнений с высокой интенсивностью. Например, учащиеся бегут 10 секунд на максимальной скорости, затем отдыхают 20 секунд.

– **Чередование нагрузок.** Разнообразие упражнений, включающее бег, прыжки, передачу мяча, позволяет задействовать разные группы мышц и улучшать общую подготовку.

– **Развитие выносливости.** Умение сохранять высокий темп на протяжении длительного времени важно для успешной игры в баскетбол.

Интервальные тренировки эффективны, потому что они приближены к реальным условиям игры, где игроки чередуют периоды высокой активности (например, атака или защита) с короткими паузами. Кроме того, такие тренировки развивают не только физическую быстроту, но и общую работоспособность [7].

Все перечисленные средства для развития скоростных способностей имеют свои преимущества и особенности, однако их максимальная эффективность достигается при комплексном применении. Например, короткие спринты развивают взрывную скорость, прыжковые упражнения укрепляют мышцы нижних конечностей, игровые ситуации способствуют интеграции физических и когнитивных способностей, а интервальные тренировки развивают выносливость и общую физическую подготовленность.

Использование этих методов в баскетболе позволяет учащимся 5 - 6 классов не только улучшить физические показатели, но и повысить интерес к занятиям, что в конечном итоге способствует их общему физическому развитию и здоровью. Систематическое внедрение таких упражнений во внеурочную деятельность создает условия для формирования у школьников активного образа жизни и устойчивого интереса к спорту.

### Список литературы

1. Лях В.И. Физическое воспитание школьников. – М.: Просвещение, 2020. – 240 с.
2. Лях В.И. Теория и методика физического воспитания детей и подростков. – М.: Академия, 2021. – 320 с.
3. Матвеев Л.П. Основы общей теории спорта и системы подготовки спортсменов. – М.: Физкультура и спорт, 2019. – 285 с.
4. Бальсевич В.К. Возрастная физиология и развитие двигательных качеств. — М.: Советский спорт, 2022. – 312 с.
5. Кузнецов М.Л. Игровые виды спорта в школе: методика обучения и тренировки. – М.: Владос, 2023. – 256 с.
6. Платонов В.Н. Система подготовки спортсменов в олимпийском спорте. – Киев: Олимпийская литература, 2020. – 584 с.
7. Захаров А.А., Лапутин А.М., Климова О.А. Игровые упражнения в баскетболе: влияние на развитие координации и быстроты. – М.: Советский спорт, 2022. – 198 с.
8. Набатникова М.Ю., Ткаченко П.И. Практические методики тренировок в баскетболе. – СПб.: Лань, 2023. – 224 с.
9. Верблюдова Л.А. Развитие двигательных качеств у школьников: учебное пособие. – М.: Академия, 2021. – 152 с.
10. Смирнов А.В. Теория и практика физической культуры. – М.: Физкультура и спорт, 2019. – 180 с.
11. Лесгафт П.Ф. Руководство по физическому воспитанию детей школьного возраста. – СПб.: Литрес, 2021. – 140 с.
12. Кретинина Ю.С. Методы воспитания физических качеств у школьников. – М.: Владос, 2023. – 200 с.
13. Бальсевич В.К., Лях В.И. Теория и методика спортивной тренировки. – М.: Советский спорт 2020. – 296 с.

14. Захаров А.А. Основы баскетбольной подготовки: учебное пособие. – М.: Владос, 2021. – 188 с.

15. Холодов Ж.К., Кузнецов В.С. Теория и методика физического воспитания и спорта. – М.: Академия, 2023. – 480 с.

© Буханцев Е. А., 2025

УДК 37

**Воронин И.Ю.**

К.п.н., доцент, Белгородский Государственный  
Национальный Исследовательский Университет, Россия, город Белгород  
**Сидякина К.О.**

Магистрант, Белгородский Государственный  
Национальный Исследовательский Университет, Россия, город Белгород

## **ИСПОЛЬЗОВАНИЕ ПОДВИЖНЫХ ИГР В ПОДГОТОВКЕ БАСКЕТБОЛИСТОВ**

Двигательная деятельность баскетболистов основана на развитии двигательных способностей: скоростных, скоростно - силовых, скоростной выносливости, а также координационных. Все эти показатели должны проявляться в достаточной интенсивности игровой деятельности. Кроме этого особенностью подготовки в баскетболе является длительность освоения технических приемов, т. к. это игра довольно сложна по своей технической структуре. Поэтому актуальность работы не вызывает сомнений.

Подвижных игр насчитывается большое количество. Они связаны с различными видами двигательной деятельности, методическими заданиями, ролевым сюжетом, с разным проявлением физических качеств, с разным характером подвижности играющих. В связи с этим, они позволяют решать не только общие педагогические задачи, но и задачи спортивной тренировки, и поэтому прочно заняли место в системе подготовки спортсменов (Е.А. Чернова, 2001)

Анализ состояния вопроса показывает отсутствие экспериментально подтвержденных данных о целесообразности и мере эффективности применения подвижных игр при формировании навыков технической подготовки юных баскетболистов.

**Цель работы:** обосновать эффективность применения подвижных игр как одного из средств специальной подготовки баскетболистов на начальном этапе обучения.

На основании анализа специальной научно - методической литературы, а также сформированной цели, определены следующие **задачи исследования:**

1. Исследовать особенности применения специализированных игровых заданий, подвижных игр и эстафет в ходе тренировочного процесса начинающих баскетболистов.

2. Разработать и обосновать методику сопряженного развития физических качеств и формирования навыков технической подготовки путем использования специализированных подвижных игр в тренировочном процессе.

**Гипотеза.** Предполагалось, что использование игровых заданий, подвижных игр и эстафет на занятиях баскетболом позволяют повысить эффективность развития физических качеств и формирования навыков технической подготовки, что будет способствовать более успешному овладению техническими приемами игры.

*Педагогический эксперимент.* Исследование проводилось в тренировочном процессе группы начальной подготовки второго года обучения. В качестве испытуемых выступали юные баскетболисты Волоконовской ДЮСШ Белгородской области в количестве 16 человек. Занятия проводились 4 раза в неделю и имели общую продолжительность в недельном цикле 9 часов.

В основу построения экспериментальной программы подготовки занимающихся к занятиям баскетболом был положен игровой метод с использованием подвижных игр эстафет и игровых упражнений. При выборе игрового материала учитывалось целенаправленное воздействие подвижных игр на те группы мышц, которые обеспечивают специфику двигательной функции и технической подготовки в баскетболе.

Подвижные игры проводились в течение 5 - 15 минут. Учитывая время на объяснение, необходимые остановки игры для уточнения требований или исправление ошибок, подведение итогов и т.д., в течение занятия мы использовали 2 - 4 игры. Игры, совершенствующие технику ведения, проводятся в подготовительной и заключительной частях занятия. Игры, улучшающие умение ориентироваться и игры для совершенствования техники передач проводятся в подготовительной и основной частях занятия. Игры, направленные на умение групповых взаимодействий, проводятся в основной и заключительной частях. Различные эстафеты проводятся в заключительной части занятия.

С учетом перечисленных критериев целесообразность использования подвижных игр и накопленный экспериментальный опыт (И.М. Коротков, 1971 г.; М.С. Бриль, 1980 г. и др.), были отобраны следующие группировки игр:

1. *Игры направлены на совершенствование технических приемов.* («Гонка мячей по кругу», «Не давай мяча водящему», «25 передач», «Защита мячом», «Эстафета с броском», «старт за мячом», Обведи и забей»).

2. *Игры с преимущественной направленностью на развитие быстроты.* («Кто первый?», «Коршун, наседка и цыплята», «Посадка картофеля»).

3. *Игры с преимущественной направленностью на развитие отдельных координационных способностей и игровой ловкости в целом* («Охотники и утки», «Волк во рву», «Живая цепь», «Кувырок с мячом», «Казачок», «Два мяча»).

4. *Игры с преимущественной направленностью скоростно - силовых качеств* («Соревнование тачек», «Кто сильнее?», «Хромой цыпленок», «Прыжок за прыжком», «Эстафета с прыжками в длину и в высоту»).

При исследовании результатов исходных характеристик технической подготовленности юных баскетболистов, можно сказать об однородности как контрольной, так и экспериментальной группы.

По окончании педагогического исследования было проведено обследование юных баскетболистов, результаты которых представлены в таблице.

Таблица  
Динамика показателей тестирования технической подготовки  
юных баскетболистов в ходе эксперимента

Название теста	Название группы	Тестирование		Достоверность
		Начальное	Итоговое	
Передвижение в защитной стойке, (с)	Экспериментальная	10,3±0,15	10,1±0,21	P < 0,05
	Контрольная	10,4±0,13	10,3±0,18	P > 0,05
Скоростное ведение (с, попадания)	Экспериментальная	15,0±0,5	14,8±0,4	P < 0,05
	Контрольная	14,9±0,7	14,8±0,3	P > 0,05
Передача мяча, (с, попадания)	Экспериментальная	14,3±0,4	14,0±0,5	P < 0,05
	Контрольная	14,2±0,3	14,1±0,4	P > 0,05
Дистанционные броски, (%)	Экспериментальная	26,9±0,9	27,6±1,1	P > 0,05
	Контрольная	27,3±1,0	27,8±0,8	P > 0,05

Обработка результатов исследования с помощью методов математической статистики показала статистически достоверный прирост среднегрупповых результатов у баскетболистов экспериментальной группы в тестах «передвижение в защитной стойке», «скоростное ведение», «передача мяча». Достоверных изменений, несмотря на общее улучшение результатов, нами не выявлено у баскетболистов контрольной группы.

Тем не менее, выявлен тот факт, что у баскетболистов экспериментальной группы не выявлено достоверных улучшений в дистанционных бросках. По нашему мнению это можно связать: во - первых, с недостаточным временем, отведенным на формирование навыка броска, во - вторых, отсутствием в спортивном зале дополнительных баскетбольных корзин и в - третьих, выполнение бросков по корзине с высотой 305 см.

Подводя итог, следует отметить, что по всем показателям результаты экспериментальной группы улучшились и превосходили контрольную. Это свидетельствует об эффективности предложенной методики, направленной на применение подвижных игр в подготовке баскетболистов. Таким образом, предложенная гипотеза нашла свое подтверждение в полученных результатах.

### **ВЫВОДЫ:**

Теоретический анализ и проведение педагогического эксперимента позволили сделать следующие выводы:

1. Выявлено, что игровые задания, подвижные игры и эстафеты значительно повышают интерес тренировочного процесса. Это подтверждается интересом детей к тренировкам, так как отсутствует текучесть в группе.

2. Разработана и обоснована экспериментальная методика использования сопряженного развития физических качеств и формирование навыков технической подготовленности с использованием подвижных игр в тренировочном процессе. В основу этой методики был положен игровой метод, который способствовал физическому развитию занимающихся и освоению ими технических приемов.

3. Результаты педагогического эксперимента показали, что в тестах «передвижения в защитной стойке», «скоростное ведение» и «передача мяча» баскетболисты экспериментальной группы достоверно улучшили среднегрупповые результаты, а в контрольной группе достоверных изменений, несмотря на общее улучшение результатов, нами не выявлено.

4. Следует отметить, что у баскетболистов экспериментальной и Контрольной групп не выявлено достоверных улучшений в дистанционных бросках.

### СПИСОК ЛИТЕРАТУРЫ

1. Бабушкин В.З. Подготовка юных баскетболистов. – К.: Здоровья, 1985. – 144 с.
2. Баскетбол / В.М. Корягин, В.Н. Мухин, В.А. Боженар, Р.С. Мозола. – К.: Выша шк. Головное изд - во, 1989. – 232 с.
3. Баскетбол. Учебник для вузов физической культуры / Под ред. Ю.М. Портнова. - М.: Астра семь, 1997. – 480 с.
4. Чернова Е.А., Кузнецов В.С. Скоростная и скоростно - силовая подготовка баскетболистов. Методические рекомендации для тренеров детско - юношеских спортивных школ по баскетболу. – М.: ООО «СТ - ВИНТ», 2002. – 40 с.
5. Яхонтов Е.Р. Юный баскетболист. – М.: Физкультура и спорт, 1987. – 175 с.

© Воронин И.Ю., Сидякина К.О., 2025

УДК 37

**Воронин И.Ю.**

К.п.н., доцент, Белгородский Государственный  
Национальный Исследовательский Университет,  
Россия, город Белгород

**Сидякина К.О.**

Магистрант, Белгородский Государственный  
Национальный Исследовательский Университет,  
Россия, город Белгород

### РАЗВИТИЕ СКОРОСТНЫХ КАЧЕСТВ У ЮНЫХ ФУТБОЛИСТОВ

В современном футболе при возрастающем постоянном противодействии защитников и нападающих игроков, скоростные качества футболистов становятся ведущим фактором успешных и эффективных действий. Спортсмен с высокой скоростью передвижения, имеет возможность результативно решать тактические и технические задачи в нападении,

качественно выполнять защитные действия. Это предопределяет необходимость повышения скоростных качеств футболистов в тренировочном процессе.

Под скоростными качествами спортсмена В.Н. Платонов (2008) понимает комплекс функциональных свойств, обеспечивающих выполнение двигательных действий в минимальное время.

Интенсивность и эффективность ведения соревновательных игр в значительной степени зависят от уровня развития скоростных качеств футболистов, которые определяются следующими показателями: быстрота реакции на движущийся объект; быстрота реакции выбора; быстрота достижения максимальной скорости в беге; быстрота торможения после бега с максимальной скоростью (Ю.Д. Железняк, В.С. Левин, 2007).

**Цель** работы состояла в совершенствовании методики развития скоростных качеств юных футболистов в подготовительный и соревновательный периоды путем разработки тренировочных программ.

Исходя из цели, были поставлены следующие **задачи**:

1. Изучить особенности совершенствования скоростных качеств юных футболистов подготовительный и соревновательный период.
2. Разработать методику, развивающую скоростные качества футболистов в подготовительном и соревновательном периоде.
3. Определить эффективность разработанной методики для оптимизации процесса развития скоростных качеств юных футболистов.

Для решения поставленных задач были использованы следующие **методы**:

- анализ научно - методической литературы;
- педагогические наблюдения;
- тестирование;
- педагогический эксперимент;
- методы математической статистики.

**Гипотеза исследования.** Было выдвинуто предположение о том, что разработанная методика позволит повысить скоростные качества юных футболистов за счет применения метода упрощенных и усложненных условий.

**Педагогический эксперимент** по развитию скоростных качеств у юных футболистов состоял из четырех этапов. В процессе педагогического эксперимента проводилось предварительное тестирование скоростных качеств футболистов. В последствии, на основании полученных результатов, проводилось определение состава контрольной и экспериментальной группы, которое было проведено методом попарного отбора. Далее в проведение педагогического эксперимента включало в тренировочный процесс экспериментальной группы разработанной нами программы. При этом занятия с контрольной группой проводились по общепринятой программе. По окончании подготовительного периода проходило контрольное тестирование динамики скоростных качеств в экспериментальной и контрольной группе. В соревновательном периоде в педагогическом эксперименте проходило изменение содержания программы развития скоростных качеств в экспериментальной группе в зависимости от проведения соревновательного периода. В свою очередь занятия с контрольной группой проводились по общепринятой программе. По окончании эксперимента проводилось завершающее тестирование.

Таблица 1

Динамика среднегрупповых показателей скоростных качеств юных футболистов в беге на 30 метров в процессе эксперимента, (сек)

Название группы	До эксперимента	В середине эксперимента	После Эксперимента
Экспериментальная	4,51 ± 0,20	4,41** ± 0,16	4,37 ± 0,13
Контрольная	4,52 ± 0,24	4,47 ± 0,20	4,44 ± 0,32

Примечание: 4,41 \*\* - P<0,05

4,47 - P>0,05



Таблица 2

Динамика среднегрупповых показателей скоростных качеств юных футболистов в беге с ведением мяча в процессе эксперимента, (сек)

Название Группы	До Эксперимента	В середине эксперимента	После Эксперимента
Экспериментальная	5,14 ± 0,16	4,96** ± 0,20	4,93 ± 0,17
Контрольная	5,09 ± 0,20	4,97** ± 0,25	4,97 ± 0,23

Примечание: 4,96\*\* - P<0,05

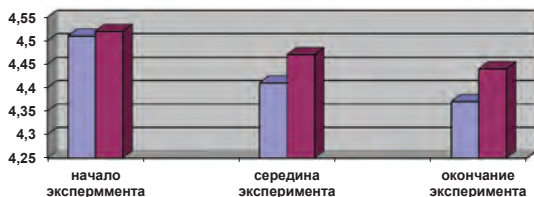
5,14 - P>0,05



Таблица 3

Динамика среднегрупповых показателей скоростных качеств юных футболистов в "слаломном" беге в процессе эксперимента, (сек)

Название группы	До Эксперимента	В середине эксперимента	После эксперимента
Экспериментальная	8,98 ± 0,20	8,87** ± 0,16	8,82 ± 0,13
Контрольная	9,01 ± 0,24	8,93 ± 0,20	8,91 ± 0,32

Примечание: 8,87 \*\* - P<0,05

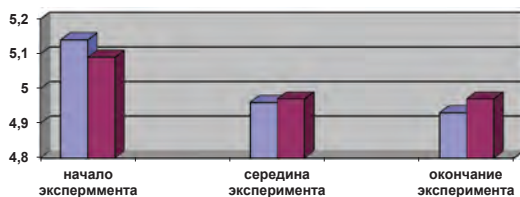
8,93 - P>0,05

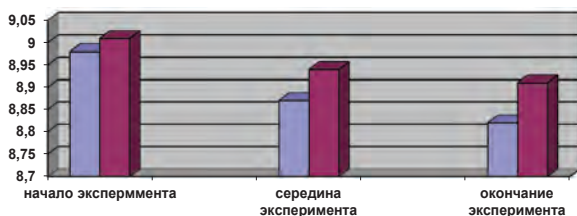

Из представленных в таблице 3 данных следует, что в экспериментальной группе произошло статистически достоверное ( $P < 0,05$ ) увеличение скоростных качеств юных футболистов к середине эксперимента при выполнении комплексного норматива. Это выражалось в снижении времени пробегания комплексного норматива, которое уменьшилось с 8,98 сек до 8,87 сек. Но на третьем этапе в соревновательном периоде в экспериментальной группе произошло повышение скоростных качеств юных футболистов с 8,87 сек до 8,82 сек, которое не являлось статистически достоверным ( $P > 0,05$ ).

В контрольной группе можно наблюдать следующие изменения: во - первых, улучшение скоростных качеств юных футболистов в подготовительном периоде с 9,01 сек до 8,93 сек, и в соревновательном периоде с 8,91 сек до 8,91 сек. Изменения в подготовительном и соревновательном периоде не являлись статистически достоверными ( $P > 0,05$ ).

## ВЫВОДЫ

Теоретический анализ развития скоростных качеств юных футболистов, разработка методики их совершенствования и проведение педагогического эксперимента позволили сделать следующие выводы:

1. Современный футбол требует от игроков высокого уровня развития скоростных качеств. В тоже время в специальной литературе не уделяется должного внимания данному вопросу. В этой связи совершенствование методики развития скоростных качеств юных футболистов следует рассматривать как оптимальное совершенствование качественной стороны тренировочного процесса.

2. В результате теоретического анализа изучались методики, включающие наиболее важные моменты для развития скоростных качеств юных футболистов: создание соревновательных условий и сочетание различных методов в учебно - тренировочном процессе.

3. В результате проведения педагогического эксперимента в экспериментальной группе было выявлено статистически достоверное улучшение скоростных качеств футболистов к окончанию подготовительного периода в нормативах физической, специально - технической и технической подготовленности ( $P < 0,05$ ). В соревновательном периоде наблюдается незначительное повышение среднегрупповых показателей скоростных качеств (до 0,19 сек), которые не были статистически достоверны ( $P > 0,05$ ).

4. В контрольной группе, по результатам педагогического эксперимента, было выявлено статистически достоверное увеличение скоростных качеств по нормативам специально - технической подготовленности ( $P < 0,05$ ) и незначительное увеличение показателей физической и технической подготовке ( $P > 0,05$ ).

5. Было установлено, применение методики позволяет оптимизировать учебно - тренировочный процесс в экспериментальной группе, направленный на развитие скоростных качеств.

### СПИСОК ЛИТЕРАТУРЫ

1. Азарова, И.В. Темпы прироста скоростно - силовых качеств у детей младшего и среднего школьного возраста в связи с критическими периодами развития двигательной функции. Автореф. дис. ... канд. пед. наук. – Омск, 1983. – 26 с.
2. Андреев, С.Н. Футбол – твоя игра [Текст] / Андреев С.Н.. – М.: Просвещение, 1988. – 144 с.
3. Аркадьев, Б.А. Тактика футбольной игры [Текст] / Аркадьев Б.А.. – М.: Физкультура и спорт, 1963. – 168 с.
4. Аркадьев, Б.А. Футбол на всю жизнь [Текст] / Аркадьев Б.А. - К.: Веселка 1989. – 78 с.
5. Бойко, В.В. Целенаправленное развитие двигательных способностей человека [Текст] / В.В. Бойко. - М.: Физкультура и спорт, 1987. - 144с.
6. Бубэ, Х. Тесты в спортивной практике [Текст] / Бубэ Х., Фэк Г., Штроблер Х., Трогш Ф. – М.: Физкультура и спорт, 1968. – 240 с.

© Воронин И.Ю., Сидякина К.О., 2025

УДК 37

**Данилюк А.Н.**,  
воспитатель МБДОУ «Д / с «Берёзка»,  
г.Абакан, РХ

**Димитриева Л.А.**,  
воспитатель МБДОУ «Д / с «Берёзка»,  
г.Абакан, РХ

**Топова Т.Н.**,  
воспитатель МБДОУ «Д / с «Берёзка»,  
г.Абакан, РХ

### ИСПОЛЬЗОВАНИЕ ЛОГИЧЕСКИХ ИГР В ИНТЕЛЛЕКТУАЛЬНОМ РАЗВИТИИ ДЕТЕЙ ДОШКОЛЬНОГО ВОЗРАСТА

**Аннотация:** В статье говорится об использовании логических игр для интеллектуального развития детей дошкольного возраста

**Ключевые слова:** логические игры, познавательное развитие

Обучение и развитие ребёнка дошкольного возраста должно быть непринужденными, таким развивающим средством для дошкольников является игра. Очень важно помнить, что игра - это не только способ и средство обучения и воспитания, но еще и радость, и удовольствие для ребёнка. Все дети любят играть, и от взрослого зависит, насколько эти игры будут содержательными и полезными. Играя, ребёнок может не только закрепить

полученные ранее знания, но и приобретать новые навыки, умения, развивать умственные способности. В этих целях используются специальные игры, направленные на умственное развитие ребёнка, насыщенные логическим содержанием.

Но зачем логическое содержание игр для ребёнка дошкольного возраста? Дело в том, что на каждом возрастном этапе создается как бы определённый «этаж», на котором формируются психические функции, важные для перехода к следующему этапу. Таким образом, навыки, умения, приобретённые в дошкольный период, будут служить фундаментом для получения знаний и развития способностей в старшем возрасте. Овладевая любым способом запоминания, ребенок учится выделять цель и осуществлять для ее реализации определенную работу с материалом. Он начинает понимать необходимость повторять, сопоставлять, обобщать, группировать материал в целях запоминания.

Развитие логического мышления включает в себя использование дидактических игр, смекалок, головоломок, конструкторов, решение различных логических игр и лабиринтов и вызывает у детей большой интерес. В этой деятельности у детей формируются важные качества личности: самостоятельность, находчивость, сообразительность, вырабатывается усидчивость, развиваются конструктивные умения. Дети учатся планировать свои действия, обдумывать их, догадываться в поиске результата, проявляя при этом творчество.

Для детей старшего дошкольного возраста целесообразнее провести диагностику развития логического мышления, мы используем Методику Э.Ф. Замбацявичене (на основе словесного материала) и тест «Абстрактное логическое мышление» Л.А. Ясюковой, с целью исследования уровня развития логического мышления, которые позволяют определить уровни: высокий, средний, низкий. На начальном этапе диагностика выявила, что средний уровень логического мышления у детей старшего дошкольного возраста (5 - 6 лет) составляет 34 %, высокий уровень – 2 %. Для повышения уровня совместно с родителями было принято решение организовать в группе центр интеллектуального развития «Лабиринты логики»

Для определения эффективности использования такого познавательного центра мы переходим к отбору наиболее эффективных игр и пособий, способствующих развитию логического мышления. Используем игры на тренировку мышления и словесной памяти при выполнении логических операций и действий. Они расположены в центре «Лабиринты логики» в доступном для детей месте, чтобы они могли играть во время режимных моментов, в совместной и самостоятельной деятельности. Что же там находится? Ребусы, лабиринты, головоломки, конструкторы разных видов, блоки Дьенеша, «Колумбово яйцо», Танграм, палочки Кюизенера, вкладыши, кубики Никитина и др. Игровые конструкторы «Колумбово яйцо», «Танграм» мы используем не только фабричного производства, а собственного изготовления: из напольных ковриков разного цвета, из линолеума, когда конструктор большого размера, напольного вида, а не настольного, это вызывает наибольший интерес детей. Используя схемы для составления фигур, ребята могут соревноваться между собой, между командами на скорость, далее для развития креативного мышления ребята могут придумывать цветные схемы составления фигур сами.

Мы накопили раздаточный материал, который можно использовать в индивидуальной работе с детьми или в совместной образовательной деятельности. Это схемы, игровые задания, дорисовки, штриховки, цифровые диктанты, задания типа «Путаница»,

«Придумай историю...придумай название» и др. Например: дорисуй сугробы, снежинки и двух зайчиков, которые спрятались, а видны только их ушки.

В конце года проводим диагностику, для подтверждения эффективности использования логических игр. В подготовительной группе у детей 6 - 7 лет повысился уровень логического мышления, высокий уровень составил - 46 %, что говорит об эффективности использования логических игр.

Овладевая логическими операциями, ребёнок станет более внимательным, научится мыслить ясно и чётко, и приобретёт необходимые навыки будущего школьника.

### **Литература:**

1. Береславский Л. «Современные игровые методики развития интеллекта» - Москва., 2010.
2. Носова Е.А. «Логика и математика для дошкольников» - С - П 2000.  
© Данилюк А.Н., Дмитриева Л.А., Топоева Т.Н., 2025

**УДК 37**

**Дмитрук В. Ю.**  
Студентка 1 курса  
Направление подготовки  
Психолого - педагогическое образование  
Мелитопольский государственный университет  
Г. Мелитополь, РФ

## **ПСИХОЛОГИЯ МАНИПУЛЯТИВНОГО ПОВЕДЕНИЯ СРЕДИ ШКОЛЬНИКОВ**

**Аннотация:** вопрос манипулирования общественным мнением в настоящее время является предметом пристального внимания со стороны широких слоев общества и все чаще обсуждается в научных и публицистических кругах. Автор представляет основные аспекты манипулятивного поведения школьников; акцентирует внимание на необходимости профилактики манипулятивного общения в школьной среде.

**Ключевые слова:** манипуляции, манипулятивное поведение, контрманипулятивное поведение, школьники.

**Dmitruk V.Y.**  
1st year students  
Field of study  
Psychological and pedagogical education  
Melitopol State University  
Melitopol, Russian Federation

## **PSYCHOLOGY OF MANIPULATIVE BEHAVIOR AMONG PRESCHOOL CHILDREN**

**Abstract:** the issue of manipulation of public opinion is currently the subject of close attention from broad sections of society and is increasingly discussed in scientific and journalistic circles.

The author presents the main aspects of manipulative behavior of schoolchildren; focuses on the need to prevent manipulative communication in the school environment.

**Keywords:** manipulation, manipulative behavior, counter - manipulative behavior, schoolchildren.

В настоящее время в научном сообществе существуют различные точки зрения на природу и механизмы манипулирования. О значимости контрманипуляции в речевой коммуникации в условиях современной социально - политической ситуации находим в публикациях Г. Копниной. По мнению учёной, речевая контрманипуляция лингвистически может быть охарактеризована в разных аспектах: в контексте коммуникативно - прагматического – со стороны используемых контрманипулятивных стратегий, тактик и приемов, которые предстоит обобщить, непротиворечиво описать и типологизировать; в контексте терминологического, когда главная цель заключается в унифицировании и систематизировании их терминологических наименований; в контексте лингвориторического, например, путем анализа риторических приемов, в том числе связанных с использованием прецедентных текстов, выполняющих роль контрманипулятивов; или же в контексте лингвокультурологическом [1; 3].

«Контрманипуляция» в аспекте теории речевого воздействия, в понимании М. Кондобы, может быть представлена различными понятиями, например: противостояние влиянию, психологическое самбо, амортизация, защита от манипуляции, вербальная самооборона и защита от убеждения. Речевая контрманипуляция – это тип речевого воздействия, ответный на манипуляцию (контрвоздействие), который основывается на применении речевых тактик и приемов, направленных на защиту от нее [2].

Таким образом, в контексте профилактики манипулятивного общения в школьной среде целесообразно использовать следующие формы и методы воспитательной работы, направленные на противодействие манипулятивному общению в школьном коллективе:

1. Формирование психологической грамотности: необходимо обеспечить учащихся знанием о манипулятивных техниках, их негативном воздействии и о собственной уязвимости к подобному влиянию. Особое внимание следует уделить осознанию собственных «слабых мест», которые могут быть использованы манипуляторами.

2. Развитие критического мышления и навыков анализа: учащиеся должны научиться распознавать скрытые мотивы манипуляторов, оспаривать чужие аргументы и анализировать жизненный опыт, полученный в результате взаимодействия с манипуляторами или в ходе ролевых игр. Для этого необходимо предоставить им возможности для самостоятельного принятия решений в повседневных ситуациях, стимулировать процесс рассуждения и критического анализа.

3. Метод «Ролевой анализ ситуаций»: проведение групповых занятий, на которых участники анализируют примеры манипуляции в различных сферах (семья, коллектив, школа), разрабатывают стратегии защиты от такого воздействия и моделируют эти ситуации перед другими участниками.

4. «Зигзаг»: данный метод предполагает разделение участников на подгруппы, каждая из которых получает фрагмент информации о методах манипуляции. В ходе обсуждения и обмена опытом между подгруппами учащиеся получают полное представление о проблеме и формируют целостное понимание механизмов манипулятивного общения.

#### **Литература:**

1. Волобуева Е.В., Хилько О.В. Психологические особенности манипулятивного общения и его характерологические причины // МНКО. 2018. №2 (69). С. 399 - 401.

2. Григоренко А.В. Манипуляции в повседневной жизни // Теория и практика современной науки. 2017. №5 (23). С. 1158 - 1160.
3. Дубравина А. М. Манипулятивные технологии как способ формирования социальных иллюзий // Труды БГТУ. Серия 6: История, философия. 2018. №1 (209). С. 110 - 114.

© Дмитрук В. Ю., 2025

УДК 37

**Индожин Е. В.**

Направление подготовки: 44.03.01

Педагогическое образование

Профиль: Физическая культура

Форма обучения: заочная

Научный руководитель: **Романова С. В.** Канд. биол.

наук, доцент кафедры ФСиМБД

ИГУ г. Иркутск

## **КРОССФИТ КАК СРЕДСТВО ФИЗИЧЕСКОЙ ПОДГОТОВКИ УЧАЩИХСЯ СТАРШИХ КЛАССОВ К СДАЧЕ НОРМ «ГТО»**

### **АННОТАЦИЯ**

В статье рассматривается использование кроссфита как инновационного средства физической подготовки учащихся старших классов для успешной сдачи норм «ГТО». Обоснована актуальность применения кроссфита в условиях недостаточной физической активности современных школьников. Проанализированы физиологические, педагогические и психологические аспекты внедрения элементов кроссфита в образовательный процесс. Приводятся результаты исследования, проведённого с учащимися 15 - 16 лет, демонстрирующие эффективность кроссфита для повышения уровня физической подготовки и интереса к самостоятельным занятиям физической культурой.

**Engin E. V.**

Direction of training: 03 / 44.01

Pedagogical education

Profile: Physical education

Form of study: correspondence

Scientific supervisor: **Romanova S. V.** Candidate of Biology.

PhD, Associate Professor of the Fibd Department

IGU Irkutsk

## **CROSSFIT AS A MEANS OF PHYSICAL PREPARATION OF HIGH SCHOOL STUDENTS FOR PASSING THE TRP STANDARDS**

### **ANNOTATION**

The article discusses the use of crossfit as an innovative means of physical training for high school students to successfully pass the TRP standards. The relevance of the use of crossfit in

conditions of insufficient physical activity of modern schoolchildren is substantiated. The physiological, pedagogical and psychological aspects of introducing crossfit elements into the educational process are analyzed. The results of a study conducted with students aged 15 - 16 are presented, demonstrating the effectiveness of crossfit to increase the level of physical fitness and interest in independent physical education.

**Ключевые слова:** кроссфит, нормы ГТО, физическая подготовка, старшеклассники, физическая культура, здоровье, образовательный процесс.

**Keywords:** crossfit, TRP standards, physical fitness, high school students, physical education, health, educational process.

Современный образ жизни подростков характеризуется низким уровнем физической активности, что связано с широким распространением цифровых технологий, малоподвижным образом жизни и недостаточным вниманием к вопросам физического воспитания. Это приводит к снижению уровня физической подготовленности учащихся, что особенно заметно при сдаче норм ВФСК «Готов к труду и обороне» (ГТО).

Одним из перспективных методов повышения уровня физической подготовки учащихся является использование кроссфита. Кроссфит представляет собой высокоинтенсивную круговую тренировку, включающую элементы силовой подготовки, кардиотренировок и гимнастики. Внедрение кроссфита в образовательный процесс позволяет развивать гибкость, выносливость, координацию, силу и скорость, что способствует успешной сдаче нормативов ГТО.

Цель данной статьи – изучение эффективности использования кроссфита как средства физической подготовки учащихся старших классов для успешной сдачи норм «ГТО».

Для реализации поставленных задач использовались следующие методы: анализ научно-методической литературы, тестирование, педагогическое наблюдение, педагогический эксперимент и методы математической статистики. Анализ научно-методической литературы позволил изучить состояние проблемы недостаточной физической активности подростков, а также перспективы применения кроссфита в образовательной практике. Это дало возможность выявить основные причины снижения физической активности у старшеклассников, такие как малоподвижный образ жизни, увлечение цифровыми технологиями, недостаточная мотивация к занятиям физической культурой [7]. Также были изучены преимущества кроссфита, его структура и методические аспекты внедрения в образовательный процесс.

Тестирование, включавшее упражнения, соответствующие нормам ГТО (подтягивания, отжимания, прыжки в длину с места, челночный бег, бег на 100 метров), проводилось на начальном и итоговом этапах эксперимента. Результаты тестирования позволили оценить исходный уровень физической подготовленности учащихся и продемонстрировали положительный эффект от применения кроссфита. Педагогическое наблюдение фиксировало изменения в физической активности, мотивации и интересе учащихся к занятиям физической культурой. В процессе наблюдения было выявлено, что учащиеся стали проявлять больше энтузиазма в выполнении упражнений, активно участвовать в тренировках и демонстрировать инициативу в изучении новых элементов кроссфита.

Педагогический эксперимент включал участие учащихся 15 - 16 лет в специально разработанной программе кроссфит - тренировок, которая проводилась дважды в неделю в течение восьми недель. Программа состояла из разминки, основного блока и заминки. Разминка включала упражнения для подготовки организма к нагрузкам, такие как лёгкий бег, растяжка и общеразвивающие движения. Основной блок состоял из высокоинтенсивных интервальных тренировок (круговые тренировки с чередованием силовых и кардиоупражнений), направленных на развитие силы, выносливости и координации. Заминка включала упражнения на растяжку и восстановление дыхания [3]. Программа была адаптирована под возможности старшеклассников, что позволило избежать травм и переутомления.

Методы математической статистики использовались для анализа результатов тестирования. Сравнительный анализ данных до и после эксперимента выявил значительное улучшение физической подготовленности учащихся. Среднее количество подтягиваний увеличилось на 30 %, результат прыжков в длину с места улучшился на 18 %, а время на челночный бег сократилось в среднем на 12 %. Эти результаты демонстрируют рост силовой выносливости, взрывной силы и скорости учащихся, что позволило успешно сдавать нормативы ГТО.

Кроссфит, как форма физической активности, сочетает в себе универсальность, функциональность и адаптивность. Он позволяет развивать физические качества, необходимые для сдачи норм ГТО, такие как сила, выносливость, скорость, координация и гибкость. Его популярность среди молодежи обусловлена возможностью адаптации тренировок к индивидуальным способностям и уровням подготовки. На начальном этапе исследования было выявлено, что значительная часть учащихся старших классов (62 %) испытывала затруднения при выполнении упражнений на силу и выносливость из-за отсутствия регулярной физической активности и низкого уровня общей подготовленности. Использование кроссфита, благодаря его динамичности и игровому подходу, позволило преодолеть этот барьер. Включение в программу таких упражнений, как бёрпи, прыжки на ящик, подтягивания, планка и челночный бег, сделало занятия более увлекательными для учащихся.

Кроме того, элементы соревновательности, например выполнение максимального количества повторений за определённое время, стимулировали интерес учащихся и их желание улучшать результаты. Включение кроссфита в образовательный процесс способствовало повышению мотивации подростков к занятиям физической культурой. По итогам эксперимента 78 % участников отметили, что тренировки стали для них более увлекательными и стимулирующими. Элементы соревновательности и возможность достижения личных рекордов способствовали развитию интереса к физической активности не только на уроках, но и в свободное время.

Таким образом, использование кроссфита в образовательной практике оказалось эффективным средством физической подготовки учащихся старших классов. Кроссфит способствовал улучшению физической подготовленности школьников, повышению мотивации к занятиям физической культурой, укреплению здоровья и развитию интереса к активному образу жизни. Ключевым преимуществом кроссфита является его универсальность и возможность адаптации под индивидуальные особенности учащихся.

Такой подход позволяет успешно решать задачи физического воспитания в школьной программе и готовить учащихся к сдаче норм ГТО на высоком уровне [9].

Современная система физического воспитания школьников сталкивается с рядом проблем, среди которых снижение уровня физической активности и мотивации учащихся, рост числа заболеваний, связанных с гиподинамией, и недостаточное внимание к индивидуальному подходу в обучении. В этой связи специалисты в области педагогики физической культуры всё чаще обращаются к инновационным методикам, таким как кроссфит, которые позволяют повысить эффективность занятий и подготовить школьников к выполнению нормативов ВФСК «Готов к труду и обороне» (ГТО).

Кроссфит, как направление функционального тренинга, активно исследуется в научной литературе с точки зрения его влияния на физическое развитие, мотивацию и здоровье учащихся. В основе концепции кроссфита лежит выполнение высокоинтенсивных интервальных тренировок (НИТ), которые включают упражнения на силу, выносливость, гибкость, координацию и скорость. Как отмечают исследователи (Ахундова Р.А., Бажукова О.А., Белопольская Н.Л.), именно эти качества соответствуют требованиям норм ГТО, что делает кроссфит эффективным инструментом для подготовки школьников.

Современные подходы к использованию кроссфита в физической подготовке школьников

**1. Комплексный подход к развитию физических качеств.** Современные исследования показывают, что кроссфит позволяет эффективно развивать сразу несколько физических качеств: силу, выносливость, скорость, координацию и гибкость. Например, в работах Г.А. Бутко подчёркивается, что регулярное выполнение функциональных упражнений, таких как подтягивания, прыжки, отжимания и бег, способствует улучшению двигательных навыков и укреплению мышечной системы [3]. Эти упражнения можно адаптировать под уровень подготовки учащихся, что делает их доступными для старшеклассников с разной физической подготовленностью.

**2. Индивидуализация тренировочного процесса.** По мнению современных педагогов и тренеров (Мозговой В.М., Белопольская Н.Л.), важно учитывать индивидуальные особенности учащихся, такие как уровень физической подготовки, состояние здоровья и психологические особенности. Кроссфит - тренировки легко адаптируются под индивидуальные потребности: можно регулировать интенсивность, количество повторений и сложность упражнений [2, 7]. Это позволяет включать в процесс подготовки как физически слабых, так и подготовленных учащихся.

**3. Мотивационный аспект.** Как отмечают многие исследователи (Бажукова О.А.), кроссфит отличается высоким мотивационным потенциалом благодаря своей игровой форме, элементам соревновательности и разнообразию упражнений. Учащиеся старших классов часто теряют интерес к традиционным урокам физической культуры, считая их однообразными [2]. Внедрение кроссфита в учебный процесс помогает решить эту проблему, поскольку тренировки включают инновационные формы занятий, такие как круговые тренировки, работа с весом собственного тела, беговые упражнения и челленджи на время.

**4. Подготовка к сдаче норм ГТО.** Нормы ГТО требуют от учащихся развития различных физических качеств, таких как выносливость (бег на 2 км), сила (подтягивания, отжимания), координация и скорость (челночный бег, прыжки в длину). Кроссфит

идеально подходит для подготовки к этим испытаниям благодаря своей универсальности и направленности на функциональное развитие организма. Исследования показывают, что выполнение комплексных упражнений, таких как бёрпи, планка, прыжки на ящик и работа с гириями, позволяет учащимся улучшить результаты в нормативных испытаниях уже через несколько недель тренировок.

5. **Эффективность для здоровья.** Кроссфит оказывает положительное влияние на здоровье учащихся. В исследованиях Ахундовой Р.А. отмечается, что регулярные занятия кроссфитом улучшают работу сердечно - сосудистой и дыхательной систем, способствуют снижению уровня лишнего веса, укрепляют опорно - двигательный аппарат и повышают общий тонус организма. Это особенно важно в условиях современной гиподинамии, когда многие подростки проводят большую часть времени за компьютерами и смартфонами [1].

6. **Современные цифровые технологии в обучении.** Одним из современных подходов является использование цифровых технологий для повышения эффективности занятий кроссфитом. Например, мобильные приложения и фитнес - трекеры позволяют контролировать интенсивность тренировок, отслеживать прогресс учащихся и мотивировать их к достижению новых результатов. Это особенно актуально для школьников, которые активно используют цифровые устройства в своей жизни [6].

На основании анализа научно - методической литературы можно сделать вывод, что кроссфит является эффективным средством физической подготовки учащихся старших классов к сдаче норм ГТО. Современные подходы к использованию кроссфита включают комплексное развитие физических качеств, индивидуализацию тренировочного процесса, акцент на мотивацию и использование цифровых технологий.

Кроссфит позволяет не только улучшить физическую подготовку учащихся, но и повысить их интерес к занятиям физической культурой, укрепить здоровье и сформировать навыки активного образа жизни. Внедрение элементов кроссфита в школьную программу физического воспитания может стать важным шагом в решении проблемы низкой физической активности школьников и подготовке их к выполнению нормативов ГТО. Дальнейшие исследования в этой области будут способствовать оптимизации тренировочных программ и расширению их применения в образовательных учреждениях.

### Список литературы

1. Ахундова, Р. А. Исследование двигательной активности учащихся начальной школы / Р. А. Ахундова. – М.: Просвещение, 2020. – 128 с.
2. Бажукова, О. А. Современные реалии и перспективы специального и инклюзивного образования / О. А. Бажукова. – СПб.: Лань, 2020. – 145 с.
3. Белопольская, Н. Л. Психологическая характеристика личности детей / Н. Л. Белопольская. – М.: Академия, 2019. – 174 с.
4. Выготский, Л. С. Психология развития ребенка / Л. С. Выготский. – М.: Педагогика, 2023. – 432 с.
5. Бутко, Г. А. Физическое развитие детей с задержкой психического развития / Г. А. Бутко. – М.: Владос, 2020. – 210 с.
6. Мозговой, В. М. Развитие и коррекция двигательных функций учащихся с нарушением интеллекта в процессе физического воспитания / В. М. Мозговой. – Екатеринбург: УрФУ, 2023. – 156 с.

7. Губин, Е. А. Функциональная подготовка школьников на уроках физической культуры / Е. А. Губин. – М.: Физкультура и спорт, 2021. – 198 с.

8. Платонов, В. Н. Адаптивные тренировки для школьников: теоретические и методические основы / В. Н. Платонов. – Киев: Олимпийская литература, 2020. – 240 с.

9. Зинченко, Е. А. Применение кроссфита в школьной программе физического воспитания / Е. А. Зинченко // Современные проблемы физической культуры. – 2020. – № 3. – С. 45–52.

10. Тихомиров, С. А. Кроссфит как средство подготовки к сдаче норм ГТО / С. А. Тихомиров // Вестник спортивной науки. – 2021. – № 4. – С. 17–22.

© Индожин Е.В., 2025

УДК 37

**Камбулова М.С.**

магистрант 3 курса ППиКО ФГПОУ ВО «ЧГПУ им. И.Я. Яковлева,  
г. Чебоксары, РФ

## **КОРРЕКЦИЯ САМООЦЕНКИ У ПОДРОСТКОВ: ВЛИЯНИЕ ПОЗИТИВНОГО ПОДХОДА**

### **Аннотация**

Самооценка играет важную роль в формировании личности подростков и их адаптации к социальной среде. Низкая самооценка может привести к различным проблемам, таким как депрессия, тревожность, агрессивное поведение и низкая успеваемость в учебе. Поэтому важно разработать эффективные методики коррекции самооценки у подростков, чтобы помочь им стать более уверенными и счастливыми.

### **Ключевые слова**

Самооценка, подростки, психология, самопризнание, уверенность, самоконтроль, позитивное мышление, перспективы, цели, рост, личностное развитие, мотивация, эмоциональное благополучие, психологическая помощь, тренинги, саморазвитие, собственное ценностное отношение, самовосприятие.

### **Методы коррекции самооценки**

Одним из эффективных методов коррекции самооценки у подростков является позитивный подход. Он предполагает акцентирование внимания на положительных качествах и достижениях подростка, а также поддержку его усилий и успехов. Позитивный подход способствует укреплению самооценки и уверенности подростка в себе.

Другим методом коррекции самооценки является работа над установками и убеждениями подростка. Часто низкая самооценка обусловлена негативными убеждениями о себе, которые формируются в процессе взаимодействия с окружающими. Поэтому важно помочь подростку осознать и изменить эти убеждения, заменить их позитивными и поддерживающими.

1. Положительное укрепление: поощрение и похвала себе за достижения и усилия, даже самыми маленькими.

2. Установление реалистичных целей: установление достижимых и конкретных целей поможет избежать разочарований и улучшить самооценку.
3. Развитие навыков: приобретение новых знаний и умений улучшает уверенность в себе и повышает самооценку.
4. Управление стрессом: использование методов релаксации и стресс - менеджмента поможет снизить уровень тревожности и улучшить самооценку.
5. Позитивное мышление: замена негативных мыслей на позитивные поможет улучшить самооценку и общее самочувствие.
6. Поиск поддержки: общение с друзьями, семьей или психологом может помочь выразить свои чувства и получить поддержку, что в свою очередь положительно отразится на самооценке.

### **Влияние позитивного подхода на коррекцию самооценки**

Исследования показывают, что позитивный подход является эффективным способом коррекции самооценки у подростков. Поддержка, поощрение и признание достижений способствуют увеличению уверенности в себе и самооценки подростка. Позитивное отношение окружающих помогает ему развивать позитивные убеждения о себе, укреплять свою самооценку и справляться с негативными эмоциями.

Позитивный подход к коррекции самооценки может иметь значительное влияние на улучшение самооценки человека. Позитивный подход подразумевает осознание и ценение собственных достоинств и качеств, а также стремление к личностному росту и развитию.

Когда человек применяет позитивный подход к коррекции своей самооценки, он начинает видеть себя в более благоприятном свете, начинает верить в собственные силы и способности. Это позволяет ему лучше справляться с трудностями, уверенно действовать в различных ситуациях и достигать поставленных целей.

Позитивный подход также способствует повышению уровня самовосприятия и самоуважения, что в свою очередь улучшает качество жизни человека. Человек, который ценит и уважает себя, обычно более успешен и счастлив во всех аспектах своей жизни.

Таким образом, позитивный подход к коррекции самооценки имеет значительное положительное влияние на психологическое благополучие человека и помогает ему стать более успешным, уверенным и счастливым.

### **Заключение**

Коррекция самооценки у подростков является важным этапом их развития. Позитивный подход является эффективным методом, способствующим укреплению самооценки и уверенности подростка в себе. Поддержка со стороны родителей, учителей и близких людей играет важную роль в этом процессе. Дальнейшие исследования в этой области помогут выявить дополнительные методы коррекции самооценки у подростков и разработать более эффективные подходы к работе с ними.

### **Список использованной литературы**

1. Ананьев Б.Г. Психология самооценки. - М.: Педагогика, 1975.
2. Богданова И.В. Коррекция самооценки у подростков. - М.: Просвещение, 2004.
3. Гиппенрейтер Ю.Б., Хламцев П.Н. Психология развития и возрастная психология. - СПб.: Питер, 2006.

4. Зотова Ю.В. Коррекция самооценки у подростков в рамках психолого - педагогической диагностики. - М.: СпортАкадемПресс, 2009.
5. Кристиан Л., Паган Р., Шил М. Психология подростка. - СПб.: Питер, 2008.
6. Лосева Е.П. Психология подростка. - М.: Академия, 2001.
7. Матюшкина Л.С. Коррекция самооценки у подростков: теория и практика. - М.: Педагогика, 2012.
8. Новожилова - Никишина Е.В. Самооценка и её коррекция у подростков. - М.: Академия, 2003.
9. Талеи Ф. Самооценка и психологическая помощь. - М.: Педагогика, 2007.
10. Шендерович Г.А. Самооценка подростков: проблемы и пути решения. - М.: Просвещение, 2010.

© Камбулова М.С., 2025

**УДК 376**

**Лебедева А.С.**

Логопед, ГКДОУ «Детский сад № 41 «Олимпийский»  
г.о. Енакиево, ДНР, РФ

## **ОСОБЕННОСТИ НАРУШЕНИЙ ЗВУКОПРОИЗНОШЕНИЯ У ДЕТЕЙ ДОШКОЛЬНОГО ВОЗРАСТА**

Аннотация

В статье дается описание общей моторики и моторных функций у дошкольников, рассматриваются и анализируются стадии развития моторных функций. Автор делает выводы о необходимости раннего развития пальчиковой активности детей в целях повышения их творческого потенциала и познавательного интереса.

Ключевые слова

Развитие речи, общая моторика, моторные функции, пальчиковая активность, звукопроизношение

Звукопроизношение - это процесс образования речевых звуков, который осуществляется речевым аппаратом, регулируемым центральной нервной системой. Звуки речи являются результатом сложной системной работы всех отделов периферического речевого аппарата: дыхательного, голосового, артикуляционного, а также работы центрального отдела речевого аппарата [4].

Термин «фонетико - фонематическое недоразвитие» был введен в рамках психолого - педагогической классификации речевых нарушений учеными сектора логопедии Института дефектологии АПН СССР под руководством Р.Е. Левиной. Фонетико - фонематическое недоразвитие - это нарушение процессов формирования произносительной системы родного языка у детей с различными речевыми нарушениями, с нормальным слухом и интеллектом вследствие дефектов восприятия и произношения фонем.

Проблема нарушений звукопроизношения у дошкольников с фонетико - фонематическим недоразвитием описана в работах отечественных исследователей - Л.Г. Парамоновой, Т.Б. Филичевой, М.Ф. Фомичевой и др., а также в работах зарубежных исследователей - Sofia Strömbergsson, Gierut, Alycia Erin Cummings и др. Результаты исследований показали, что главной характеристикой фонетико - фонематического недоразвития является незаконченность процессов становления и дифференциации звуков.

Т.Б. Филичева выделила следующие особенности нарушений звукопроизношения у дошкольников с фонетико - фонематическим недоразвитием:

- отсутствие некоторых звуков в речи;
- замены звуков более простыми по артикуляции (звонкие заменяются глухими, [р] и [л] заменяются [л'] и [и] соответственно, [с] заменяется [ш] или [ф] и т.д.);
- замены группы звуков диффузной артикуляцией;
- нестойкое употребление звуков в речи (одно и то же слово при неоднократном повторении или в разных контекстах произносится по - разному);
- искаженное произношение одного или нескольких звуков;
- смазанность речи, сжатая артикуляция [5].

У детей, имеющих сочетание нарушений восприятия фонем и звукопроизношения, замечается следующая особенность: незаконченность процесса формирования звуков, которые отличаются тонкими артикуляционными или акустическими признаками. К таким звукам можно отнести свистящие и шипящие, сонорные [р] и [л].

Исследователем Е.А. Зябкиной было отмечено наличие у дошкольников с фонетико - фонематическим недоразвитием связи между уровнем фонематического восприятия и количеством несформированных звуков. Это проявляется следующим образом: чем больше звуков произносится неправильно, тем ниже уровень фонематического восприятия [1].

Выявленная закономерность подтверждает важность своевременной коррекции нарушений звукопроизношения. При отсутствии коррекции нарушений звукопроизношения и фонематического восприятия увеличивается риск неуспеваемости по русскому языку в процессе обучения в школе.

О.В. Правдаина выделила следующие уровни нарушенного произношения у дошкольников:

1. Полное неумение правильно произносить звук или группу звуков.
2. Неправильное произношение звуков в речи при правильном произношении их изолированно или в легких словах.
3. Смешение двух близких по звучанию или артикуляции звуков при умении правильно произносить оба звука [2].

Данное положение может использоваться для углубленного выявления нарушений звукопроизношений.

Исследования Л.Г. Парамоновой показали явное преобладание сложных нарушений звукопроизношения (76 %) над простыми (24 %) у детей от 3 до 7 лет с фонетико - фонематическим недоразвитием. Данное соотношение сохранялось и в старшем дошкольном возрасте, где сложные нарушения составили 54,5 %. При исследовании нарушений отдельных групп звуков были получены следующие данные: ротацизмы - 71,6 %; ламбдацизмы - 54 %; сигматизм шипящих - 45,4 %; сигматизм свистящих - 42 %. Неправильное звукопроизношение у большинства детей дошкольного возраста обусловлено не возрастными особенностями, а различными патологическими факторами [4].

Результаты исследования Л.Г. Парамоновой раскрывают частоту встречаемости различных форм искаженного произношения. Автор относит данный вид нарушений

звукотворения к сложным нарушениям звукотворения, которые значительно преобладают над простыми.

Выводы. Таким образом, анализ отечественных исследований позволил выделить следующие особенности нарушений звукотворения у дошкольников с фонетико-фонематическим недоразвитием:

- незаконченность процесса формирования произношения звуков, отличающихся тонкими акустическими и артикуляционными признаками;
- зависимость нарушений звукотворения от нарушений фонематического восприятия: чем больше звуков произносится неправильно, тем ниже уровень фонематического восприятия;
- наиболее частое нарушение произношения свистящих, шипящих, сонорных звуков, а также заднеязычных, звонких и сонорных;
- отсутствие, замены, искажения и смешения звуков в речи;
- преобладание сложных нарушений звукотворения над простыми.

Данная статья может быть полезна практикующим специалистам, студентам для написания статей, курсовых и выпускных квалификационных работ, преподавателям по направлению подготовки «Логопедия».

### **Список использованной литературы**

1. Зябкина, Е.А. Формирование звукотворения в онтогенезе / Е.А. Зябкина. - Текст: электронный // Актуальные вопросы в науке и практике. - Самара, 2018. - Ч. 3. - URL: <https://elibrary.ru/item.asp?id=35569148>
2. Парамонова, Л.Г. Нарушение звукотворения у детей: метод. пособие / Л.Г. Парамонова. - Москва: Национальный книжный центр, 2018. - 272 с.
3. Правдина, О.В. Логопедия: учеб. пособие для студентов дефектолог. фак - тов пед. ин - тов. / О.В. Правдина. - Изд. 2 - е, доп. и перераб. - Москва: Просвещение, 1973. - 272 с.
4. Филичева, Т.Б. Дети с фонетико - фонематическим недоразвитием. Воспитание и обучение: учеб. - метод. пособие для логопедов и воспитателей / Т.Б. Филичева. - Москва: Гном и Д, 2000. - 80 с.
5. Фомичева, М.Ф. Воспитание у детей правильного произношения: пособие для логопеда и воспитателя детского сада / М. Ф. Фомичева. - 4 - е изд. - Москва: Институт практической психологии, 1997. - 304 с.

© Лебедева А.С., 2025

**УДК 376**

**Лебедева А.С.**

Логопед, ГКДОУ «Детский сад № 41 «Олимпийский»  
г.о. Енакиево, ДНР, РФ

## **ХАРАКТЕРНЫЕ ОСОБЕННОСТИ НЕДОРАЗВИТИЯ ОБЩЕЙ МОТОРИКИ ДЕТЕЙ**

Аннотация

В исследовании проведен анализ проблемы развития моторной сферы у детей с общим недоразвитием речи, описана диагностическая работа и система игр и игровых упражнений для развития и коррекции моторной сферы.

## Ключевые слова

общее недоразвитие речи, моторная сфера, система игр и игровых упражнений, общая моторика

По статистическим данным, в настоящее время наблюдается рост числа детей с различными нарушениями, у многих из этих детей нарушена моторная сфера. В связи со сказанным можно предположить, что эти явления взаимообусловлены. Не вызывает сомнения необходимость изучения моторных функций у детей с ограниченными возможностями здоровья с последующей коррекционной работой в этом направлении.

Часто встречающимся речевым нарушением является дизартрия. Дизартрия - расстройство членораздельной речи, произношения. Многие авторы понимают дизартрию широко, относя к ней расстройства голосообразования, артикуляции, ритма, темпа и интонации речи.

Изучением вопроса необходимости развития моторной сферы занимались такие ученые, как Е.Ф. Архипова, Н.А. Бернштейн, В.М. Бехтерев, Л.С. Выготский, М.М. Кольцова, Л.В. Лопатина, Е.М. Мастюкова, О.В. Правдина, К.А. Семенова, Н.В. Серебрякова.

Моторика выражается в последовательности движений, которая нужна для выполнения какой-либо определенной задачи, двигательной активности организма или отдельных его органов [1].

И.М. Сеченов писал, что в раннем детстве умственные и физические действия тесно связаны с развитием моторики. Координированная мелкая моторика рук наследственно не предопределена и возникает в процессе воспитания и обучения в результате образования ассоциативных связей между осязательными, зрительными и мышечными ощущениями в процессе активного взаимодействия ребенка с окружающей средой [5].

Наличие особенностей в моторной сфере большинства дошкольников с дизартрией указывает на взаимосвязь и взаимообусловленность развития речевой и двигательной сфер, о тесном их функциональном единстве. В настоящее время установлено, что развитие двигательной сферы оказывает значительное влияние на весь организм, и особенно на деятельность мозга: чем развитее двигательная деятельность, тем развитее речевая и психофизическая системы [3].

Е.Ф. Архипова в своих исследованиях обращает внимание на то, что у дошкольников с дизартрией позднее появляется пальцевой захват мелких предметов, длительно сохраняется тенденция захватывать мелкие предметы всей кистью, наблюдается трудность овладения навыками самообслуживания, нелюбовь к рисованию. Особенно заметна моторная неловкость рук на занятиях по аппликации и работе с пластилином. При работе с аппликацией выявляются еще и нарушения в пространственном расположении элементов [3].

Проведя анализ литературы по исследуемой теме, мы приходим к выводу, что взаимосвязь мелкой моторики и развития речи доказана. Однако недостаточно изученным является вопрос об особенностях нарушения общей и мелкой моторики у дошкольников с дизартрией.

Нами был проведен констатирующий эксперимент по выявлению особенностей общей моторики у 10 дошкольников 5 - 6 лет на базе ГКДОУ «Детский сад № 41 «Олимпийский» г.о. Енакиево, ДНР, РФ.

Для исследования были использованы следующие методики: проба Н.И. Озерецкого на динамический праксис «Кулак - ребро - ладонь», графическая проба «Заборчик» и реципрокная координация рук А.В. Семенович, методика «Домик» (по Н.И. Гуткиной), методика «Дорожки» (по Л.А. Венгеру). Для обследования общей моторики мы применяли пробы Н.И. Озерецкого, а артикуляционной моторики - пробы, предложенные Н.М. Борозинец и Т.С. Шеховцовой [2].

Академик Н.И. Озерецкий [4] разработал моторные пробы для детей до 16 лет. Мы взяли задания, которые можно выполнять с детьми с пяти лет. Для обследования состояния крупной моторики мы использовали следующие пробы:

- проба 1. 10 секунд стоять с открытыми глазами на носочках (на цыпочках), руки вдоль тела;
- проба 2. Скатать шарик из квадратного листа бумажной салфетки (5x5 см), поочередно сначала пальцами правой, а потом левой руки;
- проба 3. Прыгая на одной ноге, преодолеть расстояние в 5 метров по прямой, сначала на правой, а потом, через промежуток в 30 секунд, на левой ноге;
- проба 4. Намотать на катушку нитку;
- проба 5. Сложить спички в коробок;
- проба 6. Оскалить зубы: «Покажи заборчик из зубов».

Крупная моторная сфера у детей с дизартрией оказалась нарушенной, а в частности, страдает координация движений, удержание равновесия тела в пространстве. Несформированность общей моторики, т.е. движений рук, ног, туловища проявляются в виде дискоординации или плохом умении координировать работу разных частей тела. Движения у детей с дизартрией имеют недостаточную четкость, точность, плавность.

Проанализировав результаты выполнения пробы «Дорожки», детей вновь разделили на 2 группы: дети с гипертонусом мышц и детей с гипотонусом. У них наблюдается вылезание за линии, прерывистость движений. И вновь петляющие движения им оказались недоступны.

При проведении эксперимента «Кулак, ребро, ладонь» можно было отметить, что дети выполняли пробу относительно хорошо, однако сам процесс был для них волнителен. Они держали ладонь в напряжении, и смена движений была очень замедленной, неуверенной. Дети с высоким уровнем выполняли пробу правильно, они плавно переключали положение руки. Дети со средним уровнем были не уверены в своих действиях, некоторые смогли выполнить правильно только со второго - четвертого раза. Дети, показавшие низкий уровень, путали позы и их последовательность, наблюдалось напряжение пальцев рук, они стискивали зубы, наблюдалось непроизвольное раскрывание рта.

Результаты обследования детей дошкольного возраста с дизартрией по пробе на реципрокную координацию рук показали, что наиболее успешно они справились именно с этой пробой. Дети, показавшие средний уровень, допускали незначительные ошибки, их руки иногда неуверенно подергивались, они боялись допустить ошибку. Те, кто показал низкий уровень, выполняли движения разрозненно, не синхронно, их движения были резкими, они путали последовательность.

Результаты обследования детей дошкольного возраста с дизартрией по пробе «Заборчик». Данная проба показала худший результат. При проведении данной пробы дети не понимали смысла задания. Те, кто смог справиться с заданием, это 20 % детей, делали по

образцу, т.е. им приходилось объяснять и показывать. Из - за того, что дети не могли справиться с заданием, когда их вновь просили попробовать, они хаотично черкали на листах, в лучшем случае, они продолжали узор «заборчика» в неправильной последовательности. Некоторые дети с силой нажимали на карандаш, при этом стискивали зубы, отмечались синкенизии с нижней челюстью.

При обследовании артикуляционного аппарата у дошкольников с дизартрией обнаружались следующие особенности: отмечались трудности переключения артикулем, что проявляется в трудности выполнения переключения с позы «трубочка» на позу «заборчик», время фиксации языка в определенной позе снижено, особенно ярко проявляется в невозможности удержать, а порой и выполнить, упражнения «иголочка» и «лопаточка». В большинстве случаев проявлялась дистония артикуляционных мышц независимо от характера нарушения мелкой моторики. Отмечаются синкенизии, затруднен подъем языка вверх. Обнаруживаются небольшие трудности управления мимической мускулатурой.

Выводы. Таким образом, в ходе исследования особенностей моторики мы пришли к следующим выводам. У детей с дизартрией имеются нарушения в крупной моторике: страдает координация движений, удержание равновесия тела в пространстве, движения недостаточно четкие, точные, плавные. На основании сделанных выводов планируется создание программы коррекции звукопроизношения детей с дизартрией посредством развития описанных моторных функций, учитывая характер нарушений и развития общей мелкой моторики и артикуляционного праксиса.

### **СПИСОК ИСПОЛЬЗОВАННЫХ ИСТОЧНИКОВ**

1. Бернштейн Н. А. О ловкости и ее развитии / Н. А. Бернштейн; вступ. статьи В. М. Зацiorsкого, И. М. Фейгенберга. - Москва: Физкультура и спорт, 1991. - 288 с.
2. Борозинец Н. М. Логопедические технологии: учеб. - метод. пособие / Н. М. Борозинец, Т. С. Шеховцова. - Ставрополь, 2008. - 224 с.
3. Кольцова М. М. Движение и развитие сенсорной речи / М. М. Кольцова. - Москва: Сов. Россия, 2000. - 210 с.
4. Поливара З. В. Дифференциальная диагностика речевых дисфункций у детей дошкольного возраста / З. В. Поливара. - Москва: Флинта, 2013. - 140 с.

© Лебедева А.С., 2025

**УДК 330**

**Попова И.А.**

учитель - логопед

«Белгородская коррекционная школа - интернат № 23»

г. Белгород, РФ

### **РАЗВИТИЕ ГРАММАТИЧЕСКОГО СТРОЯ РЕЧИ ДОШКОЛЬНИКОВ С ТЯЖЕЛЫМИ НАРУШЕНИЯМИ РЕЧИ СРЕДСТВАМИ ИГРОВЫХ ТЕХНОЛОГИЙ**

#### **Аннотация**

В статье раскрывается актуальность проблемы развития грамматического строя речи дошкольников с тяжелыми нарушениями речи. Автор говорит о необходимости

использования возможностей ведущего вида деятельности в дошкольный период детства, а именно игры, для преодоления нарушений грамматического строя речи у детей с ТНР. Отмечается актуальность использования разнообразных игровых технологий для решения данной задачи, приводится пример из опыта работы.

### **Ключевые слова**

Грамматический строй речи, дошкольный возраст, ТНР, тяжелые нарушения речи, игра, игровые технологии.

Формирование грамматического строя речи является одной из приоритетных задач современной логопедии. Грамматическая сторона речи выступает как важная составляющая социализации, поскольку существенно влияет на развитие языковой компетенции и речевой коммуникации [2].

Сегодня наблюдается тенденция увеличения числа детей дошкольного возраста с тяжелыми нарушениями речи (ТНР). Дети с ТНР овладевают грамматическими формами словоизменения, словообразования, типами предложений, как правило, в той же последовательности, что и при нормальном речевом развитии. Своеобразие овладения грамматическим строем речи детьми с ТНР проявляется в более медленном темпе усвоения, в дисгармонии развитии морфологической и синтаксической системы языка, семантических формально - языковых компонентов, в искажении общей картины речевого развития [1].

Игровая деятельность, являясь ведущим видом деятельности в дошкольный период, создает прочную мотивацию, вызывает интерес, что создает условия для более естественного и активного использования в речи усваиваемых навыков [3]. Сегодня существует большое количество игровых технологий, которые используются в коррекционно - образовательном процессе: сюжетно - ролевые игры, дидактические игры, компьютерные игры, театрално - игровая деятельность, настольно - печатные игры и др.

Одной из таких является игровая технология В.В. Воскобовича «Сказочные лабиринты игры». Например, для формирования навыков словоизменения, а именно умения преобразовывать имя существительное в именительном падеже единственного числа во множественное, мы рекомендуем игровое упражнение «Гусеница Фифа и весенние фото». Логопед: ребята, Гусеница Фифа принесла нам несколько фотографий, которые она сделала, гуляя по весеннему лесу, опушке. Она хочет поделиться своими впечатлениями с нами, давайте посмотрим. Что на этой картинке? А что на другой? (рис. 1)



Рис. 1. «Гусеница Фифа и весенние фото»

Формирование словообразовательных умений у детей с ТНР можно посредством игры «Гномы Фиолетового леса учатся ласково называть слова», направленной на формирование умения образовывать существительные с уменьшительно - ласкательными суффиксами. Логопед: Гномы Фиолетового леса никак не могут разобраться, как называть слова ласково,

чтобы они звучали красиво и мягко. Например, зеле говорит, что ласковое слово от слова «дерево» - «деревище». Это так? Дети: Нет! Логопед: Поэтому давайте им расскажем, как можно слова называть ласково! Слова: Дерево, лес, лист, трава, ручей, куст, солнце, цветок, птица, еж, ветка и т.д.

Для формирования умения образовывать прилагательные от существительных предлагаем игру «Крутик По знакомится с признаками весны». Логопед: Ребята, Крутик По не знает признаков весны. Задача наша – рассказать ему. Перед нами картинки с признаками весны. Назовите их (рис. 2).



Рис. 2. «Крутик По знакомится с признаками весны»

Таким образом, игровые технологии являются эффективным средством формирования грамматического строя речи дошкольников с тяжелыми нарушениями речи. Игровая технология В.В. Воскобовича «Сказочные лабиринты игры» позволяет создавать проблемные ситуации, ситуации занимательности, воображаемые ситуации, сюрпризные моменты и др., что привлекает внимание детей с ТНР.

#### Список использованной литературы

1. Богданова Н.Н. Особенности лексико - грамматического строя речи у детей старшего дошкольного возраста с тяжелыми нарушениями речи // Вестник магистратуры. 2023. С. 49 - 52.
2. Гвоздев А.Н. Вопросы изучения детской речи. СПб., 2007. 470 с.
3. Исмаилова Е.С. Игровые технологии в работе учителя - логопеда // Материалы Всероссийской научно - практической конференции «Наука и социум». 2020. С. 42 - 44.

© Попова И.А., 2025

УДК 378.1

Саидов З.А.

Ассистент кафедры педагогики и психологии  
ФГБОУ ВО «ЧГУ имени А.А. Кадьрова»,  
г. Грозный, РФ

### ФОРМИРОВАНИЕ ПРОФЕССИОНАЛЬНОЙ СУБЪЕКТНОСТИ БУДУЩИХ ЭКОНОМИСТОВ С ИСПОЛЬЗОВАНИЕМ ПРИНЦИПОВ КОЛЛЕКТИВНОГО ТВОРЧЕСТВА И ОРИЕНТАЦИИ НА СОЦИАЛЬНО ЗНАЧИМЫЙ РЕЗУЛЬТАТ

#### Аннотация:

Актуализирована педагогическая задача по формированию у будущих экономистов профессиональной субъектности. Обоснована позитивная роль проектной деятельности в ее качественном решении. Показано, что проектная деятельность обладает значительными

возможности для активизации когнитивных процессов, формирования у будущих экономистов креативности, критического и системного мышления. Охарактеризованы педагогические принципы коллективного творчества и ориентации на социально значимый результат как ведущие установки для результативного включения будущих экономистов в проектную деятельность.

**Ключевые слова:**

Будущие экономисты, профессиональная подготовка, профессиональная субъектность, проектная деятельность, педагогические принципы.

**Zaidov Z.A.**

Assistant at the Department of Pedagogy and Psychology,  
ChSU named after A.A. Kadyrov,  
Grozny, RF

**FORMATION OF PROFESSIONAL SUBJECTIVITY OF FUTURE ECONOMISTS  
USING THE PRINCIPLES OF COLLECTIVE CREATIVITY AND ORIENTATION  
TOWARDS SOCIALLY SIGNIFICANT RESULTS**

**Abstract:**

The pedagogical task of forming professional subjectivity among future economists is actualized. The positive role of project activity in its qualitative solution is substantiated. It is shown that project activity has significant opportunities for activating cognitive processes, forming creativity, critical and systematic thinking among future economists. The pedagogical principles of collective creativity and orientation towards socially significant results are characterized as the leading guidelines for the effective inclusion of future economists in project activities.

**Keywords:**

Future economists, professional training, professional subjectivity, project activity, pedagogical principles.

Содержание и направленность профессиональной деятельности современных экономистов определяется многообразием задач, трудовых действий и функций, которые с течением времени меняются, претерпевают обновление в связи существующими социальными и экономическими условиями. При высокой интенсивности социально - экономических процессов, определенной унифицированность решаемых государством и обществом задач будущие экономисты должны отличаться собственной профессиональной позицией, устойчивым отношением к своей профессии и ее социальному предназначению. Иными словами, они должны характеризоваться сформированной профессиональной субъектностью.

Данный вывод подтверждается данными исследований, проведенных в сегменте изучения результатов профессиональной подготовки будущих экономистов. Например, Н.П. Симаева указывает на широкий перечень профессиональных компетенций, которыми должны в совершенстве овладеть студенты, завершающие обучение по экономическим направлениям подготовки. Наряду с этим, подчеркивается важная роль обучения студентов самоидентификации «как субъекта учебной деятельности» [1, с. 51].

Н.А. Клещева, Г.В. Петрук также обращает существенное внимание на субъектный характер некоторых профессионально важных качеств будущих экономистов. Например, они говорят о таких способностях и умениях, как управление собой, лидерство, отстаивание своей точки зрения [2].

Г.В. Петрук полагает, что среди многообразия профессионально важных качеств особое внимание в профессиональной подготовке будущих экономистов следует отводить развитию умений отстаивать свою профессиональную позицию и точку зрения, убеждать других, управлять своей деятельностью, проявлять активность и энергичность [3].

Е.П. Звягинцева, Е.А. Мухортова обращают внимание на ряд мета - качеств студентов, которые осваивают профессиональную образовательную программу в финансовом университете. В числе таких мета - качеств отмечается «умение много и напряженно работать; умение и готовность подменить коллегу» [3 - 1, с. 68].

Таким образом, профессиональная субъектность является важным профессиональным проявлением будущих экономистов. Она принципиально важна с позиции достижения ими личностной и профессиональной зрелости. Профессиональная субъектность неопределимую роль играет в достижении будущими экономистами успешности, самодостаточности и эффективности в самых разных аспектах экономической деятельности, как в работе с документами, финансовыми процессами, так и во взаимодействии с людьми.

Признавая существенную роль профессиональной субъектности в деятельности будущих экономистов, мы полагаем возможным для ее формирования использовать ресурсы проектной деятельности. Это связано с тем, что такая деятельность заметно активизирует когнитивные процессы, оказывает существенное позитивное влияние на развитие у студентов креативности, критического и системного мышления. Как показывают многие исследования [5; 6; 7 и др.], в проектной деятельности успешно развиваются умения продуктивного общения, закрепляются нравственные качества, определяющие основу моральной ответственности. Определяющую роль проектная деятельность оказывает на развитие у ее субъектов самостоятельности, организаторских умений, социальной активности. По сути, проектная деятельность является благоприятной средой для формирования у будущих экономистов профессиональной субъектности.

Наша позиция заключается в том, что результативное применение преподавателями ресурсов проектной деятельности для формирования профессиональной субъектности будущих экономистов определяется рядом педагогических принципов. Среди них на передний план мы выдвигаем такие принципы, как коллективного творчества и ориентации на социально значимый результат. Охарактеризуем их роль в решении данной педагогической задачи.

Определяя коллективное творчество в качестве одного из принципов формирования профессиональной субъектности будущих экономистов, мы исходили из того, что интеграция проектной и творческой деятельности обладает значительными педагогическими возможностями для повышения субъектности личности. В такой интегративной деятельности появляются условия для новых идей, которые вырабатываются в ходе совместной работы студентов, их тесном межличностном взаимодействии. У преподавателя имеется возможность для учета самых разных взглядов, позиций и мнений студентов. И преподаватели, и студенты являются открытыми к новым решениям и активной совместной работе.

Второй педагогический принцип, связанный с ориентацией на социально значимый результат, прежде всего, находит воплощение в выборе студентами актуальной темы проектной работы. Совершенно очевидно, что такой выбор осуществляется при непосредственном участии преподавателя, который является более информированным в актуальных задачах и направлениях экономического развития страны. В этом случае преподаватель и студенты могут отталкиваться от реализуемых в стране национальных и федеральных проектов, что дает возможность студентам нацелить свою проектную работу на социально значимый результат.

Таким образом, формирование профессиональной субъектности будущих экономистов, как актуальная педагогическая задача, успешно осуществляется в рамках проектной деятельности. Проектная деятельность обладает значительными возможностями для активизации когнитивных процессов, формирования у будущих экономистов креативности, критического и системного мышления. Успешное включение будущих экономистов в проектную деятельность происходит при соблюдении ряда педагогических принципов, приоритетное внимание среди которых отведено таким принципам, как коллективное творчество и ориентация на социально значимый результат.

#### **Список использованной литературы:**

1. Симаева, Н.П. Профессиональные компетенции студентов экономических и юридических специальностей: общее и особенное в содержании и условиях формирования / Н.П. Симаева // *Artium Magister*. – 2010. – № 12. – С. 50 - 58.
2. Клещева, Н.А. Системная организация процесса формирования профессионально важных качеств будущих специалистов / Н.А. Клещева, Г.В. Петрук // *Фундаментальные исследования*. – 2013. – № 10 - 2. – С. 407 - 412.
3. Петрук, Г.В. Результаты профессиографического исследования профессионально важных качеств экономиста - менеджера (анализ и предлагаемая структура) / Г.В. Петрук // *Современные проблемы науки и образования*. – 2013. – Т. 6. – URL: <https://science-education.ru/ru/article/view?id=11304> (дата обращения: 04.01.2025)
4. Звягинцева, Е.П. Мета - качества студентов поколения «игреки», определяющие успешность их обучения и карьеры в финансово - экономической сфере (на примере студентов финуниверситета) / Е.П. Звягинцева, Е.А. Мухортова // *Известия высших учебных заведений. Сер. «Гуманитарные науки*. – 2015. – № 1. – С. 67 - 73.
5. Матвиенко, Е.Н. Метод проектов как способ реализации контекстного обучения иностранному языку студентов - экономистов / Е.Н. Матвиенко, Е.А. Стучинская, Е.П. Кобелева // *Сибирский педагогический журнал*. – 2012. – № 6. – С. 218 - 222.
6. Товмасын, В.В. Проектное мышление: методологические основы / В.В. Товмасын, А.П. Шихвердиев, Н.А. Оганезова // *Корпоративное управление и инновационное развитие экономики Севера: Вестник Научно - исследовательского центра корпоративного права, управления и венчурного инвестирования Сыктывкарского государственного университета*. – № 2019. – № 3. – 26 - 35.
7. Коровина, Л.В. Роль проектных технологий в развитии универсальных компетенций будущих экономистов / Л.В. Коровина // *Образование и право*. – 2021. – № 11. – С. 225 - 229.

## **ИНТЕГРАЦИЯ ДВИГАТЕЛЬНОЙ И РЕЧЕВОЙ ДЕЯТЕЛЬНОСТИ НА ЗАНЯТИЯХ ПО ФИЗИЧЕСКОЙ КУЛЬТУРЕ В ДОУ**

**Аннотация:** Интеграция физического и речевого развития детей дошкольного возраста играет колоссальную роль в становлении личности ребёнка, в гармоничном развитии как физических, так и психических качеств детей, делает занятия полезными и увлекательными.

**Ключевые слова:** физическое развитие, речь, мышление, физическая культура, игра, методы.

### **1. Актуальность**

Самые первые представления ребенка об окружающем мире приходят к нему через движения и перемещение в пространстве. Чем разнообразнее движения, тем больше информации поступает в мозг, тем интенсивнее умственное развитие. Учеными установлена прямая зависимость между уровнем двигательной активности детей и их словарным запасом, развитием речи, мышлением.

Подвижные игры являются самым универсальным и доступным средством развития двигательной сферы и всестороннего развития детей. В игре дети общаются и взаимодействуют со взрослыми и сверстниками, происходит становление моральных и нравственных ценностей, развивается речь, пополняется словарный запас. При помощи различных игровых движений и ситуаций дошкольник познает мир, получает новую информацию и знания.

### **2. Формы и методы, способствующие развитию речевой активности дошкольников на занятиях физической культуры.**

Использование на занятиях физкультурой различных форм и методов, способствуют развитию речи дошкольников.

#### **2.1. Речь педагога.**

Как известно, дети дошкольного возраста стараются подражать поведению взрослых. Речь педагога является образцом родного языка, культурной речи, поэтому она должна быть правильной, с ясным и отчетливым произнесением всех звуков родного языка, быть интонационно выразительной с правильным и точным использованием словесных обозначений.

#### **2.2. Считалочки, загадки, заклички, речевки, девизы.**

Считалки – это вид детского творчества, небольшие стихотворения с четкой рифмой и структурой, с шутливым характером, предназначенные для случайного выбора участника игры из множества или для привлечения к игре. Считалки способствуют развитию четкой артикуляции и дикции у детей дошкольного возраста.

#### **2.3. Объяснение правил игры.**

У любой игры есть определённые правила, которые ведущий или организатор должны объяснить играющим. Объяснение правил игры способствует развитию логичности,

чёткости речи, повышению самооценки. В процессе объяснения правил ребёнок учится строить сложноподчинённые и сложносочинённые предложения в соответствии с нормами и правилами русского языка.

#### **2.4. Различные виды игр с речевым сопровождением.**

Подвижные игры с речевым сопровождением - один из действенных методов стимулирования и развития речи дошкольников. Они способствуют развитию у детей умения быть внимательными к своей речи и речи взрослого, слышать и корректировать речевые ошибки, правильно произносить звуки, развивают интонационную выразительность речи, грамматический строй, углубляют представления об окружающем, а также внимание и память. Такие игры позволяют корректировать нарушения моторики, развивать синхронное взаимодействие между движениями и речью, быстроту реакции на словесные инструкции.

##### **2.4.1. Народные игры.**

Народные подвижные игры - вызывают активную работу мысли. В них много юмора, шуток, соревновательного задора; движения точны и образны. Каждая народная игра начинается считалкой, занимательными диалогами. Они прочно и быстро запоминаются детьми и проговариваются в повседневной жизни, это развивает память и речь. Игры: «У оленя дом большой», «У медведя во бору», «Кот и мыши», «Гуси, гуси», «Угадай чей голосок», «Важенки и оленята», «Льдинки, ветер и мороз» и другие.

Игры разных народов, как с речевым сопровождением, так и без словесного сопровождения знакомят детей с культурой нашей страны, традициями и обычаями, способствуют расширению словарного запаса.

##### **2.4.2. Игры с мячом.**

Применение речевых игр с мячом в практической работе с детьми даёт положительные результаты, являясь эффективным приёмом формирования у дошкольников правильных речевых навыков.

Речевые игры с мячом являются малоподвижными играми. В основном они входят в заключительную часть занятий после игр с высокой двигательной активностью. Пример игр: «Скажи ласково», «Скажи наоборот», «Что бывает круглым?», «Один - много» и др.

##### **2.4.3. Включение в игры и эстафеты заданий на закрепление знаний.**

На физкультурных занятиях добавление новых заданий и игровых упражнений с учетом календарно - тематического планирования позволяют закреплять и расширять знания детей. Необходимо учитывать дозирование материала в зависимости от физического состояния дошкольников, уровня их интеллектуального и развития и физической подготовленности, а также времени, отводимого на нагрузку и отдых, определяющего моторную плотность занятия.

#### **2.5. Нетрадиционное оборудование.**

На занятиях эффективно использование нетрадиционного оборудования: игры с парашютом с речевым сопровождением, дидактические игры, игры с нейроскакалкой. Прыгая на нейроскакалке и проговаривая ритмический рисунок, ребёнок также совершенствует свой речевой аппарат в игровой форме.

## **2.6. Игровой самомассаж.**

Самомассаж – одно из средств оздоровления, а также профилактики и коррекции речи детей. Игровой самомассаж придает учебно - воспитательному процессу привлекательную форму, облегчает процесс запоминания и освоение упражнений, повышает эмоциональный фон занятий, способствует развитию мышления, воображения.

## **2.7. Дыхательная гимнастика.**

Дыхание является важнейшей функцией организма. Большое значение в физической культуре имеют специальные дыхательные упражнения, которые обеспечивают полноценный дренаж бронхов, укрепляют дыхательную мускулатуру. Физиологическое, или жизненное, дыхание складывается из вдоха и выдоха, которые сменяют друг друга. Речевое дыхание призвано участвовать в создании голосового звучания на равномерном выдохе. Оно отличается от жизненного тем, что это управляемый процесс. В речи вдох короткий, а выдох длинный. Хорошо поставленное речевое дыхание обеспечивает ясную дикцию и четкое произношение звуков.

## **2.8. Спортивные термины, беседы, стихи и песни о спорте.**

Обогащение словарного запаса детей происходит за счет названий видов спорта, гимнастических снарядов и спортивных терминов.

Стихи и песни повышают настроение, интерес к физическим упражнениям, активизируют словарный запас. На занятиях дети учатся маршировать и перестраиваться, пропевая куплеты песен.

## **3. Выводы.**

Разнообразные подходы к построению и содержанию занятий, позволяют постоянно поддерживать интерес к ним детей, расширять кругозор и словарный запас воспитанников. В процессе двигательной активности дети воспринимают любую информацию наиболее активно, эмоционально и с интересом. Это способствует лучшему формированию знаний, навыков и умений. Интеграция физического и речевого развития детей дошкольного возраста играет колоссальную роль в становлении личности ребёнка, в гармоничном развитии как физических, так и психических качеств детей, делает занятия полезными и увлекательными.

### **Список использованной литературы:**

1. Аверина И.Е. – Физкультурные минутки и динамические паузы в дошкольных образовательных учреждениях: практ. пособие / И.Е. Аверина. – 3 - е изд. – М.: Айрис - пресс, 2007. – 144 с.;
2. Бабенкова Е.А., Федоровская О.М. – Игры, которые лечат. Для детей от 5 до 7 лет. – М.: ТЦ Сфера, 2009. – 64 с.;
3. Кудрявцев В.Т., Егоров Б.Б. – Развивающая педагогика оздоровления (дошкольный возраст): Программно - методическое пособие. – М.: ЛИНКА – ПРЕСС, 2000. – 296 с.;
4. Кенеман А.В. и Хухлаева Д.В. – Теория и методика физического воспитания детей дошкольного возраста. учеб. пособие для студентов пед. ин - тов по спец.

372.881.111.1

**Шастина Н.М.**  
магистрант 2 курса,  
гуманитарного института филиала  
САФУ имени М.В. Ломоносова,  
г.Северодвинск, РФ

### **«СТАРТАП - ПРОЕКТ «ТУЛКИТ «ТЕХНИЧЕСКИЙ АНГЛИЙСКИЙ» ДЛЯ ДЕТСКИХ ТЕХНОПАРКОВ «КВАНТОРИУМ»»**

#### **Аннотация**

Статья представляет стартап - проект «Тулкит «Технический английский»», разработанный для решения проблемы недостатка специализированных методических ресурсов в детских технопарках «Кванториум». Целью проекта является создание методического тулкита для педагогов, обеспечивающего эффективное обучение подростков техническому английскому. Результатом стал прототип тулкита, адаптированного к специфике обучения в «Кванториумах» и ориентированного на практическое применение. Проект представляет собой актуальное и инновационное методическое решение, готовое к дальнейшему развитию.

#### **Ключевые слова:**

Тулкит, технический английский, дополнительное образование, стартап, пособие, ресурсы.

Стартап - проект «Тулкит «Технический английский» для детских технопарков «Кванториум»», разработан в контексте диссертационного исследования, посвященного методическому обеспечению образовательного процесса в сфере технического образования. Проект представляет собой создание методического тулкита – комплексного пособия для педагогов детских технопарков «Кванториум», нацеленного на эффективную реализацию образовательных задач, связанных с обучением подростков 11 - 17 лет техническому английскому языку в контексте освоения технических дисциплин. Актуальность проекта обусловлена возрастающей потребностью в подготовке технических специалистов, владеющих английским языком, и недостатком специализированных методических материалов, адаптированных к специфике обучения в Кванториумах [6].

Продуктом проекта является «Тулкит «Технический английский» – методическое пособие, разработанное специально для педагогов образовательных учреждений «Кванториум». Назначение тулкита заключается в предоставлении педагогам качественных ресурсов и методических рекомендаций для проведения занятий по техническому английскому, интегрированных в образовательный процесс квантумов, изучающих

различные технические направления. Туллит представляет собой комплексный продукт, включающий не только нематериальную составляющую – разработанную методику обучения, но и материальную – структурированный цифровой туллит.

Основными видами продукции в рамках туллита являются: цифровой туллит с интерактивным оглавлением, рецензией, описанием особенностей обучения в Кванториумах, методическими рекомендациями, учебно - тематическим планированием, набором кейсов для практического применения английского языка, информации, базовыми кейсами, возможными мастер - классами, глоссарием и списком источников [4].

Актуальность проекта обусловлена разрывом между растущей потребностью в специалистах, владеющих техническим английским, и недостатком специализированных методических ресурсов. Существующие образовательные программы зачастую не учитывают специфику подростковой аудитории и контекст технического образования. Инновационность проекта заключается в создании готового к использованию методического туллита, который разработан с учетом потребностей детских технопарков «Кванториум» и содержит четкую структуру, подробные рекомендации, набор готовых кейсов для практического применения английского [9].

Для реализации проекта необходимо оформление авторских прав на разработанные методические материалы и структуру туллита. Лицензии на образовательную деятельность не требуются, поскольку туллит предназначен для использования в рамках образовательного процесса, осуществляемого в детских технопарках «Кванториум».

Таким образом, стартап - проект «Туллит «Технический английский» для детских технопарков «Кванториум»» представляет собой инновационное и актуальное методическое решение, способное удовлетворить потребность в качественном обучении техническому английскому в контексте технического образования, и предоставить педагогам Кванториумов необходимые ресурсы и инструменты для эффективного осуществления образовательного процесса [8].

На текущем этапе реализации стартап - проекта «Туллит «Технический английский» для детских технопарков «Кванториум»» достигнута стадия прототипирования, которая характеризуется созданием первичного, функционального макета методического туллита. Данный этап является критически важным для апробации концептуальных и методологических основ проекта, а также для оценки его потенциальной жизнеспособности. Прототип представляет собой версию продукта с ограниченной функциональностью и контентом, предназначенную для тестирования основных элементов и сбора обратной связи от потенциальных пользователей [7].

Создание прототипа предусматривает разработку базовой структуры методического туллита, включая оглавление, разделы, посвященные описанию особенностей обучения в детских технопарках «Кванториум», примеры вводного модуля, рекомендации для наставников, базовые кейсы, и фрагменты глоссария. Основной целью на данном этапе является демонстрация ключевых функциональных возможностей продукта [5]. Разработанный прототип имеет базовый дизайн, который может быть доработан на последующих стадиях. В ходе работы над проектом был разработан логотип - обложка туллита, на которой находятся название программы, эмблема Кванториума и инфографика с изображением компьютера, где каждый элемент подписан по - английски, а на экране расположен флаг Великобритании – The Union Jack. Название, являясь центральным

элементом логотипа, определяет суть и назначение продукта, позволяет четко идентифицировать его. Эмблема Кванториума на прозрачном фоне — символ инновационного образовательного проекта, объединяющего талантливых и целеустремленных школьников. Прозрачный фон подчеркивает открытость и прозрачность программы, а сама эмблема, сочетающая в себе современный дизайн и технологичность, символизирует стремление к знаниям, развитию и новым возможностям. Этот символ становится неотъемлемой частью идентификации участников и партнеров проекта, а также является гордостью для всех, кто принимает участие в Кванториуме. Изображение компьютера, являясь символом современных технологий, подчеркивает актуальность и современность подхода к обучению техническому английскому. Элементы компьютера, подписанные на английском языке, отражают практическую направленность тулката на изучение и использование технической лексики. Инфографика создает визуальную связь между английским языком и технологиями, делая продукт более наглядным и привлекательным для подростковой аудитории. Подписи на английском языке подчеркивают его лингвистическую направленность. Флаг Великобритании, расположенный на экране компьютера, символизирует язык обучения – английский, а также его международный статус. «The Union Jack» также вызывает ассоциации с классическим академическим английским, подчеркивая важность знания языка для профессионального развития в технологической сфере [3].



Рис..1 Обложка тулката

Объем представленного контента ограничен и ориентирован на демонстрацию концептуальных подходов, а не на полное покрытие учебно - методической программы [2]. Прототип не предназначен для массового использования, а служит инструментом для проведения первичного тестирования в ограниченных группах. Это тестирование направлено на выявление недостатков и областей для улучшения, а также на сбор обратной связи от потенциальных пользователей, включая педагогов детских технопарков

«Кванториум». Полученные данные позволят уточнить требования к функциональности, структуре, контенту и дизайну тулкита, что обеспечит его дальнейшее развитие и адаптацию к реальным потребностям пользователей. [1]

Таким образом, на стадии прототипирования достигается демонстрация работоспособности основных концепций стартап - проекта, проводится сбор эмпирических данных и осуществляется подготовка к дальнейшему масштабированию и внедрению продукта в образовательную практику детских технопарков «Кванториум». Данный этап является неотъемлемой частью процесса разработки, позволяющей оценить потенциал и осуществимость проекта, а также определить направления его дальнейшего развития.

### **Список использованной литературы:**

1. C2B (Consumer - to - business) [Электронный ресурс] // SendPulse: [сайт]. – URL: <https://sendpulse.com/support/glossary/c2b> (дата обращения: 10.12.2024).

2. Polyakova, T.Y., Karelova, D.G. Engineering Students' Needs in Foreign Language Studying in Russia // Teaching and Learning in a Digital world. Proceedings of the 20th International Conference on Interactive Collaboration learning. – V2. - NY, USA: Springer, 2018. – P. 481 - 490.

3. Английский язык для технических направлений. Уровень А1 [Электронный ресурс] // Юрайт: [сайт]. – URL: <https://urait.ru/book/anglijskiy-yazyk-dlya-tehnicheskikh-napravleniy-a1-533004> (дата обращения: 10.04.2024).

4. Изучение технического английского языка [Электронный ресурс] // Skyeng: [сайт]. – URL: <https://skyeng.ru/articles/izuchenie-tehnicheskogo-anglijskogo-yazyka/> (дата обращения: 10.04.2024).

5. Курс «Английский для IT специалистов» [Электронный ресурс] // Skyeng: [сайт]. – URL: [https://skyeng.ru/programs/anglijskij-po-otraslyam/it\\_premium/](https://skyeng.ru/programs/anglijskij-po-otraslyam/it_premium/) (дата обращения: 06.12.2024).

6. Методические рекомендации по организации образовательного процесса в детских технопарках «Кванториум» [Электронный ресурс] // Федеральный ресурсный центр детского технопарка "Кванториум": [сайт]. – URL: <https://fedcdo.ru/upload/iblock/b77/b77bceff80b9452761c6b77d0b7aeca.pdf> (дата обращения: 10.04.2024).

7. Технический английский [Электронный ресурс] // Кванториум 24: [сайт]. – URL: <https://kvantorium24.ru/%D1%82%D0%B5%D1%85%D0%BD%D0%B8%D1%87%D0%B5%D1%81%D0%BA%D0%B8%D0%B9-%D0%B0%D0%BD%D0%B3%D0%BB%D0%B8%D0%B9%D1%81%D0%BA%D0%B8%D0%B9/> (дата обращения: 10.12.2024).

8. Технический иностранный язык. Методические рекомендации [Электронный ресурс] // Лапландия: [сайт]. – URL: <https://www.laplandiya.org/uploads/pages/11007/files/1727467865-tehnicheskij-inostrannyj-yazyk.pdf> (дата обращения: 10.04.2024).

9. Тулкиты [Электронный ресурс] // Кванториум 11: [сайт]. – URL: <https://kvantorium11.ru/toolkit> (дата обращения: 10.12.2024).

© Шастина Н.М., 2025

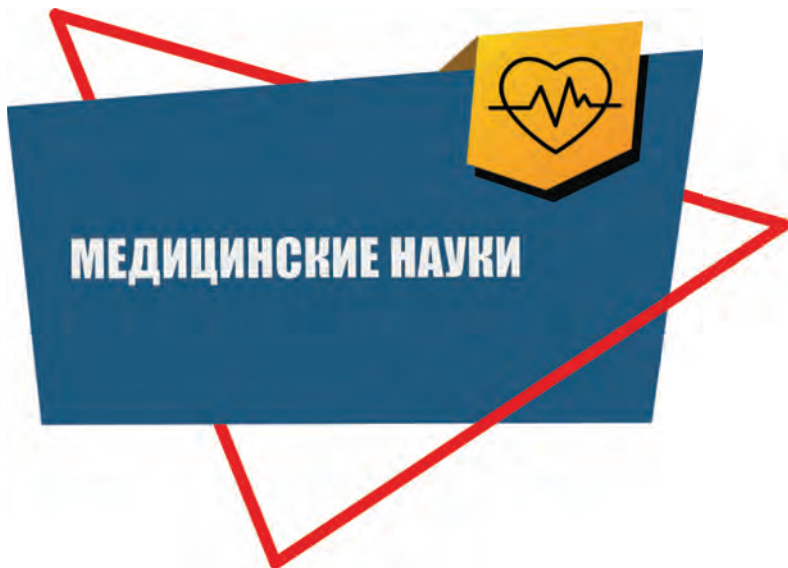

## НЕКОТОРЫЕ РЕКОМЕНДАЦИИ ПО УВЕЛИЧЕНИЮ ЭРГОНОМИЧНОСТИ УСЛОВИЙ РАБОТЫ В ОФИСЕ

**Аннотация:** В статье рассматривается вопрос об организации рабочего места офисного сотрудника для безопасного выполнения его трудовых функций с наименьшими затратами труда. Особое внимание уделяется предотвращению зрительной утомляемости, снятию общего напряжения вследствие длительного пребывания в одном и том же положении, обеспечению достаточной освещенности на рабочем месте.

**Ключевые слова:** рабочее место, утомляемость, технический перерыв, напряжение, лечебная гимнастика

Любое рабочее место на предприятии должно наилучшим образом отвечать своему назначению и обеспечивать при этом выполнение основных и вспомогательных работ с наименьшими затратами труда.

В современных условиях высокоразвитого производства, оснащенного сложной техникой, необходим научный подход к организации труда на рабочих местах. Рационально организованное рабочее место обеспечивает условия труда, правильное построение трудового процесса, избавляет от лишних и неудобных движений, позволяет сократить затраты времени, улучшить использование оборудования, повысить качество выполняемой работы.

Для повышения кадровой безопасности за счет увеличения эргономических условий работы сотрудников в офисе необходимо отметить следующие рекомендации.

Чтобы снизить повышенную зрительную утомляемость сотрудников, работающих с персональным компьютером, необходимо располагать экран монитора на расстоянии не ближе, чем на 50 - 60 см от глаз, а также каждый час выполнять гимнастику для глаз.

Для предупреждения травмирования сотрудников из-за недостаточной освещенности проходов, нужно обеспечить необходимый уровень освещенности. При этом желательно избегать ламп накаливания, которые горят оранжевым, желтым светом. Более того, рабочее место сотрудников должно быть оснащено осветительными приборами для комфортной работы с документами.

Чтобы избежать наступления несчастных случаев вследствие несоблюдения пожарной безопасности и электробезопасности использования офисного оборудования, необходимо проводить инструктажи с проверкой знаний сотрудников.

Также целесообразным представляется организация рабочих мест таким образом, чтобы была возможность регулировать данные параметры рабочего места в зависимости от антропометрических особенностей человека.

В случае если отсутствует возможность в течение длительного периода времени изменять рабочую позу или свободно перемещаться относительно рабочей поверхности,

необходимо ввести технические перерывы, где сотрудники будут выполнять комплекс упражнений для снятия общего напряжения [1, стр. 397]. Особенно это касается тех сотрудников, которым необходимо заниматься лечебной гимнастикой, в частности при продолжительном пребывании в положении «сидя», «стоя». Некоторые виды деятельности человека позволяют заниматься физической культурой во время технических перерывов.

Для того чтобы на рабочем месте не было лишних предметов в виде кружек чая, еды, которые могут испортить технику и документы, нужно организовать специальное помещение для приема пищи.

Таким образом, основные рекомендации по увеличению эргономичности условий труда офисных сотрудников сводятся к следующему: организация рабочего места в соответствии с техникой безопасности, а также в зависимости от антропометрических особенностей человека; обеспечение должного уровня освещенности не только на рабочем месте, но и на проходах, ведущих к рабочему месту сотрудника.

#### **Список использованной литературы:**

1. Мотина А. Н., Астащенко Я. А. Социально - гигиеническая характеристика пациентов с остеохондрозом позвоночника // Проблемы социальной гигиены, здравоохранения и истории медицины. - 2020. - №3. - С.396 - 399.

© Камалетдинова А.И., 2025

**УДК 613**

**Камалетдинова А.И.**

Студент

ФГБОУ ВО «Ульяновский государственный университет»

г. Ульяновск, РФ

### **ТРЕБОВАНИЯ, ПРЕДЪЯВЛЯЕМЫЕ ПРИ ОРГАНИЗАЦИИ РЕЖИМА ТРУДА И ОТДЫХА**

**Аннотация:** В статье рассматривается понятие режима труда и отдыха. Отмечается, что при организации режима труда и отдыха соблюдаются положения трудового законодательства, локальные нормативные акты, а также физиологические закономерности функционирования организма человека в процессе работы, в разные периоды суток, потребности в отдыхе.

**Ключевые слова:** режим труда, потребность в отдыхе, продолжительность рабочего дня, гигиена труда

При оптимизации режимов труда и отдыха необходимо соблюдать положения и нормы трудового законодательства. Режим труда и отдыха можно определить как порядок распределения рабочего времени и времени отдыха в течение установленных рабочих циклов. Основой режима труда и отдыха являются положения Трудового кодекса РФ, а также соответствующие межотраслевые и отраслевые нормативные документы, в которых

установлены параметры допустимой общей продолжительности разных периодов работы и права работников на отдых. Однако ряд особенностей закрепляются в действующих правилах внутреннего распорядка (в том числе, время начала и окончания работы, графики рабочей недели и отпусков).

Для того чтобы сформировать требования к оптимальным режимам труда и отдыха, нужно принять во внимание следующие обстоятельства [10; стр. 1091].

Во - первых, это физиологические закономерности функционирования организма человека в процессе работы. Согласно результатам исследований в области физиологии и гигиены труда, установлено, что в подавляющем большинстве случаев оптимальным с точки зрения соотношения интенсивности рабочих нагрузок и возможностей человека является восьмичасовой рабочий день. В то же время длительность рабочего периода в течение одной недели не должна превышать шести рабочих дней, а наиболее целесообразным представляется пятидневная рабочая неделя.

Во - вторых, это возможности человека работать в разные периоды суток. Также благодаря исследованиям, удалось оптимизировать режимы труда и отдыха при круглосуточной сменной работе, вахтовой организации труда, выездных сезонных работах и др. Так, к примеру, перед ночными сменами и после них рекомендовано предоставлять работникам более длительный период отдыха, а во время работы ночью предлагается вводить дополнительные перерывы в течение смены.

В - третьих, потребности в отдыхе при обычной односменной работе. В данном случае нужно соблюдать требование о необходимой продолжительности ежедневного отдыха между сменами. Так, ежедневный отдых должен быть вдвое больше продолжительности одного рабочего дня (8 часов работы и 16 часов отдыха). Вместе с тем, необходимо выделить короткие перерывы для отдыха в течение одной смены.

Современные условия социально - экономического развития требуют частичной трансформации процессов профессионального формирования рабочей силы с точки зрения социальной гигиены труда с целью максимально эффективного ее использования на рынке труда, улучшений условий труда и сохранения здоровья работников.

Результаты многолетних исследований оценки труда становятся основой для разработки рекомендаций эргономики и физиологии труда по типовым режимам труда и отдыха для разных видов работ. Сейчас же эргономические требования по обоснованию внутрисменных режимов труда и отдыха создаются с учетом данных об особенностях функционирования физиологических систем и знаний о психологических закономерностях динамики работоспособности человека.

Итак, при организации оптимального режима труда и отдыха, помимо положений трудового законодательства, учитываются также результаты исследований эргономики, физиологии и гигиены труда.

#### **Список использованной литературы:**

1. Гневашева В.А., Горбунова Н.В. Социальная гигиена труда // Проблемы социальной гигиены, здравоохранения и истории медицины. - 2021. - №5. - С.1090 - 1093.

© Камалетдинова А.И., 2025

**Костина Д.А.**

канд.мед.наук

НИУ «БелГУ»

**Скрипченко Д.А.**

аспирант 1 года обучения медицинского института НИУ «БелГУ»

**Автина Н.В.**

канд.фарм.наук, доцент

НИУ «БелГУ»

г. Белгород, РФ

## **РАНОЗАЖИВЛЯЮЩАЯ АКТИВНОСТЬ КОЛЛАГЕНОВОГО РАНЕВОГО ПОКРЫТИЯ ПРИ ЭКСПЕРИМЕНТАЛЬНОМ МОДЕЛИРОВАНИИ ТЕРМИЧЕСКОГО ПОВРЕЖДЕНИЯ**

### **Аннотация**

Приведены результаты оценки динамики процесса ранозаживления на фоне применения раневого покрытия на основе коллагена при экспериментальном моделировании ожоговой травмы у мышей. Установлено, что нанесение покрытий на раневую поверхность приводит к ускорению процесса ранозаживления на 2, 5, 9, 21 сутки эксперимента.

### **Ключевые слова**

Коллаген, ожог, ранозаживление, раневые покрытия, термическое повреждение.

Введение. Ожоговые травмы по - прежнему входят в число глобальных проблем общественного здравоохранения [3]. Значительное повреждение тканей и большая потеря жидкости в результате ожоговой травмы нарушают множество важных функций, выполняемых кожей [1]. Лечение ожогов очень сложно, поскольку оно включает в себя не только нанесение различных местных кремов или повязок, но также включает в себя высокий уровень принятия правильных решений на протяжении всего процесса лечения [3].

Чрезвычайно важными характеристиками изделий для лечения ожоговых травм мягких тканей, согласно данным крупного эпидемиологического исследования, исследователи и комбустиологи называют: отсутствие прилипания в раневой поверхности, безболезненную смену повязки, меньшее количество смен повязки [3]. Для производства повязок на раны можно использовать множество различных сырьевых материалов, включая биополимеры. Одним из таких биополимеров является коллаген – наиболее распространённый белок, отвечающий за структурную целостность многих соединительных тканей. Преимуществами биополимеров можно назвать биосовместимость, низкую иммуногенность, и способность стимулировать заживление поврежденных тканей [2].

Состав исследуемого пленочного раневого покрытия включал коллаген – биоактивный ингредиент, обладающий ранозаживляющим действием и вспомогательные вещества: натрий - карбоксиметилцеллозу, поливиниловый спирт (высокомолекулярные соединения, обладающие биосовместимостью, нетоксичностью, сорбционным,

адгезионными и пленкообразующими свойствами); глицерин (пластификатор); вода очищенная (растворитель).

Эксперимент включал следующие экспериментальные группы:

группу контроля (с моделированием ожогового повреждения, n=6);

группу сравнения (с применением раневого покрытия со схожими фармакологическими характеристиками: повязка коллагеновая ранозаживляющая (Зеленая Дубрава ЗАО, Россия) (n=6));

группу с применением исследуемых раневых покрытий на основе коллагена (n=6);

Как в группе контроля, так и экспериментальной, нанесение раневых покрытий осуществляли сразу после хирургической обработки раны, а также через 12, 24, 48 и 72 часов. Динамику процесса ранозаживления оценивали планиметрическим способом.

Результаты. По результатам оценки площади ожоговой травмы установлено, что после хирургического вмешательства статистически достоверной разницы по указанному показателю между группами не отмечалось ( $p < 0,05$ ). Это свидетельствует о достаточной воспроизводимости методики. Ко вторым суткам эксперимента отмечалось увеличение площади ожогового повреждения, что, вероятно, связано с увеличением отека в зоне термического повреждения (рис. 1).

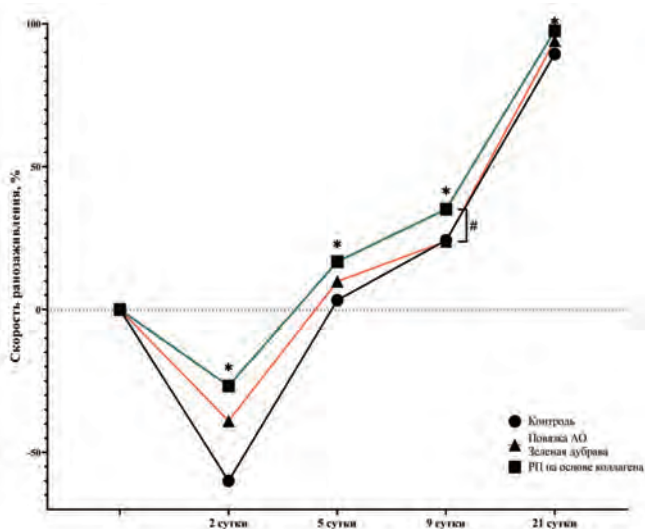

Примечания: # –  $p < 0,05$  в сравнении с группой контроля;

\* –  $p < 0,05$  в сравнении с группой сравнения; РП – раневое покрытие;

Рисунок 1. Динамика заживления ожоговой раны

в экспериментальных группах в различные временные промежутки

Источник: разработано автором.

Однако следует отметить, что в группе с применением раневого покрытия на основе коллагена отмечалась статистически достоверная разница от группы контроля ( $p < 0,05$ ).

К 5 суткам эксперимента площадь ожоговой раны сокращалась во всех экспериментальных группах. Наилучшие показатели отмечались в группе с применением раневых покрытий на основе коллагена. К 9 суткам эксперимента отмечалась статистически достоверная разница как с группой сравнения, так и группой контроля ( $p < 0,05$ ). К 21 суткам эксперимента в группе с применением раневого покрытия на основе коллагена зона рубца практически не визуализировалась, отмечалось практически полная эпителизация и рубцевание области повреждения.

Также установлено, что у подавляющего количества животных на фоне применения исследуемого раневого покрытия на основе коллагена отмечалось не только ускорение процесса ранозаживления, но и более быстрое восстановление волосяного покрова.

Заключение: Серия экспериментов по моделированию термических повреждений мягких тканей у лабораторных животных свидетельствует о ранозаживляющих свойствах раневых покрытий на основе коллагена.

### **Список использованной литературы**

1. bFGF and collagen matrix hydrogel attenuates burn wound inflammation through activation of ERK and TRK pathway / Chakrabarti S., Mazumder B., Rajkonwar J., et al. // – Sci Rep. – 2021. – Vol. 11, №1. – Art. 3357
2. Biopolymer and synthetic polymer - based nanocomposites in wound dressing applications: a review / Gobi R., Ravichandiran P., Babu R.S., Yoo D.J. // Polymers (Basel). – 2021. – Vol. 13 №12. – Art. 1962
3. Epidemiology of burn injury and the ideal dressing in global burn care – Regional differences explored / Opriessnig E., Luze H., Smolle C., et al. // Burns. 2023 – Vol. 49, №1. – P. 1 - 14

© Костина Д.А., Скрипченко Д.А., Автина Н.В., 2025

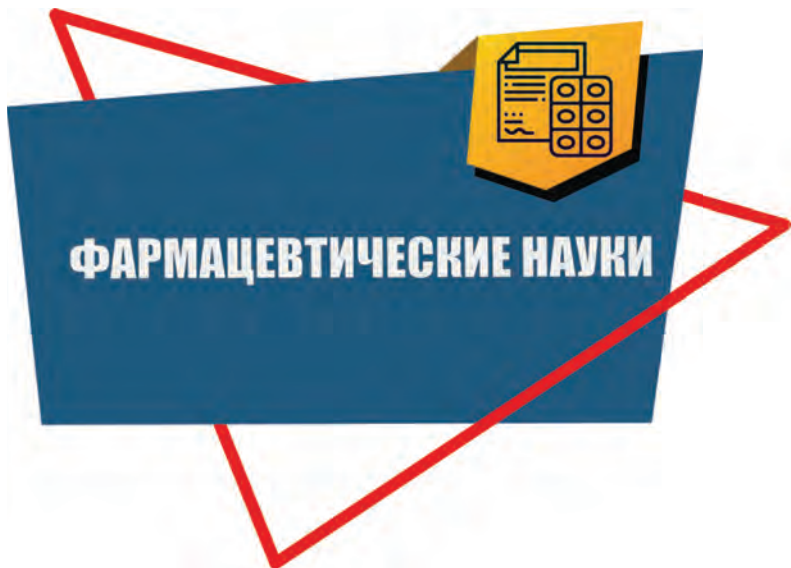

**Кузнецов А.Г.**

Магистрант 1 года обучения

Направление подготовки 18.04.01 «Химическая технология»

СПХФУ

г. Санкт - Петербург, РФ

**Научный руководитель: Екшикеев Т.К.**

к.э.н., доцент

СПХФУ

г. Санкт - Петербург, РФ

**ПРОГРАММА ПРИКЛАДНОГО ИССЛЕДОВАНИЯ:  
РАЗРАБОТКА ЭФФЕКТИВНЫХ ОРГАНИЗАЦИОННО - УПРАВЛЕНЧЕСКИХ  
РЕШЕНИЙ В РАМКАХ ИМИТАЦИОННОГО МОДЕЛИРОВАНИЯ  
ТЕХНОЛОГИЧЕСКИХ ПРОЦЕССОВ  
НА ФАРМАЦЕВТИЧЕСКОМ ПРЕДПРИЯТИИ**

**Аннотация:**

Наличие программы прикладного исследования по разработке эффективных организационно - управленческих решений в рамках имитационного моделирования технологических процессов на фармацевтическом предприятии – позволяет иметь четко сформулированные задачи и выполнить их в заданный срок

**Ключевые слова:**

программа прикладного исследования, актуальность, цель, задачи, индикаторы компетенций, декомпозиция, организационно - управленческие решения, имитационное моделирование, фармацевтическое предприятие

**Введение (актуальность исследования):** согласно постановлению Правительства Российской Федерации от 15.04.2023 № 603 фармацевтическая промышленность относится к первой группе приоритетных направлений проектов технологического суверенитета. Приоритетами реализации «Стратегии развития фармацевтической промышленности Российской Федерации на период до 2030 года», утвержденной распоряжением Правительства РФ от 07.06.2023 № 1495 - р являются: обеспечение лекарственной независимости и национальной безопасности Российской Федерации за счет локального производства по полному производственному циклу стратегически значимых групп лекарственных средств (ЛС) на территории Российской Федерации; развитие научно - технологических, производственных и профессиональных компетенций в области разработки и производства ЛС.

Для решения задач, поставленных государством перед фармацевтической промышленностью, необходимо использование различных инструментов, технологий, глубоких и сложных научных подходов, основанных на управлении знаниями и в соответствии с требованиями надлежащих практик (GxP). Очень важно, чтобы инструменты были безопасными, эффективными и выгодными с точки зрения экономики. Выявить это возможно посредством имитационного моделирования (ИМ), являющегося

частным случаем математического моделирования и представляющего собой метод исследования процесса или системы, путём построения модели, своим поведением и параметрами очень близкой к исследуемой и постановке эксперимента над ней с целью получения информации об этой системе [1].

Это справедливо подтверждает на страницах октябрьского спецвыпуска вестника высшей школы юбилейного 2024 года И.А. Наркевич, ректор Санкт - Петербургского химико - фармацевтического университета: «... не все проекты дойдут до рынка. ... мы выбираем наиболее перспективные...» [2].

Один из последних случаев использования имитационного моделирования является завод GSK в городе Парма [3]. Для успешной реализации проекта модернизации итальянской производственной линии, соответствующей строгим стандартам стерильности, необходимо было минимизировать риски возможных остановок производства и обеспечить стабильность поставок лекарственных средств. Это требовало учета изменяющегося и возрастающего спроса на продукцию. Именно имитационная модель стала основным инструментом для принятия управленческих решений, позволяя руководству выбрать подходящее оборудование и повысить производительность. Кроме того, она использовалась для экономического обоснования различных вариантов модернизации.

**Цель исследования:** сформулировать задачи по разработке эффективных организационно - управленческих решений в рамках имитационного моделирования технологических процессов на фармацевтическом предприятии.

**Материалы и методы:** основными директивными элементами (материалами) являются: заданная тема выпускной квалификационной работы (ВКР) – «Разработка эффективных организационно - управленческих решений в рамках имитационного моделирования технологических процессов на фармацевтическом предприятии», перечень компетенций учитываемых при формулировке темы исследования – рис. 1, образовательная программа по направлению подготовки: 18.04.01 Химическая технология – направленность «Организация и управление в производстве лекарственных средств», литература по теме исследования [4, 5].

Использованные автором методы исследования: анализ, синтез, индукция, дедукция, аналогия, метод научной абстракции и декомпозиция [6].

На этапе декомпозиции, обеспечивающем общее представление о рассматриваемой теме, автор осуществил:

- определение и декомпозиция общей цели исследования;
- выделение проблемы из среды, определение её ближнего и дальнего окружения;
- описание воздействующих факторов.

Основной проблемой при этом является соблюдение двух противоречивых принципов:

- полноты, так как проблема должна быть рассмотрена максимально всесторонне и подробно;
- простоты, так как программа исследования должна быть максимально компактной «вширь» и «вглубь».

Главным действием рассмотрения является разделение целого на части. Задача распадается на подзадачи, система – на подсистемы, цели – на подцели и т. д. При

необходимости этот процесс повторяется, что приводит к иерархической древовидной структуре – «скелету»: программе проводимого исследования.

**Результаты исследования:** автор предлагает графическое представление ландшафта элементов – влияющих на структуру и задачи исследования (ВКР) – рис. 1 [7].



Рис. 1. Графическое представление ландшафта элементов влияющих на структуру ВКР и позволяющий определить задачи исследования [8, 9, 10]

Для уровня раздела – первый раздел (обзор литературы по теме исследования). Сформулирована задача 1 раздела: определить теоретические материалы для темы исследования.

Для уровня подразделов – первого раздела:

1.1. Основы имитационного моделирования и его особенности при производстве ЛС.

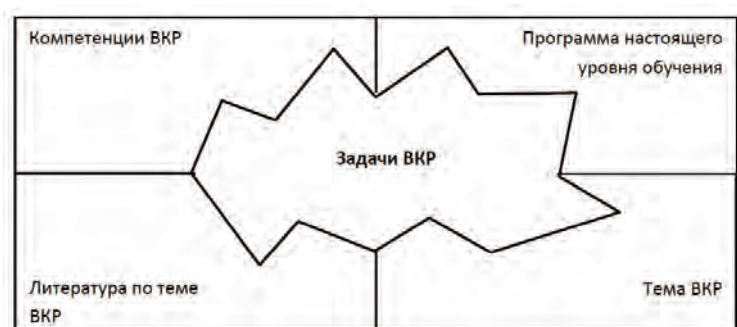
Задача 1.1: рассмотреть основы имитационного моделирования и его особенности при производстве ЛС.

1.2. Методы имитационного моделирования технологических процессов фармацевтического предприятия.

Задача 1.2: представить методы имитационного моделирования технологических процессов фармацевтического предприятия.

1.3. Организация имитационного моделирования технологических процессов на фармацевтическом предприятии.

Задача 1.3: выявить проблемы нормирования обеспечения качества на современных фармацевтических предприятиях и возможности их решения.

Для уровня раздела – второй раздел (материалы и методы исследования). Сформулирована задача 2 раздела: представить материалы и методы исследования.

Для уровня подразделов – второго раздела:

2.1. Моделирование технологических процессов на фармацевтическом предприятии.

Задача 2.1: представить моделирование технологических процессов фармацевтического предприятия.

2.2. Анализ систем моделирования на фармацевтическом предприятии.

Задача 2.2: осуществить анализ систем моделирования фармацевтического предприятия.

2.3. Оценка результатов систем имитационного моделирования фармацевтического производства.

Задача 2.3: произвести оценку результатов систем имитационного моделирования на фармацевтическом предприятии.

Для уровня раздела – третий раздел (результаты исследования. Сформулирована задача 3 раздела: сформулировать результаты исследования.

Для уровня подразделов – третьего раздела:

3.1. Процедура выбора системы имитационного моделирования технологических процессов фармацевтического предприятия.

Задача 3.1: Осуществить обоснование выбора системы имитационного моделирования технологических процессов фармацевтического предприятия.

3.2. Организационно - управленческие решения по выбору системы имитационного моделирования фармацевтического производства.

Задача 3.2: представить организационно - управленческие решения по выбору системы имитационного моделирования фармацевтического производства.

3.3. Экономическая эффективность рационального выбора системы имитационного моделирования для фармацевтического производства.

Задача 3.3: рассчитать экономическую эффективность рационального выбора системы имитационного моделирования для фармацевтического производства.

**Выводы:** на основе предложенного автором графического ландшафта элементов влияющих на структуру выпускной квалификационной работы – определены задачи исследования. Представленные задачи демонстрирует весь подробный комплекс – программу предстоящих работ. Наличие элементарной программы исследования – является действенным инструментом позволяющим выполнить исследование в определенные сроки. А также соответствовать требованиям предъявляемым к выпускным квалификационным работам.

#### **Список использованной литературы:**

1. Емельянов А.А. Имитационное моделирование экономических процессов. –М.: Финансы и статистика, 2002, - 368 с.

2. Наркевич И.А. Наш профиль – наука о жизни. // Вестник высшей школы. 9(209) октябрь 2024, с. 2 - 3.

3. Григорьев С.Н. Имитационное моделирование производственных процессов различных типов машиностроительных производств. Вестник МГТУ им. Н.Э. Баумана. Сер. Машиностроение, 2022, № 3 (142), с. 84–99.

4. Общая характеристика образовательной программы. Направление подготовки: 18.04.01 Химическая технология. Направленность: Организация и управление в производстве лекарственных средств. – СПб.: СПХФУ, 2023.

5. Профессиональный стандарт «Специалист по промышленной фармации в области производства лекарственных средств», утвержденный приказом Министерства труда и социальной защиты Российской от 22 мая 2017 г. № 430н (зарегистрирован в Минюсте России 06 июня 2017 г. N 46966).

6. Екшикеев Т.К. Программа прикладного исследования для квалификационной работы студента высшего учебного заведения [Текст] / Т.К. Екшикеев // Сборник статей Международной научно - практической конференции «Интеграционные процессы в науке в современных условиях» – Казань: Омега сайнс, 2017. С.78 - 81.

7. Екшикеев Т.К. Учебно - методическое пособие для выполнения курсовой работы по дисциплине «Экономика и инновации». Направления подготовки: 18.04.01 – Химическая технология и 19.04.01 – Биотехнология. Уровень высшего образования – магистратура. Для высших учебных заведений. – СПб.: СПХФУ, 2021. – 33 с.

8. Мамадалиев Р.А. Имитационное моделирование производственных процессов на предприятии: ВКР: 01.03.02 Прикладная математика и информатика. Томск, 2022. 100 с.

9. Пятигорский А.М. Разработка системы оценки уровней готовности промышленного производства лекарственных средств: дис. ... канд. фарм. наук: 3.4.1. Москва, 2024. 207 с.

10. Екшикеев Т.К., Алпатьева Ю.С., Харченко Д.Е., Обухова И.А. Персонализированная перспективность и востребованность кадров организации и управления в производстве лекарственных средств // Russian Economic Bulletin. 2024. Том 7. № 5. С. 305 – 313. DOI: 10.58224 / 2658 - 5286 - 2024 - 7 - 5 - 305 - 313.

© Кузнецов А.Г., 2025

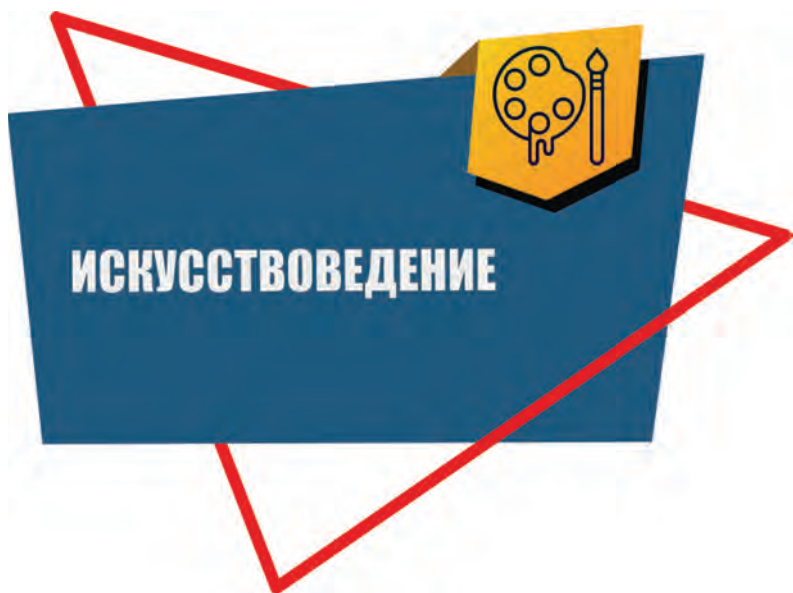

## ФИЛОСОФСКИЕ КОНЦЕПЦИИ В ТВОРЧЕСТВЕ МАРИНЕТТ МОРТЕМ: АНАЛИЗ ВЫРАЖЕНИЯ ГЛУБОКИХ ИДЕЙ ЧЕРЕЗ ФОРМАТ РИЛСОВ

**Аннотация:** Статья посвящена исследованию философских аспектов творчества современного режиссера и автора рилсов Маринетт Мортем. Особое внимание уделяется анализу рилса "Я на яхте, лето 2023", в котором автор через символику и кинематографические приемы передает глубокие философские концепции. Работа Маринетт Мортем рассматривается как пример того, как поп - культура может быть использована для популяризации философии и стимулирования зрителя к размышлению о важных вопросах человеческого существования. Статья подчеркивает значение творчества Маринетт Мортем в контексте современного искусства и его влияния на широкую аудиторию.

**Ключевые слова:** философия, поп - культура, рилс, символизм, кинематография, осмысление, счастье, свобода, смысл жизни.

Современная поп - культура стала не только средством развлечения, но и платформой для передачи глубоких философских идей. Одним из ярких примеров такого синтеза является творчество режиссера и автора рилсов Маринетт Мортем. В данной статье рассматривается философская составляющая одного из её наиболее известных рилсов - "Я на яхте, лето 2023". Цель исследования - выявить основные философские концепции, заложенные в работе Мортем, и проанализировать, каким образом они способствуют осмыслению важных вопросов человеческого существования.

1. Поп - культура и философия. Поп - культура, являясь отражением общественных настроений и ценностей, часто содержит скрытые философские идеи. Маринетт Мортем, используя формат рилсов, трансформирует обыденные моменты в философские размышления о счастье, свободе и смысле жизни.

2. Философские концепции в рилсе 'Я на яхте, лето 2023'. Через профессиональные приемы режиссуры и авторскую аудиовизуальную подачу Маринетт Мортем раскрывает философское содержание рилса. Символика, используемая в работе, такая как плавающие на воде предметы, развевающиеся на ветру одежды, закатное небо, позволяют зрителю задуматься о временности и мимолетности жизни, о связи человека с природой и о внутренней гармонии.

3. Влияние работ Мортем на современное общество. Творчество Маринетт Мортем способствует популяризации философии среди широкой аудитории. Использование ею кинематографических приемов и символизма делает философские концепции доступными и понятными для массового зрителя.

Работы Маринетт Мортем, такие как рилс "Я на яхте, лето 2023", демонстрируют, как поп - культура может быть использована для передачи глубоких философских идей. Её

творчество не только развлекает, но и стимулирует зрителя к размышлению о важных вопросах человеческого существования. Таким образом, Маринетт Мортем вносит значительный вклад в популяризацию философии и расширение границ традиционного искусства.

Современные режиссеры все чаще обращаются к новым форматам, чтобы выразить сложные философские идеи. Одним из таких форматов являются рилсы, короткие видеоролики, набирающие популярность в социальных сетях. Маринетт Мортем в своем рилсе "Я на яхте, лето 2023" мастерски использует символику и кинематографические приемы, чтобы передать идеи о временности и мимолетности жизни, о связи человека с природой и о внутренней гармонии. Развешивающиеся на ветру одежды, плавающие на воде предметы и закатное небо становятся символами, которые вызывают у зрителя размышления о смысле жизни и его преходящей природе. Таким образом, рилс становится не просто развлекательным контентом, но и мощным инструментом для философских размышлений.

Формат рилсов, благодаря своей лаконичности и выразительности, позволяет режиссеру передать сложные идеи в доступной и понятной форме. Работы Маринетт Мортем демонстрируют, как поп - культура может быть использована для расширения границ традиционного искусства и привлечения широкой аудитории к философским вопросам.

Выводы:

1. Цель исследования была достигнута путем анализа философских концепций в творчестве Маринетт Мортем, на примере рилса "Я на яхте, лето 2023".

2. Было установлено, что автор использует символику и кинематографические приемы для передачи глубоких философских идей, связанных с временностью и мимолетностью жизни, связью человека с природой и внутренней гармонией.

3. Творчество Мортем служит примером того, как поп - культура может быть использована для популяризации философии и стимулирования зрителя к размышлению о важных вопросах человеческого существования.

4. Исследование показало значительное влияние работы Мортем на современное искусство и ее способность привлекать широкую аудиторию к философским вопросам.

#### Список литературы:

1. Калеева Ж.Г., Культурный релятивизм в творчестве Маринетт Мортем: расширение границ и создание диалога // «Science Time» – 2044. – №12 (131), С. 22 - 25

2. Калеева Ж.Г. Культурный релятивизм и способы его проявления в творчестве Маринетт Мортем // International Journal of Advanced Studies in Language and Communication p - ISSN 2832 - 7195, e - ISSN 2832 - 7209, 7(1), 49 - 60.

© Калеева Ж.Г., 2025

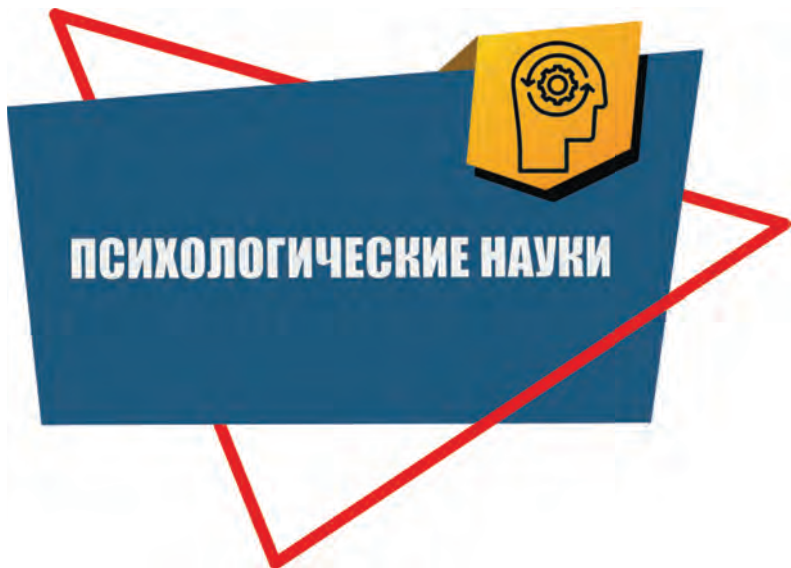

## РАЗВИТИЕ ЛИЧНЫХ КАЧЕСТВ МОЛОДОГО ПЕДАГОГА ПОСРЕДСТВОМ ОРГАНИЗАЦИИ СИСТЕМЫ НАСТАВНИЧЕСТВА В СПО

### Аннотация

Актуальность. Цель. Метод. Результат. Вывод.

### Ключевые слова

Наставничество, мышление, педагог, образование, навыки

В условиях современного образовательного процесса важность качественного наставничества стала актуальной как никогда. Система среднего профессионального образования (СПО) Россия столкнулась с необходимостью подготовить высококвалифицированных специалистов, способных адаптироваться к быстро меняющемуся миру и эффективно выполнять свои профессиональные обязанности. Одним из центральных аспектов решения этой задачи является развитие личных качеств молодых педагогов, что в значительной степени может быть достигнуто через организацию системы наставничества.

В свете современных вызовов, таких как необходимость интеграции инновационных технологий, в образовательный процесс, требования к педагогам со стороны учащихся и общества, важно понимать, что личные качества преподавателей в значительной мере определяют качество образования и воспитания студентов. Наставничество, как система поддержки и обучения, позволяет молодым педагогам не только освоить педагогическую профессию, но и развить необходимые личные качества, такие как эмоциональный интеллект, критическое мышление, лидерские качества и гибкость в работе.

Цель настоящей статьи — рассмотреть, как эффективная система наставничества может способствовать развитию личных качеств молодых педагогов в контексте среднего профессионального образования.

В процессе исследования использовались следующие методы:

1. Литературный анализ: Оценка существующих научных подходов и исследований в области наставничества и педагогического развития.
2. Анкетирование: Применение опросников среди молодых педагогов и их наставников для выявления влияния наставничества на личностное развитие.
3. Кейс - метод: Изучение успешных кейсов реализации наставничества в отдельных учреждениях СПО.
4. Интервью: Глубинные интервью с молодыми педагогами для оценки их мнения о значимости наставничества в их профессиональном росте.

Результаты исследования продемонстрировали, что система наставничества действительно играет важную роль в развитии личных качеств молодых педагогов. Выявленные аспекты включают:

- Развитие эмоционального интеллекта: Молодые педагоги, работающие под руководством опытных наставников, отмечают улучшение своих навыков в распознавании и регулировании эмоций как собственных, так и учащихся. Это качество критически важно для создания положительной учебной атмосферы.

- Формирование лидерских качеств: Наставничество предоставляет молодым педагогам возможность больше участвовать в управлении учебным процессом и принимать на себя

ответственность за изучение и развитие студентов. Это способствует их самоутверждению и укреплению лидерской позиции.

- Критическое мышление и рефлексия: Поддержка и конструктивная обратная связь со стороны наставников способствуют формированию у молодого педагога критического взгляда на свою деятельность, что позволяет ему постоянно совершенствовать свои методы и подходы к обучению.

- Гибкость и адаптивность: Наставники, делясь своим опытом изменения подходов к обучению в зависимости от различных обстоятельств, помогают молодым педагогам развивать гибкость в профессиональной деятельности и адаптивность к новым условиям работы.

- Коммуникативные способности: Наличие наставника помогает молодым педагогам развивать навыки эффективного общения с учащимися, родителями и коллегами. Они учатся применять различные стратегии взаимодействия, что значительно ухудшает их профессиональную деятельность.

Система наставничества в СПО является незаменимым инструментом, способствующим развитию личных качеств молодых педагогов. Через наставничество молодые преподаватели не только получают практические знания и навыки, но и формируют свой профессиональный и личностный облик. Открытое и доверительное взаимодействие с наставниками способствует развитию таких ключевых качеств, как эмоциональный интеллект, лидерство, способность к критическому осмыслению своей деятельности, гибкость и коммуникативные навыки.

Наставничество в среднем профессиональном образовании — это не просто передача знаний, а важный процесс формирования нового поколения педагогов, готовых к вызовам современного образовательного процесса.

#### **Список используемой литературы:**

1. Кузнецова, Н. Б. «Наставничество в образовательной среде: теория и практика». — Москва: Издательство «Наука», 2020.

2. Сохор, Н. В. «Эмоциональный интеллект как фактор профессионального развития педагога». — Санкт - Петербург: Издательство «Питер», 2019.

3. Фролов, А. И. «Лидерство в образовании: теоретические и практические аспекты». — Казань: Издательство «Казанский университет», 2021.

© Дрозд И.И., 2025

**УДК 1**

**Манджиева В. С.**

Студентка 4 курса факультета педагогического образования

**Научный руководитель: Болаева Г. Б.** канд. псих. наук, доцент  
КалмГУ, Г. Элиста, РФ

## **РОЛЬ ЭМОЦИОНАЛЬНОГО ИНТЕЛЛЕКТА В ЛИЧНОЙ И ПРОФЕССИОНАЛЬНОЙ ЖИЗНИ**

### **Аннотация**

Статья исследует роль эмоционального интеллекта в личной и профессиональной жизни. Цель данной статьи — исследовать роль эмоционального интеллекта в личной и

профессиональной жизни. Метод – Изучение и анализ научных книг и других источников, посвященных эмоциональному интеллекту. Развитие эмоционального интеллекта – разносторонний процесс, требующий, в первую очередь, осознанного желания улучшения, как личных, так и социальных навыков, которые влияют на успех профессиональной и личной жизни. Развитие эмоционального интеллекта должно стать приоритетом каждого человека, который стремится к личному и профессиональному успеху.

### **Ключевые слова**

Эмоциональный интеллект, эмоции, самосознание, саморегуляция, эмпатия, мотивация, конфликтная ситуация, социальные навыки

Эмоции — это сложные психические состояния, которые возникают в ответ на внутренние или внешние стимулы и характеризуются сочетанием субъективных переживаний, физиологических изменений и выражения поведения. Эмоции играют важную роль в повседневной жизни, помогая людям адаптироваться к окружающей среде, взаимодействовать с другими и принимать решения.

Эмоциональный интеллект стал одним из наиболее обсуждаемых понятий в психологии и социологии в последние десятилетия. В отличие от традиционных представлений об интеллекте, ограничивающихся когнитивными способностями, эмоциональный интеллект охватывает спектр навыков, связанных с восприятием, оценкой и управлением своими и чужими эмоциями. Он включает в себя такие важные компоненты, как самосознание, саморегуляция, эмпатия и социальные навыки.

Эмоциональный интеллект — это способность распознавать, понимать и управлять своими собственными эмоциями, а также эмоциями других людей. В современном мире эмоциональный интеллект стал предметом интенсивного изучения и обсуждения в психологии, образовании и многих других отраслях. Исследования показывают, что эмоциональный интеллект играет ключевую роль в личной и профессиональной жизни, влияя на успех, удовлетворенность жизнью и качество межличностных отношений.

В условиях быстроразвивающегося общества, где стресс, конкуренция и быстрый темп жизни становятся нормой, способность эффективно управлять своими эмоциями и понимать эмоции других становится очень важной. Люди с высоким уровнем эмоционального интеллекта чаще достигают успеха в карьере, строят гармоничные отношения и лучше справляются с жизненными трудностями. Эмоциональный интеллект помогает не только в профессиональной сфере, но и в личной жизни, способствуя развитию эмпатии, социальных навыков и умения решать конфликты.

В личной жизни, эмоциональный интеллект играет одну из ключевых ролей, так как именно способность понимать и управлять собственными эмоциями помогает выстраивать благоприятные межличностные отношения и удовлетворенность жизнью в целом.

В 1995 году Дэниел Гоулман популяризировал концепцию эмоционального интеллекта в своей книге «Эмоциональный интеллект: Почему он может значить больше, чем IQ». Гоулман предложил модель эмоционального интеллекта, включающую пять ключевых компонентов:

1. Самосознание: Способность распознавать и понимать свои эмоции.
2. Саморегуляция: Способность управлять своими эмоциями и адаптироваться к изменениям.

3. Мотивация: Способность использовать свои эмоции для достижения целей.
4. Эмпатия: Способность понимать и чувствовать эмоции других людей.
5. Социальные навыки: Способность управлять отношениями и влиять на других людей.

Данные компоненты неразрывно связаны друг с другом и в своем союзе создают для человека все условия для продуктивного функционирования человека в обществе.

Например, эмпатия может помочь людям в ситуациях, когда нужно поддержать близких людей и лучше понять их эмоциональное состояние, что будет способствовать укреплению отношений и улучшению психологического климата. Саморегуляция и самосознание снижает возможность возникновения конфликтных ситуаций, ведет к конструктивным решениям возникающих проблем, так как позволяют людям лучше понять собственные эмоции и эффективно управлять ими.

В рабочем коллективе социальные навыки способны мотивировать, создавать и поддерживать позитивную атмосферу, что будет влиять на общую продуктивность и удовлетворенность работников. Так как данные навыки помогают понять потребности и чувства каждого из сотрудников.

Люди с высоким интеллектом чаще поднимаются вверх по карьерной лестнице, достигают больших успехов и демонстрируют хорошие результаты в работе.

Развитый эмоциональный интеллект помогает справиться с возникающими стрессовыми и конфликтными ситуациями, строить продуктивные отношения.

Чтобы развить эмоциональный интеллект, существует множество различных методов, которые можно применять:

- Обучение социальным навыкам.

Развитие социальных навыков помогает в дальнейшем умении разрешения конфликтов и построении прочных межличностных отношений. Участие в тренингах по коммуникации для уверенного выражения своих чувств и мыслей, по управлению конфликтами, обучение навыком командной работы, таких как мозговой штурм или выполнение задач в группе.

- Развитие эмпатии.

Практика активного слушания помогает лучше понимать чувства других людей, что ведет к конструктивному решению конфликтов. Также участие в тренингах по развитию эмпатии, которые могут включать в себя обучение навыкам общения, таким как понимание перспективы другого человека.

- Постановка целей и самомотивация.

Возможность постановки задачи и ее структурирование помогает ставить перед собой реалистичные цели и эффективно достигать их. Также поможет использование техник самомотивации, которые могут включать в себя создание карточек с целями или практику благодарности.

Развитие эмоционального интеллекта – разносторонний процесс, требующий, в первую очередь, осознанного желания улучшения, как личных, так и социальных навыков, которые влияют на успех профессиональной и личной жизни.

В настоящее время, когда стресс и жесткая конкуренция становятся частью жизни человека, умение управлять собственными эмоциями понимание чужих, становится на первое место.

Развитие эмоционального интеллекта должно стать приоритетом каждого человека, который стремится к личному и профессиональному успеху.

### **Список используемой литературы**

1. Аракелова, Г. Г. Психология подростка: Учебное пособие. М.: Академия, 2015, 240 с.
2. Божович, Л. И. Проблемы формирования личности. М.: Педагогика, 2018, 320 с.
3. Бреслав, Г. М. Эмоциональные особенности формирования личности в детстве. М.: Педагогика, 2019, 280 с.
4. Выготский, Л. С. Собр. соч.: В 6 томах. М.: Педагогика. Т. 4, 2022, 368 с.
5. Гоулман, Д. Эмоциональный интеллект: Почему он может значить больше, чем IQ. М.: Альпина Паблшер, 2023, 384 с.
6. Зеленков, М. И. Социально - психологические проблемы конфликтов. Учебное пособие. М.: Юридический институт МИИТа, 2021, 256 с.
7. Кон, И. С. Психология ранней юности. М.: Педагогика. Москва: Просвещение, 2022, 288 с.
8. Кураев, Г. А., Пожарская, Е. Н. Возрастная психология. Курс лекций. Ростов - на - Дону, 2002, 146 с.
9. Личко, А. Е. Психопатии и акцентуации характера у подростков. Изд. 2 - е доп. и перераб., Л.: Медицина, Москва, 1983, 320 с.

© Манджиева В. С., 2025

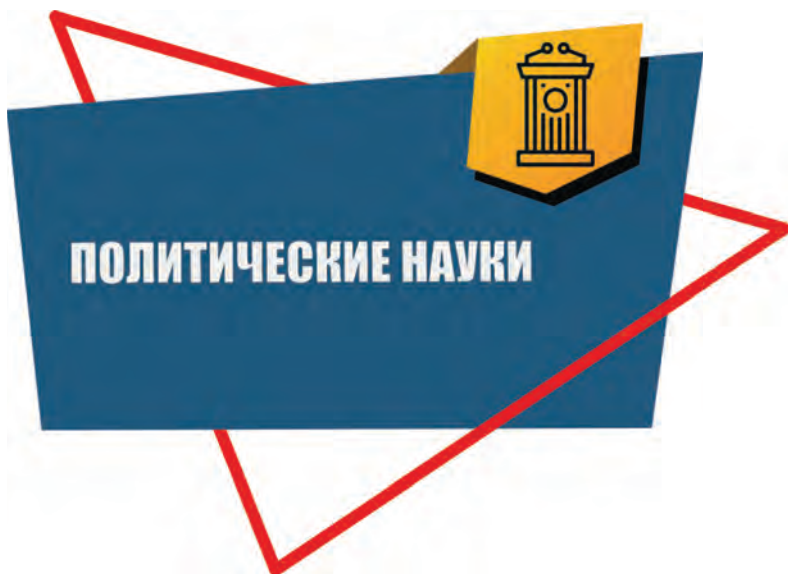

## ОСОБЕННОСТИ ИНФОРМАЦИОННО - КОММУНИКАЦИОННОГО ВЗАИМОДЕЙСТВИЯ ОРГАНОВ ГОСУДАРСТВЕННОЙ ВЛАСТИ РЕСПУБЛИКИ КРЫМ

### **Аннотация.**

Статья посвящена анализу особенностей информационно - коммуникационного взаимодействия органов государственной власти Республики Крым. Рассматриваются ключевые аспекты, связанные с внедрением информационных технологий в деятельность госорганов.

### **Ключевые слова:**

информационно - коммуникационное взаимодействие, цифровая трансформация, государственное управление, Республика Крым.

Информационно - коммуникационное взаимодействие органов государственной власти является важным элементом модернизации государственного управления, способствующим улучшению качества и доступности государственных услуг [1]. В Республике Крым, как и в других регионах Российской Федерации, активно внедряются информационные технологии для оптимизации работы госорганов, повышения их эффективности и безопасности.

Принимая во внимание то, что процесс информационно - коммуникационного взаимодействия органов государственной власти Республики Крым играет важную роль в обеспечении эффективной работы государственных органов и удовлетворения потребностей населения, можно выделить несколько характерных особенностей данного процесса:

1. Основной целью информационно - коммуникационного взаимодействия является повышение качества предоставляемых государственных услуг населению.

2. Многоуровневое взаимодействие: между министерствами и ведомствами, муниципальными органами и службами, государственными ведомствами и комитетами регионального и федерального уровней.

Отмечается, что особенности данного процесса неразрывно связаны с использованием современных технологий взаимодействия и электронных средств связи для осуществления государственного управления. Основными средствами информационно - коммуникационного взаимодействия являются [2]:

- Телефонная связь: традиционные и современные технологии для оперативного обмена информацией внутри госорганов и с внешними структурами.

- Электронная почта: используется для обмена документами и сообщениями между органами власти, улучшая координацию и сокращая время на принятие решений.

- Системы электронного документооборота (СЭД): такие как система «Диалог», которая позволяет создать, хранить, обрабатывать и передавать электронные документы между органами власти.

- Портал Правительства Республики Крым: единый информационный ресурс для министерств и ведомств, публикующий официальные документы, новости и события.

- Видеоконференцсвязь: система «oCom», обеспечивающая защищенные каналы связи для межведомственного взаимодействия [2].

- Государственная информационная система «РСМЭВ РК»: региональный портал государственных услуг, упрощающий процесс получения услуг населением и взаимодействие госорганов [2].

Цифровизация государственной деятельности дает значительные преимущества [3]:

- Экономия времени и ресурсов за счет автоматизации и ускорения процессов обмена информацией.

- Увеличение эффективности государственного управления через лучшее взаимодействие между органами власти.

- Повышение безопасности данных благодаря использованию криптографических технологий и систем защиты информации.

Таким образом, информационно - коммуникационные технологии играют важную роль в модернизации государственного управления в Республике Крым. Внедрение цифровых технологий способствует повышению качества государственных услуг, улучшению координации работы государственных органов и повышению безопасности. Несмотря на многочисленные преимущества, для успешного функционирования системы необходимо преодолеть вызовы, связанные с безопасностью данных и защитой конфиденциальной информации.

#### **Список использованной литературы:**

1. Макаревич, Э. Ф. Современные коммуникационные технологии и социальная жизнь общества / Э. Ф. Макаревич. – Москва, 2022. – 164 с.

2. О государственных информационных системах Республики Крым [Электронный ресурс]: Постановление Совета министров Республики Крым от 19.05.2016 №215 // Официальный портал Правительства Республики Крым: сайт. – Режим доступа: <https://rk.gov.ru/ru/document/show/1771> (дата обращения: 10.01.2025)

3. Сомов, М. В. Современные информационные технологии в политической сфере Республики Крым / М. В. Сомов // Общество: политика, экономика, право. – 2021. – № 2(91). – С. 17 - 20.

© Темиркаяева Т.М., 2025

УДК 37

**Шатохин А.М., Муратова Е.В., Циммерман Е.И.**

преподаватели

ОГАПОУ «Старооскольский педагогический колледж»

г. Старый Оскол, РФ

#### **РОССИЯ И ПРОЦЕССЫ ГЛОБАЛИЗАЦИИ В СОВРЕМЕННОМ МИРЕ**

**Аннотация.** В статье рассматривается влияние глобализации на социально - экономическое и культурное развитие России в контексте современных мировых

тенденций. Рассматриваются ключевые аспекты глобализационных процессов, такие как экономическая интеграция, обмен информацией, культурное взаимодействие, а также их воздействие на российское общество. Анализируются последствия глобализации для России, включая возможности для экономического роста и вызовы, связанные с утратой культурной идентичности.

**Ключевые слова:** Глобализация, Россия, мировые сообщества.

В мировой истории термин «глобализация» уходит своими корнями в эпоху античности. Уже во время правления Александра Македонского в Римской империи наблюдались черты глобализации, когда империя установила экономическую зависимость и взаимосвязь стран в Средиземноморье. Пик мировой глобализации приходится на конец XX, начало XXI века и продолжается до сих пор. Это период характеризуется созданием стратегических организаций, соглашений, экономических пространств (ВТО, БРИКС) и т.д. Термин «глобализация» появился в 1983 году благодаря Теодору Левитту.

Глобализация – это распределение политической, социальной и экономической деятельности так, что события, решения и действия в одном регионе мира могут влиять на людей и общества в другом месте, а также усиление взаимосвязанности внутри и за пределами отдельных государств. Основными характеристиками глобализации принято считать: разделение труда, международное движение капитала, интеграция экономических, политических и технологических процессов, унификация культур.

Сегодня общество живет в эпоху глобализации, что способствует быстрому развитию экономики, коммуникации, интеграции и взаимозависимости, и представляет собой процесс формирования единого пространства, а это в свою очередь предполагает экономическую интернационализацию капитала, товара, людей и информации для обеспечения высоких темпов роста производства материальных благ, обмена культурными ценностями. Успех экономического развития, возможность и способность преодолевать социальные проблемы сегодня во многом зависит от того, насколько общество способно адаптироваться к новым мировым реалиям и использовать их в интересах модернизации.

Большинство западных ученых полагает концепцию глобализации фактически единственной парадигмой исследования. Они считают, что три процесса, определяющие глобализацию хозяйства – отход от государственного регулирования в пользу рыночного механизма, преодоление национальных границ в ходе интеграции отдельных экономик, развитие новых информационных технологий способны привести к хозяйственному росту и процветанию.

Вопрос глобализации в России стоит остро, так как ситуацию в мире преимущественно контролируют страны Запада, с которыми на данный момент сложились напряженные отношения. Динамичное изменение положения на мировом рынке, проблема отсутствия конкурентоспособности отечественной продукции, низкий уровень жизни большинства населения в России объясняют актуальность данной темы. По мнению Гавловской Г.В. история глобализации в России представляет собой некие витки и всего выделяется 4 цикла.

Первый цикл берет начало с XVIII века когда Россия сильно отставала от Европы, которая уже вступила в индустриальную эпоху и от абсолютной монархии перешла в парламентскую. Поняв ситуацию, Петр I стал проводить радикальные преобразования, затронувшие практически все сферы жизни общества, включая сознание людей и

сложившиеся традиции. Изменение устоев является признаком глобализации, поэтому этот исторический процесс можно назвать глобальным.

Второй цикл характеризуется началом промышленного переворота в России и либеральными реформами Александра I по западному образцу и политикой Николая I. Были предприняты попытки урегулирования крестьянского вопроса, преобразования государственного аппарата, теперь уже основанного на законе.

Третий виток включает в себя либеральные реформы Александра II, которые помогают приблизить Россию к западному развитию. В 1861 году было отменено крепостное право, которое в Европе уже перестало существовать с 18 начала 19 веков, так как предприниматели понимали, что свободный крестьянин принесет больше прибыли, нежели крепостной. С его отменой появилось разделение труда, которое является свойством глобализации.

Последний цикл связан с юридическим оформлением распада СССР, когда российская экономика начала постепенную интеграцию в мировое сообщество посредством глобализации. Данный процесс сопровождался принятием новой Конституции 12 декабря 1993 года, попытками социально - экономических реформ («шоковая терапия», приватизация государственной собственности, либерализация цен и др.). Также, в 1994 году Россия присоединилась к разработанной НАТО программе «Партнерство во имя мира», в 2001 году - к ШОС, ЕврАзЭС (ЕАЭС в настоящий момент), 2006 год – БРИКС. В 2012 году после долгих переговоров Россия вступила в ВТО. На сегодняшний день некоторые процессы вносят свои коррективы, в частности, пандемия, санкции, нежелание европейских стран быстрого развития для России.

У России нет, и не могло быть выбора, «входить» или «не входить» в глобализацию и ее международно – политическое оформление. Выбор был и остается принципиально иным: делать это сознательно, понимая свои интересы и цели, отдавая себе отчет в сильных и слабых сторонах современной России, не строя иллюзий в отношении мира и партнеров, сознавая горизонты времени для устранения системных слабостей страны; или же продолжать безвольно плыть по течению, втягиваться в глобализацию силой обстоятельств, а значит, передоверять судьбу страны внешним факторам и силам.

Таким образом, нормативные изменения, происходящие в рамках глобализации, требуют от России выработки адаптивной стратегии, направленной на интеграцию в мировую экономику и культуру, при этом сохраняя и укрепляя свою национальную идентичность. Важно, чтобы российская политика экстраполировала интересы и потребности граждан, создавая условия для экономического роста, социальной стабильности и культурного разнообразия.

### **Список использованной литературы:**

1. Гавловская, Г.В. Глобализация и Россия // Проблемы экономики и юридической практики. 2013. №2. URL: <https://cyberleninka.ru/article/n/globalizatsiya-i-rossiya> (дата обращения: 27.12.2024).

2. Опошнянский, А.В. «Восток – Запад – Россия»: о месте России в проекте глобализации. – Краснодар: Издательство Издательский дом «ХОРС», 2017. - №2. – С. 19 - 23.

3. Шабашова, Н.М. Влияние глобализации на цивилизационные и культурные процессы в современной России [Электронный ресурс] // Вестник Армавирского государственного педагогического университета. – 2019. - №4. – С. 60 - 66. – URL: <https://elibrary.ru/item.asp?id=41753576> (дата обращения: 24.12.2024).

© Шатохин А.М., Муратова Е.В., Циммерман Е.И., 2025

## СОДЕРЖАНИЕ

### ФИЗИКО-МАТЕМАТИЧЕСКИЕ НАУКИ

Сулейманова А.И., Орлов А.В. ИССЛЕДОВАНИЕ СВОЙСТВ ПОЛУПРОВОДНИКОВ И ИХ ПРИМЕНЕНИЯ В СОВРЕМЕННЫХ ЭЛЕКТРОННЫХ УСТРОЙСТВАХ	5
--	---

### БИОЛОГИЧЕСКИЕ НАУКИ

Карамнова В.С., Баглий К.И. ХРОМОСОМНЫЕ МУТАЦИИ	9
--	---

### ТЕХНИЧЕСКИЕ НАУКИ

Хусенов Умар - Хаж Д., Горяинов А.С., Амирханян М.А. АНАЛИЗ ВОЗДЕЙСТВИЯ АВТОМОБИЛЯ НА ДОРОЖНУЮ ОДЕЖДУ	14
---	----

### СЕЛЬСКОХОЗЯЙСТВЕННЫЕ НАУКИ

Дудина А. А. БОЛЕЗНИ РАДОНЕЖСКИХ ПЕРЕПЕЛОВ: ПРОФИЛАКТИКА И ЛЕЧЕНИЕ	19
--	----

### ИСТОРИЧЕСКИЕ НАУКИ

Шатохин А.М., Циммерман Е.И., Муратова Е.В. ВЛИЯНИЕ ВЕЛИКОЙ ОТЕЧЕСТВЕННОЙ ВОЙНЫ НА СИСТЕМУ НАРОДНОГО ОБРАЗОВАНИЯ	22
--	----

### ЭКОНОМИЧЕСКИЕ НАУКИ

Бурмистров А. Н., Орлова А. А. ЭФФЕКТИВНОСТЬ ВНУТРЕННЕГО ОБУЧЕНИЯ ПЕРСОНАЛА И МЕТОДЫ ЕЕ ИЗМЕРЕНИЯ	26
---	----

Григорьева Е. Н., Дементьев К. С., Плешивцев Г. А. «МЕМЫ И ПРОВОКАЦИИ В РЕКЛАМЕ»	32
---	----

Демченко А.Р., Комендровская М.С., Заруднева А.Ю. ИСПОЛЬЗОВАНИЕ ЭТНОКУЛЬТУРНЫХ ОБРАЗОВ В СОВРЕМЕННОЙ РЕКЛАМЕ	34
--	----

Камалетдинова А.И. РОЛЬ ЭРГОНОМИКИ В ОБЕСПЕЧЕНИИ КАДРОВОЙ БЕЗОПАСНОСТИ ПРЕДПРИЯТИЯ	37
--	----

Квитковский В.В. ОБРАТНЫЙ МАРКЕТИНГ В HR НА ПРИМЕРЕ ВЕБ – РАЗРАБОТКИ	39
---	----

Коломыцкая А.И., Добринец А. И. ФОНД СОЦИАЛЬНОЙ ЗАЩИТЫ НАСЕЛЕНИЯ РЕСПУБЛИКИ БЕЛАРУСЬ: АНАЛИЗ ПРОБЛЕМ И ПУТИ ИХ РЕШЕНИЯ	42
Коротин А. А., Поляков М. А. ВЛИЯНИЯ ВАЛЮТНОГО РЫНКА НА РАЗВИТИЕ РОССИЙСКОЙ ЭКОНОМИКИ	47
Маргиани Л.Л. ПРОБЛЕМЫ РАЗВИТИЯ СОЛЕНООЗЕРНОГО СЕЛЬСОВЕТА РЕСПУБЛИКИ ХАКАСИЯ	53
Мусихина Т.А., Легостаева О.А. СОЗДАНИЕ РЫНКА ОТХОДОВ ДЛЯ ЭФФЕКТИВНОГО РЕГУЛИРОВАНИЯ ОТРАСЛИ ОБРАЩЕНИЯ С ОТХОДАМИ В СФЕРЕ ЭКОНОМИКИ ЗАМКНУТОГО ЦИКЛА	55
Орлов А. Р., Заруднева А. Ю. РЕКЛАМА В ПРИЛОЖЕНИЯХ И МОБИЛЬНЫХ ИГРАХ	56
Русакова К.В. УПРАВЛЕНИЕ ДЕБИТОРСКОЙ ЗАДОЛЖЕННОСТЬЮ	58
Чеховская Д. А., Маньшина С. С., Землякова П. С. ИМИДЖЕВАЯ РЕКЛАМА: КАК ПОДНЯТЬ ВАШ БРЕНД СО ДНА	60
Шаленкова Е. В. ОРГАНИЗАЦИЯ САМООБСЛУЖИВАНИЯ ПОТРЕБИТЕЛЕЙ ФАРМАЦЕВТИЧЕСКОЙ ПОМОЩИ В КОНТЕКСТЕ РИСКОВ ДЛЯ КАЧЕСТВА ФУНКЦИОНИРОВАНИЯ АПТЕЧНЫХ СЕТЕЙ	64
Шевченко В.С., Унишкова А.С. ПСИХОЛОГИЯ РЕКЛАМЫ: КАК ЭМОЦИИ ВЛИЯЮТ НА ПОТРЕБИТЕЛЬСКОЕ ПОВЕДЕНИЕ	70

### **ФИЛОСОФСКИЕ НАУКИ**

Якимец С.Д. ВЛИЯНИЕ ФИЗИЧЕСКОЙ НАГРУЗКИ НА ЖИЗНЬ СТУДЕНТА	75
--	----

### **ЮРИДИЧЕСКИЕ НАУКИ**

Аброшина С.Н., Мадыгина О.А. ПРОБЛЕМЫ НАСЛЕДОВАНИЯ ИСКЛЮЧИТЕЛЬНОГО ПРАВА НА ТОВАРНЫЙ ЗНАК	80
---	----

### **ПЕДАГОГИЧЕСКИЕ НАУКИ**

Акулова К.В., Рузанова Г.А., Хакимова М.Е. ОСНОВЫ ЭКОЛОГИЧЕСКОГО ВОСПИТАНИЯ ДЛЯ ДЕТЕЙ ДОШКОЛЬНОГО ВОЗРАСТА	88
--	----

Буханцев Е. А. БАСКЕТБОЛ КАК СРЕДСТВО РАЗВИТИЯ СКОРОСТНЫХ СПОСОБНОСТЕЙ У УЧАЩИХСЯ 5 - 6 КЛАССОВ ВО ВНЕУРОЧНОЙ ДЕЯТЕЛЬНОСТИ АННОТАЦИЯ	89
Воронин И.Ю., Сидякина К.О. ИСПОЛЬЗОВАНИЕ ПОДВИЖНЫХ ИГР В ПОДГОТОВКЕ БАСКЕТБОЛИСТОВ	96
Воронин И.Ю., Сидякина К.О. РАЗВИТИЕ СКОРОСТНЫХ КАЧЕСТВ У ЮНЫХ ФУТБОЛИСТОВ	99
Данилюк А.Н., Дмитриева Л.А., Топова Т.Н. ИСПОЛЬЗОВАНИЕ ЛОГИЧЕСКИХ ИГР В ИНТЕЛЛЕКТУАЛЬНОМ РАЗВИТИИ ДЕТЕЙ ДОШКОЛЬНОГО ВОЗРАСТА	103
Дмитрук В. Ю. ПСИХОЛОГИЯ МАНИПУЛЯТИВНОГО ПОВЕДЕНИЯ СРЕДИ ШКОЛЬНИКОВ	105
Индожин Е. В. КРОССФИТ КАК СРЕДСТВО ФИЗИЧЕСКОЙ ПОДГОТОВКИ УЧАЩИХСЯ СТАРШИХ КЛАССОВ К СДАЧЕ НОРМ «ГТО»	107
Камбулова М.С. КОРРЕКЦИЯ САМООЦЕНКИ У ПОДРОСТКОВ: ВЛИЯНИЕ ПОЗИТИВНОГО ПОДХОДА	112
Лебедева А.С. ОСОБЕННОСТИ НАРУШЕНИЙ ЗВУКОПРОИЗНОШЕНИЯ У ДЕТЕЙ ДОШКОЛЬНОГО ВОЗРАСТА	114
Лебедева А.С. ХАРАКТЕРНЫЕ ОСОБЕННОСТИ НЕДОРАЗВИТИЯ ОБЩЕЙ МОТОРИКИ ДЕТЕЙ	116
Попова И.А. РАЗВИТИЕ ГРАММАТИЧЕСКОГО СТРОЯ РЕЧИ ДОШКОЛЬНИКОВ С ТЯЖЕЛЫМИ НАРУШЕНИЯМИ РЕЧИ СРЕДСТВАМИ ИГРОВЫХ ТЕХНОЛОГИЙ	119
Саидов З.А. ФОРМИРОВАНИЕ ПРОФЕССИОНАЛЬНОЙ СУБЪЕКТНОСТИ БУДУЩИХ ЭКОНОМИСТОВ С ИСПОЛЬЗОВАНИЕМ ПРИНЦИПОВ КОЛЛЕКТИВНОГО ТВОРЧЕСТВА И ОРИЕНТАЦИИ НА СОЦИАЛЬНО ЗНАЧИМЫЙ РЕЗУЛЬТАТ	121
Фролова О.А. ИНТЕГРАЦИЯ ДВИГАТЕЛЬНОЙ И РЕЧЕВОЙ ДЕЯТЕЛЬНОСТИ НА ЗАНЯТИЯХ ПО ФИЗИЧЕСКОЙ КУЛЬТУРЕ В ДОУ	125

Шастина Н.М. «СТАРТАП - ПРОЕКТ «ТУЛКИТ «ТЕХНИЧЕСКИЙ АНГЛИЙСКИЙ» ДЛЯ ДЕТСКИХ ТЕХНОПАРКОВ «КВАНТОРИУМ»»	128
---	-----

### **МЕДИЦИНСКИЕ НАУКИ**

Камалетдинова А.И. НЕКОТОРЫЕ РЕКОМЕНДАЦИИ ПО УВЕЛИЧЕНИЮ ЭРГОНОМИЧНОСТИ УСЛОВИЙ РАБОТЫ В ОФИСЕ	133
---	-----

Камалетдинова А.И. ТРЕБОВАНИЯ, ПРЕДЪЯВЛЯЕМЫЕ ПРИ ОРГАНИЗАЦИИ РЕЖИМА ТРУДА И ОТДЫХА	134
--	-----

Костина Д.А., Скрипченко Д.А., Автина Н.В. РАНОЗАЖИВЛЯЮЩАЯ АКТИВНОСТЬ КОЛЛАГЕНОВОГО РАНЕВОГО ПОКРЫТИЯ ПРИ ЭКСПЕРИМЕНТАЛЬНОМ МОДЕЛИРОВАНИИ ТЕРМИЧЕСКОГО ПОВРЕЖДЕНИЯ	136
---	-----

### **ФАРМАЦЕВТИЧЕСКИЕ НАУКИ**

Кузнецов А.Г. ПРОГРАММА ПРИКЛАДНОГО ИССЛЕДОВАНИЯ: РАЗРАБОТКА ЭФФЕКТИВНЫХ ОРГАНИЗАЦИОННО - УПРАВЛЕНЧЕСКИХ РЕШЕНИЙ В РАМКАХ ИМИТАЦИОННОГО МОДЕЛИРОВАНИЯ ТЕХНОЛОГИЧЕСКИХ ПРОЦЕССОВ НА ФАРМАЦЕВТИЧЕСКОМ ПРЕДПРИЯТИИ	140
--	-----

### **ИСКУССТВОВЕДЕНИЕ**

Калеева Ж. Г. ФИЛОСОФСКИЕ КОНЦЕПЦИИ В ТВОРЧЕСТВЕ МАРИНЕТТ МОРТЕМ: АНАЛИЗ ВЫРАЖЕНИЯ ГЛУБОКИХ ИДЕЙ ЧЕРЕЗ ФОРМАТ РИЛСОВ	146
---	-----

### **ПСИХОЛОГИЧЕСКИЕ НАУКИ**

Дрозд И.И. РАЗВИТИЕ ЛИЧНЫХ КАЧЕСТВ МОЛОДОГО ПЕДАГОГА ПОСРЕДСТВОМ ОРГАНИЗАЦИИ СИСТЕМЫ НАСТАВНИЧЕСТВА В СПО	149
---	-----

Манджиева В. С. РОЛЬ ЭМОЦИОНАЛЬНОГО ИНТЕЛЛЕКТА В ЛИЧНОЙ И ПРОФЕССИОНАЛЬНОЙ ЖИЗНИ	150
--	-----

### **ПОЛИТИЧЕСКИЕ НАУКИ**

Темиркаяева Т.М. ОСОБЕННОСТИ ИНФОРМАЦИОННО - КОММУНИКАЦИОННОГО ВЗАИМОДЕЙСТВИЯ ОРГАНОВ ГОСУДАРСТВЕННОЙ ВЛАСТИ РЕСПУБЛИКИ КРЫМ	155
---	-----



**Международные и  
Всероссийские научно-  
практические  
конференции**

По итогам конференции авторам предоставляется бесплатно в электронном виде:

- сборник статей научной конференции,
- индивидуальный сертификат участника,
- благодарность научному руководителю (при наличии).

Сборнику присваиваются индексы УДК, ББК и ISBN. В приложении к сборнику будут размещены приказ о проведении конференции и акт с результатами ее проведения.

Сборник будет размещен в открытом доступе в разделе "[Архив конференций](#)" (в течение 3 дней) и в научной библиотеке eLibrary.ru (в течение 15 дней) по договору 242-02/2014К от 7 февраля 2014г.

Стоимость публикации 100 руб. за 1 страницу.  
Минимальный объем-3 страницы

С графиком актуальных конференций Вы можете ознакомиться на сайте <https://aeterna-ufa.ru/akt-conf>

**Междисциплинарный  
международный  
научный журнал  
«Инновационная наука»**

ISSN 2410-6070 (print)

Свидетельство о  
регистрации  
СМИ – ПИ №ФС77-61597

Журнал представлен в Ulrich's Periodicals Directory.  
Все статьи индексируются системой Google Scholar.  
Размещение в "КиберЛенинке" по договору №32505-01  
Размещение в Научной библиотеке eLibrary.ru по договору №103-02/2015

**Периодичность: 2 раза в месяц.  
Прием материалов до 3 и 18 числа каждого месяца  
Формат: Печатный журнал формата А4**

Стоимость публикации – 120 руб. за страницу  
Минимальный объем статьи – 3 страницы

Размещение электронной версии журнала: в течение 5 рабочих дней  
Рассылка авторских экземпляров: в течение 7 рабочих дней

Подробная информация о журнале <https://aeterna-ufa.ru/events/in>

Размещение в Научной библиотеке eLibrary.ru по договору №103-02/2015

**Междисциплинарный  
научный электронный  
журнал «Академическая  
публицистика»**

ISSN 2541-8076 (electron)

**Периодичность: 2 раза в месяц.  
Прием материалов до 8 и 23 числа каждого месяца  
Формат: Электронный научный журнал**

Стоимость публикации – 100 руб. за страницу  
Минимальный объем статьи – 3 страницы

Размещение электронной версии на сайте: в течение 5 рабочих дней

Подробная информация о журнале <https://aeterna-ufa.ru/events/ap>

**Научное издательство**

Мы оказываем издательские услуги по публикации: авторских и коллективных монографий, учебных и научно-методических пособий, методических указаний, сборников статей, материалов и тезисов научных, технических и научно-практических конференций.  
Издательские услуги включают в себя полный цикл полиграфического производства, который начинается с предварительного расчета оптимального варианта стоимости тиража и заканчивается доставкой готового тиража.

**Научное издание**

**ТЕНДЕНЦИИ, ФАКТОРЫ И МЕХАНИЗМЫ  
ПОВЫШЕНИЯ ЭФФЕКТИВНОСТИ  
НАУЧНЫХ ИССЛЕДОВАНИЙ В РОССИИ**

**Сборник статей  
Всероссийской научно-практической конференции  
с международным участием  
13 января 2025 г.**

В авторской редакции  
Издательство не несет ответственности за опубликованные материалы.  
Все материалы отображают персональную позицию авторов.  
Мнение Издательства может не совпадать с мнением авторов

Подписано в печать 14.01.2025 г. Формат 60x90/16.  
Печать: цифровая. Гарнитура: Times New Roman  
Усл. печ. л. 10,00. Тираж 500. Заказ 2306.



Отпечатано в редакционно-издательском отделе  
НАУЧНО-ИЗДАТЕЛЬСКОГО ЦЕНТРА «АЭТЕРНА»  
450076, г. Уфа, ул. Пушкина 120  
<https://aeterna-ufa.ru>  
[info@aeterna-ufa.ru](mailto:info@aeterna-ufa.ru)  
+7 (347) 266 60 68