

О внедрении системы управления учебным процессом Moodle в Финансовом университете

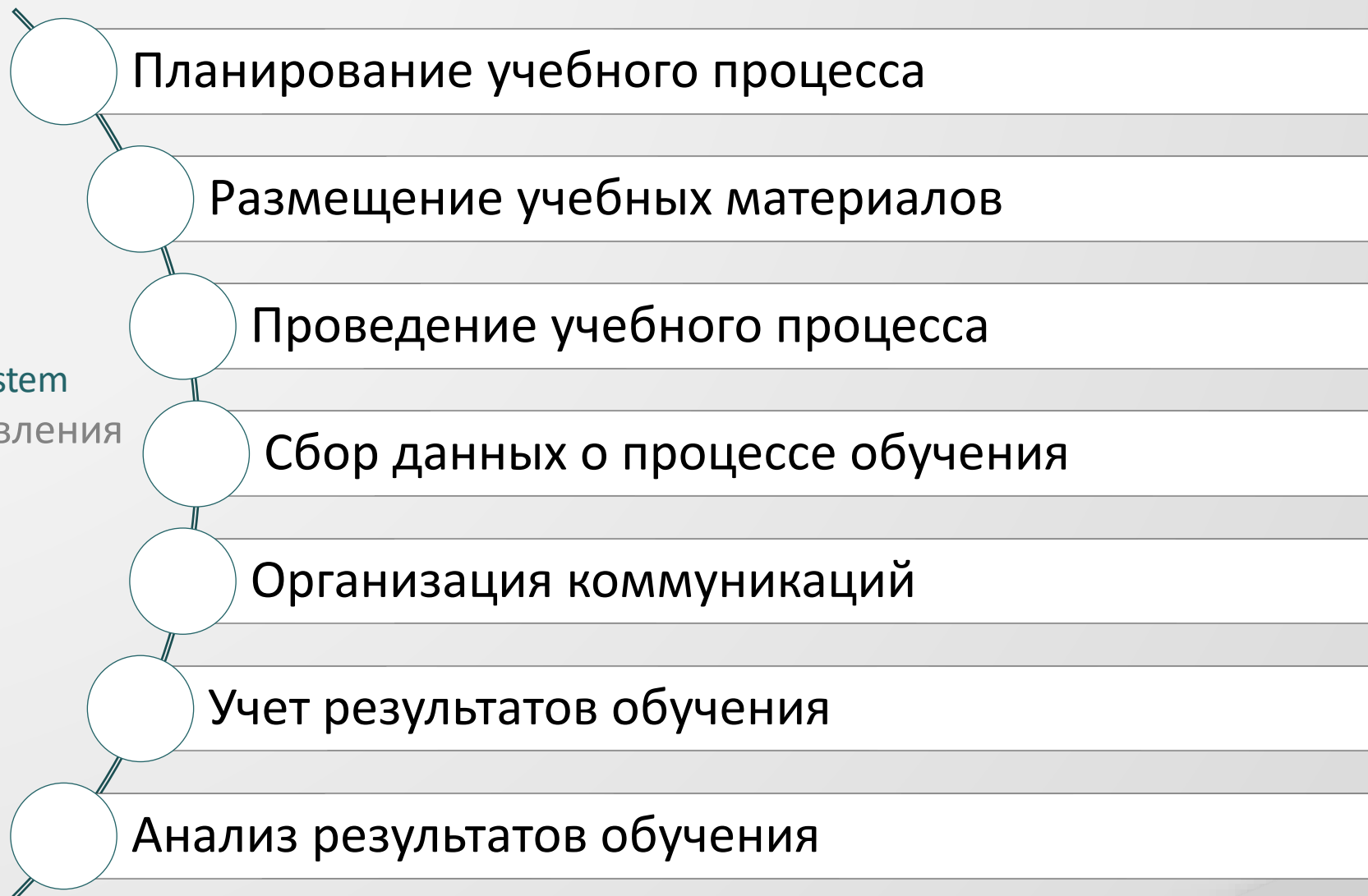

LMS - Learning Management System
(система управления обучением)

СДО



LMS

Дистанционное
обучение





Внешнее
обучение

Смешанное
обучение

Дистанционное
обучение

Внутрикампусное
обучение

MOODLE - Modular Object-Oriented Dynamic Learning Environment (модульная объектно-ориентированная динамическая обучающая среда)

-  1 Управление учебным пространством
-  2 Загрузка и/или создание курсов
-  3 Мониторинг учебного процесса
-  4 Управление пользователями
-  5 Организация и реализация учебного процесса
-  6 Хранение результатов, отчеты и аналитика

в интеграции с другими информационными системами вуза

Сайты
190,000

Курсы
35,000,000

Пользователи
269,000,000

Зачисление
1,516,000,000

Сообщения на форуме
606,000,000

Ресурсы
295,000,000

Вопросы викторины
4,338,000,000

Страны
246

Топ-10 из 246 стран по количеству регистраций

Страна	Зарегистрированные сайты
Испания	16,068
США	14,214
Мексика	11,518
Германия	9,522
Бразилия	9,413
Франция	6,859
Индия	6,671
Индонезия	6,441
Colombia	6,199
Российская Федерация	5,918

Регистрационная карта Moodle

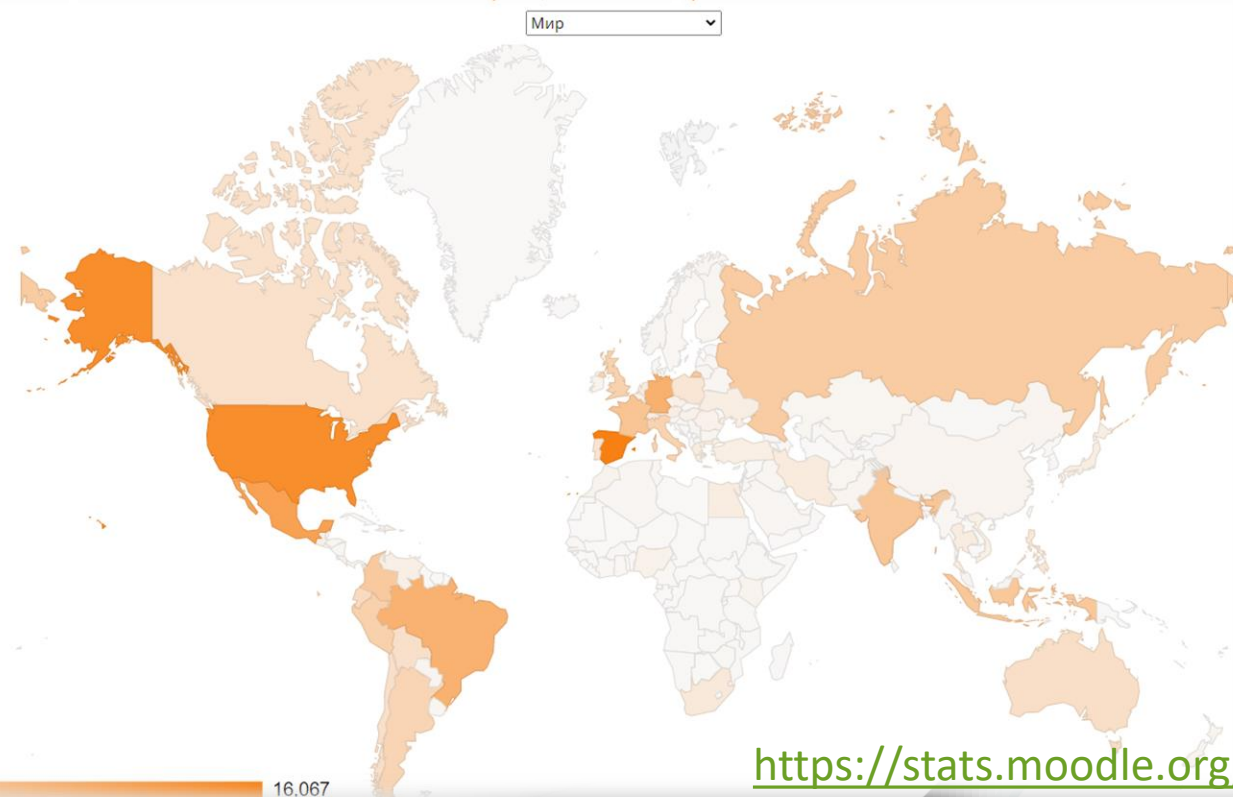

- ✓ Московский государственный университет (МГУ)

<https://distant.msu.ru/>

- ✓ Национальный исследовательский ядерный университет «МИФИ» (НИЯУ МИФИ)

<http://online.mephi.ru/>

- ✓ Новосибирский государственный университет

<https://el.nsu.ru/>

- ✓ Московский физико-технический институт (МФТИ)

<http://cdpo.mipt.ru/>

Какие СДО используют учебные заведения?

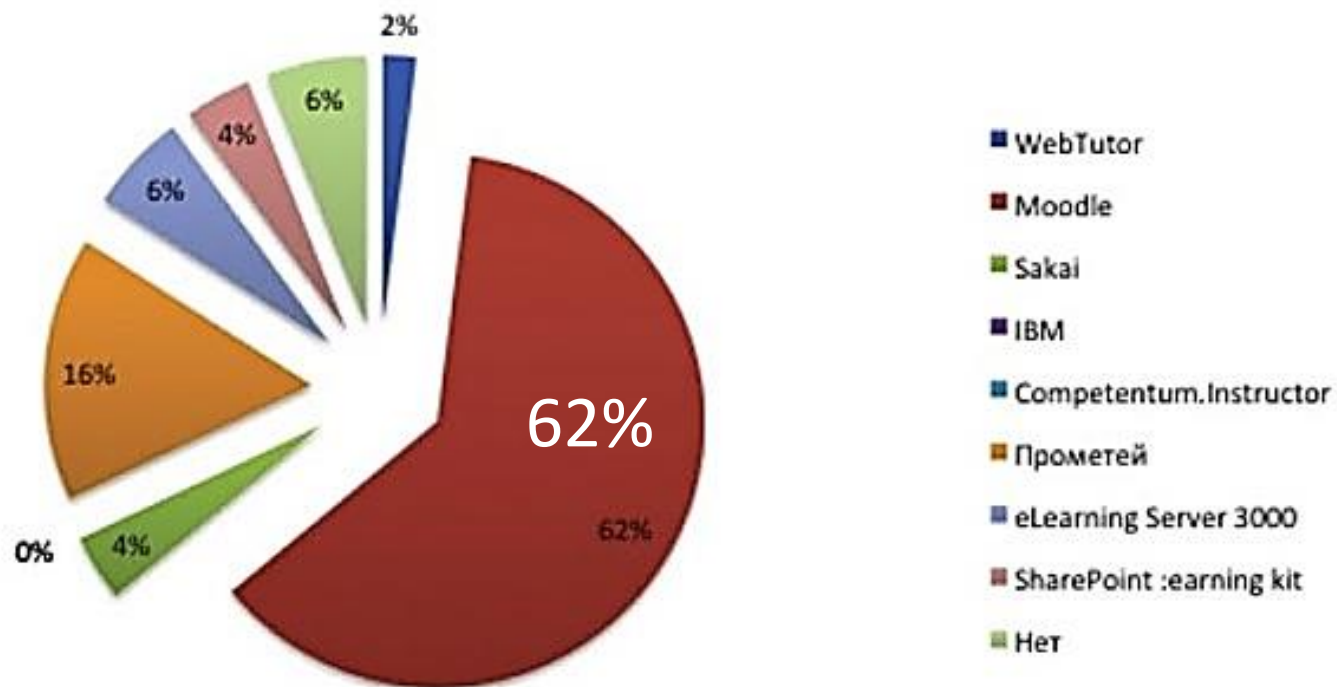

Что дает преподавателю курс в LMS Moodle?



структурированная и легко пополняемая база учебных материалов
размещение учебного материала в различной форме



размещение практических заданий и возможность их проверки
автоматизация контроля ЗУН (сформированности компетенций)
обучающихся



организация и управление самостоятельной работой обучающихся
реализация активных методов обучения



организация коммуникации и обратной связи
мониторинг деятельности и успеваемости обучающихся

Структура ЭУК в LMS Moodle

Требования к результатам обучения (в соответствии с РПД)

Теоретический материал по темам, видеолекции

Учебно-методические материалы для семинарских и практических занятий

Консультации

Задания для самостоятельной работы студентов
Контрольные работы/задания/тестирования

Тестирование для самоподготовки
Итоговое тестирование

Дайджест дисциплины

- Рабочая программа
- Аннотация дисциплины
- Сведения о преподавателе

Распределение баллов по дисциплине:

- Эссе - 25 баллов;
- Контрольный тест - 15 баллов;
- Итоговое тестирование - 60 баллов.

Тема 1. Сущность и классификация страхования

Глава 1 учебника

Используйте материал главы 1 учебника в качестве учебного материала. Ссылка на ознакомительный фрагмент учебника, доступ к полной бесплатной версии в ЭБС Юрайт через БИК

Видеолекция 01. Экономическая сущность страхования

Глава 1 практикума

Учебно - методический материал

- Лекционный материал
- Дополнительное пособие
- Дополнительные материалы от преподавателя

Консультации

- Форум для проведения консультаций
Для получения консультации прошу задавать интересующие вас вопросы на данном форуме
- Консультация 1
По этой ссылке Вы можете перейти на видеозапись консультации 19.09.2020

Эссе

- Тематика эссе
- Выполнение эссе
- Положение об эссе

Методический материал

- Методический материал

Тестирование

- Промежуточный тест (Экзамен)
Ограничено Недоступно, пока не выполнено: Вы получили необходимую оценку за **Выполнение эссе**
- Контрольный тест

1. Рейтинг активности преподавателей по созданию контента и сопровождению студентов

2. Рейтинг активности студентов по просмотру контента и выполнению заданий

3. Оценка качества электронного учебного курса на основе анкетирования студентов

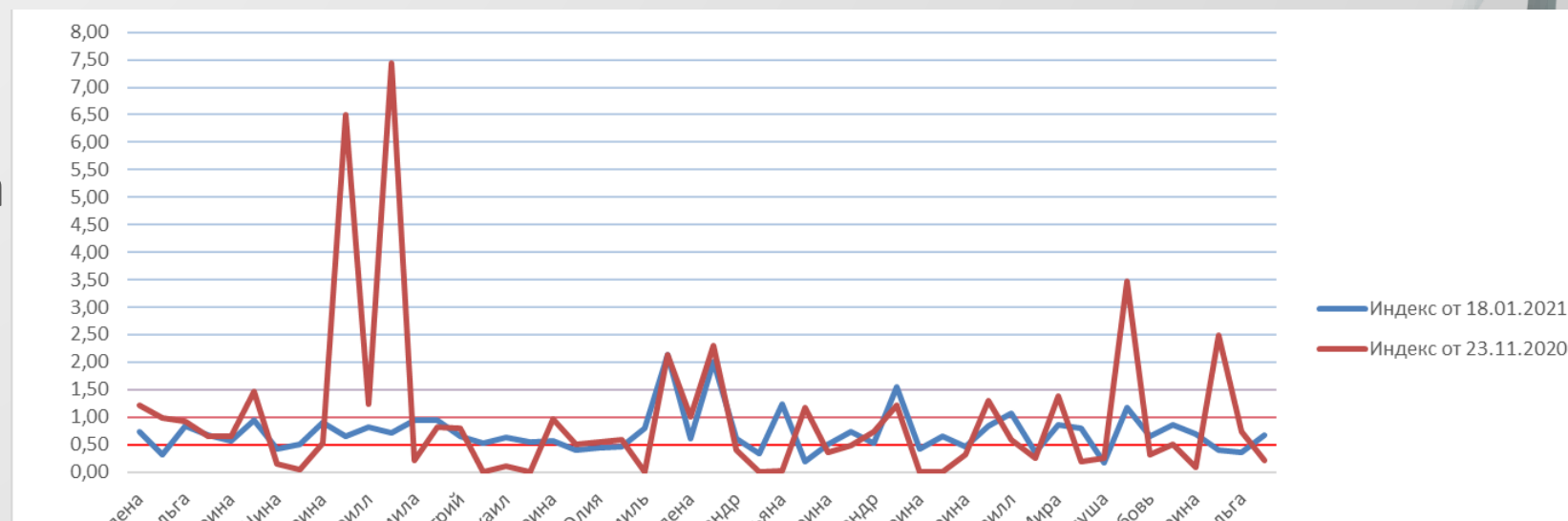
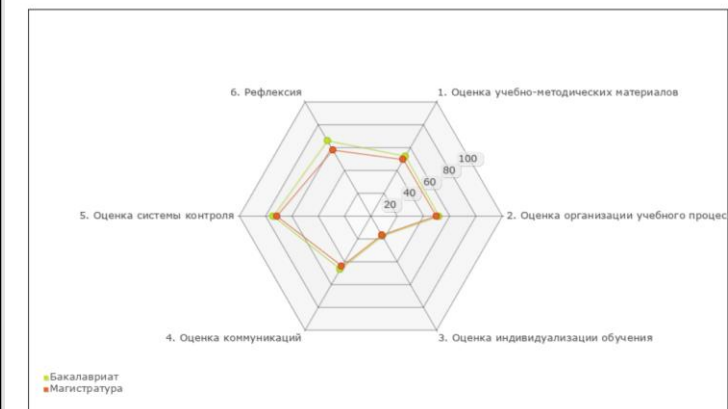
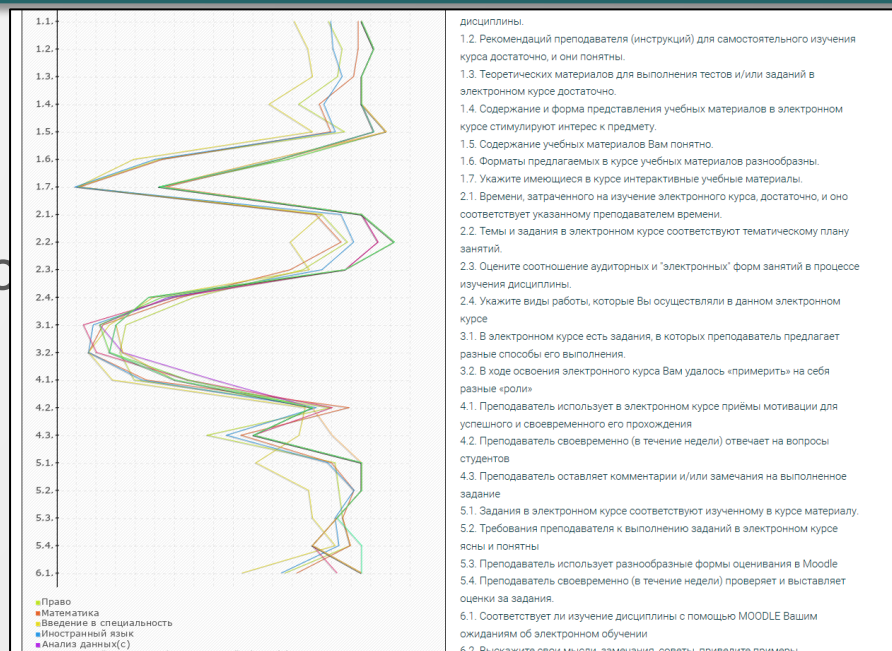

О внедрении LMS «Moodle» в Финансовом университете

01.09.2021

- Начало использования LMS «Moodle» в учебном процессе факультетов

20.06.2021

- Зачисление студентов и преподавателей
- Перенос учебных данных из действующих элементов ЭИОС

30.06.2021

- Анализ ЛНА и подготовка предложений по их актуализации для внедрения LMS «Moodle»

30.06.2021

- Обучение преподавателей департаментов и кафедр работе в LMS «Moodle»

26.11.2021

- Разработка УМО для реализации учебного процесса в LMS «Moodle»

31.12.2021

- Внедрение LMS «Moodle» в рамках реализуемых на факультете дисциплин

25.01.2022

- Отчёт о результатах внедрения LMS «Moodle»

30.06.2022

- Внедрение LMS «Moodle» в филиальной сети Финансового университета

О внедрении LMS «Moodle» в Финансовом университете



Кому передавать ресурсы для размещения?

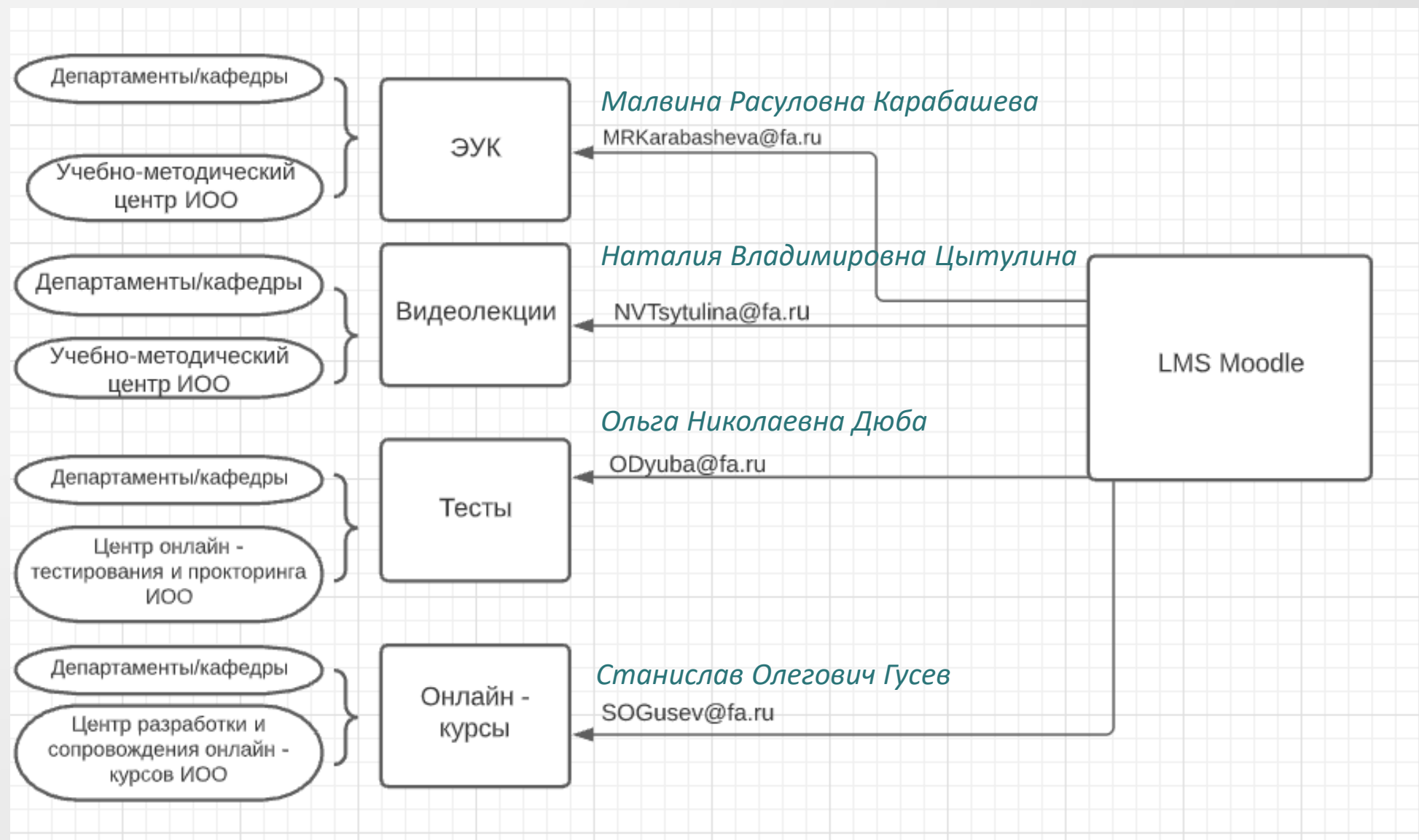

Учитесь новому!

Учитесь онлайн!

<http://dofa.ru/programma>

Онлайн-магистратура
«Цифровые образовательные
практики и технологии»



ИНСТИТУТ
ОНЛАЙН
ОБРАЗОВАНИЯ